

Camry

Premium



CR 1165

- | | |
|--------------------------------------|-------------------------------------|
| (GB) user manual - 3 | (DE) bedienungsanweisung - 5 |
| (FR) mode d'emploi - 7 | (ES) manual de uso - 9 |
| (PT) manual de serviço - 11 | (LT) naudojimo instrukcija - 12 |
| (LV) lietošanas instrukcija - 14 | (EST) kasutusjuhend - 16 |
| (HU) felhasználói kézikönyv - 21 | (BS) upute za rad - 19 |
| (RO) Instrucțiunea de deservire - 17 | (CZ) návod k obsluze - 27 |
| (RU) инструкция обслуживания - 28 | (GR) οδηγίες χρήσεως - 23 |
| (MK) упатство за корисникот - 25 | (NL) handleiding - 30 |
| (SL) navodila za uporabo - 32 | (FI) manwal ng pagtuturo - 35 |
| (PL) instrukcja obsługi - 49 | (IT) istruzioni operative - 40 |
| (HR) upute za uporabu - 34 | (SV) instruktionsbok - 37 |
| (DK) brugsanvisning - 44 | (UA) інструкція з експлуатації - 46 |
| (SR) Корисничко упатство - 42 | (SK) Používateľská príručka - 39 |

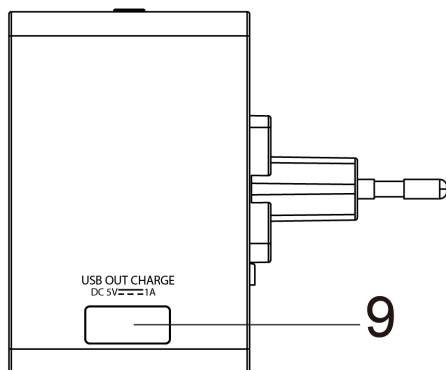
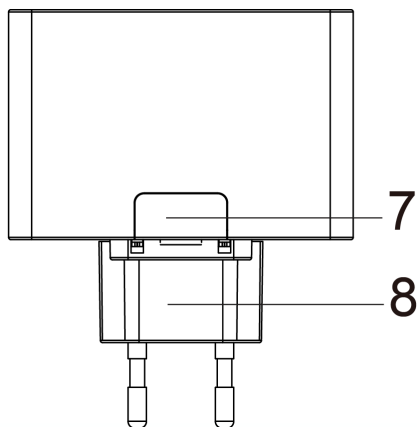
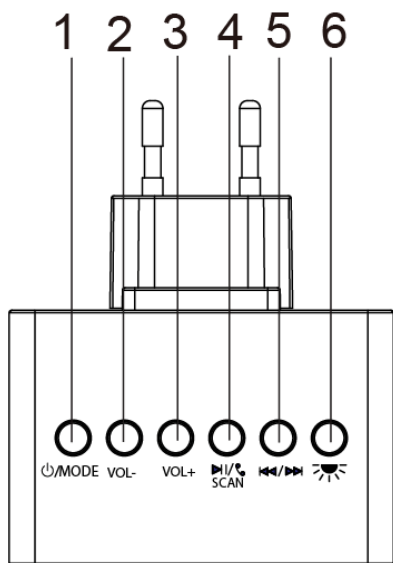

SAFETY CONDITIONS IMPORTANT INSTRUCTIONS ON SAFETY OF USE PLEASE
READ CAREFULLY AND KEEP FOR FUTURE REFERENCE

The warranty conditions are different, if the device is used for commercial purpose.

1. Before using the product please read carefully and always comply with the following instructions. The manufacturer is not responsible for any damages due to any misuse.
2. The product is only to be used indoors. Do not use the product for any purpose that is not compatible with its application.
3. The applicable voltage is 230V, ~50Hz. For safety reasons it is not appropriate to connect multiple devices to one power outlet.
4. Please be cautious when using around children. Do not let the children to play with the product. Do not let children or people who do not know the device to use it without supervision.
5. **WARNING:** This device may be used by children over 8 years of age and persons with reduced physical, sensory or mental capabilities, or persons without experience or knowledge of the device, only under the supervision of a person responsible for their safety, or if they were instructed on the safe use of the device and are aware of the dangers associated with its operation. Children should not play with the device. Cleaning and maintenance of the device should not be carried out by children, unless they are over 8 years of age and these activities are carried out under supervision.
6. After you are finished using the product always remember to gently remove the plug from the power outlet holding the outlet with your hand. Never pull the power cable!!!
7. Never put the power cable, the plug or the whole device into the water. Never expose the product to the atmospheric conditions such as direct sun light or rain, etc.. Never use the product in humid conditions.
8. Periodically check the power cable condition. If the power cable is damaged the product should be turned to a professional service location to be replaced in order to avoid hazardous situations.
9. Never use the product with a damaged power cable or if it was dropped or damaged in any other way or if it does not work properly. Do not try to repair the defected product yourself because it can lead to electric shock. Always turn the damaged device to a professional service location in order to repair it. All the repairs can be done only by authorized service professionals. The repair that was done incorrectly can cause hazardous situations for the user.
10. Never put the product on or close to the hot or warm surfaces or the kitchen appliances like the electric oven or gas burner.
11. Never use the product close to combustibles.
12. Do not let cord hang over edge of counter or touch hot surfaces.
13. Never leave the product connected to the power source without supervision. Even when use is interrupted for a short time, turn it off from the network, unplug the power.
14. In order to provide additional protection, it is recommended to install residue current

device (RCD) in the power circuit, with residual current rating not more than 30 mA. Contact professional electrician in this matter.

15. Avoid getting the radio wet.

16. The radio may only be wiped with a dry cloth. Do not use water or cleaning fluids.

17. The radio should be kept in a dry room.

Device Description:

- | | | | |
|-----------------|------------------------|------------------------|---------------------------|
| 1.On/off switch | Select FM or Bluetooth | 2.Decrease Volume, | 3.Increase Volume |
| 4.Scan button | | 5.Next/Previous button | 6.Light Button |
| 7.LED LIGHT | | 8.Power Socket | 9.USB-OUT charging socket |

Switching the device on / off

To switch the device on, long press (approx.. 3 seconds) POWER (1) button until the Blue LED lights up.

To turn off the device, long press (approx.. 3 seconds) POWER (1) button again. The Blue LED will go out.

Decrease volume/ Increase volumeRadio press buttons (2) or (3).

Long press button (4) to start automatic station search

Bluetooth: short press (4) button start/pause playback

Incoming call / existing call:

Press briefly button (4) while connecting call – accept/end call

Press and hold button (4)– reject call

Radio mode: Forward to next FM radio station

Bluetooth mode:

Short press button (4): Forward to next track

Long press button (4): Backward to previous track

Light button (6):

1st press -Long press (approx. 3 seconds) to turn on light function -light will flash 3 times. If the room is bright enough, the light will be in off model. If the room is dark, the light will turn on automatically.

2nd press – Long press (approx. 3 seconds), light will flash 3 times and the light will keep turn on

3rd press - Long press (approx. 3 seconds), light will turn off.LED LightPower socketUSB-OUT CHARGE Charging Socket

BLUETOOTH CONNECTION

You are able to play music files saved on a mobile telephone equipped with Bluetooth, for playback on the power socket radio.

1. Turn on the device, press MODE button to select Bluetooth mode. The blue LED will flash.
2. Activate the Bluetooth connection of the media playback device. The media playback device will now search for devices to which it can connect.
3. The media playback device should now be receiving the device code CT-3918
4. Use the media playback device to connect to the power socket radio. To do this, select CT-3918 on the media playback device.

When the connection has been established, the message e.g."Connected" should appear on the media playback device, and the blue LED will stay lit.

NOTES:

- If the playback is distorted, this may be because the volume level on the media playback device is set too high. Turn down the volume on the media playback device, and instead increase the volume on the power socket radio.
- It may be the case that not all Bluetooth devices can be connected.

Call functions

If a smartphone has been connected to the power socket radio via Bluetooth, the music is muted when a call is received.

Low Battery Power Indicator

If the unit built in battery is at low power level, a ringtone beeper will be heard. Please connect the unit to the power socket for charging.

Volume Power: 2,5 W Max. Power: 3 W

Output Power: 5V 1A

Power Supply: 220-240V ~50Hz



To protect your environment: please separate carton boxes and plastic bags and dispose them in corresponding waste bins. Used appliance should be delivered to the dedicated collecting points due to hazardous components, which may affect the environment. Do not dispose this appliance in the common waste bin.

SICHERHEITSBEDINGUNGEN WICHTIGE HINWEISE ZUR SICHERHEIT DER VERWENDUNG BITTE SORGFÄLTIG DURCHLESEN UND AUFBEWAHREN

Die Garantiebedingungen sind unterschiedlich, wenn das Gerät zu gewerblichen Zwecken verwendet wird.

1. Bevor Sie das Produkt verwenden, lesen Sie es bitte sorgfältig und befolgen Sie die folgenden Anweisungen. Der Hersteller haftet nicht für Schäden aufgrund von Missbrauch.
2. Das Produkt darf nur in Innenräumen verwendet werden. Verwenden Sie das Produkt nicht für Zwecke, die nicht mit seiner Anwendung kompatibel sind.
3. Die anwendbare Spannung beträgt 230V, ~ 50Hz. Aus Sicherheitsgründen ist es nicht angebracht, mehrere Geräte an eine Steckdose anzuschließen.
4. Bitte seien Sie vorsichtig, wenn Sie mit Kindern arbeiten. Lassen Sie die Kinder nicht mit dem Produkt spielen. Lassen Sie Kinder oder Personen, die das Gerät nicht kennen, es nicht unbeaufsichtigt benutzen.
5. **WARNUNG:** Dieses Gerät darf von Kindern über 8 Jahren und Personen mit eingeschränkter körperlicher, sensorischer oder geistiger Leistungsfähigkeit oder von Personen ohne Erfahrung oder Kenntnis des Geräts nur unter Aufsicht einer für ihre Sicherheit verantwortlichen Person verwendet werden wenn sie über die sichere Verwendung des Geräts unterrichtet wurden und sich der Gefahren bewusst sind, die mit dem Betrieb des Geräts verbunden sind. Kinder sollten nicht mit dem Gerät spielen. Die Reinigung und Wartung des Geräts darf nicht von Kindern durchgeführt werden, es sei denn, sie sind über 8 Jahre alt und diese Aktivitäten werden unter Aufsicht durchgeführt.
6. Vergessen Sie nicht, den Stecker nach der Verwendung des Produkts vorsichtig aus der Steckdose zu ziehen, indem Sie die Steckdose mit der Hand halten. Niemals am Netzkabel ziehen !!!
7. Stecken Sie das Netzkabel, den Stecker oder das gesamte Gerät niemals ins Wasser. Setzen Sie das Produkt niemals den Witterungsbedingungen wie direktem Sonnenlicht oder Regen usw. aus. Verwenden Sie das Produkt niemals in feuchter Umgebung.
8. Überprüfen Sie regelmäßig den Zustand des Netzkabels. Wenn das Netzkabel beschädigt ist, sollte das Produkt zu einem professionellen Kundendienst gebracht werden, um es zu ersetzen, um gefährliche Situationen zu vermeiden.
9. Verwenden Sie das Produkt niemals mit einem beschädigten Netzkabel, wenn es heruntergefallen ist oder auf andere Weise beschädigt wurde oder nicht ordnungsgemäß funktioniert. Versuchen Sie nicht, das defekte Produkt selbst zu reparieren, da dies zu einem elektrischen Schlag führen kann. Schalten Sie das beschädigte Gerät immer an einem qualifizierten Servicestandort aus, um es zu reparieren. Alle Reparaturen können nur von autorisierten Servicefachkräften ausgeführt werden. Die falsch durchgeführte Reparatur kann zu gefährlichen Situationen für den Benutzer führen.
10. Stellen Sie das Produkt niemals auf oder in die Nähe von heißen oder warmen Oberflächen oder Küchengeräten wie dem Elektroherd oder dem Gasbrenner.
11. Verwenden Sie das Produkt niemals in der Nähe von brennbaren Stoffen.
12. Lassen Sie das Kabel nicht über die Kante der Theke hängen oder heiße Oberflächen berühren.
13. Lassen Sie das Produkt niemals unbeaufsichtigt an der Stromquelle an. Schalten Sie das Gerät auch dann aus, wenn der Betrieb kurzzeitig unterbrochen wird, und ziehen Sie den Netzstecker.
14. Um zusätzlichen Schutz zu gewährleisten, wird empfohlen, einen Fehlerstromschutzschalter (RCD) in den Stromkreis einzubauen, dessen Nennstrom nicht mehr als 30 mA beträgt. Wenden Sie sich in dieser Angelegenheit an einen Elektriker.
15. Vermeiden Sie, dass das Radio nass wird.

16. Das Radio darf nur mit einem trockenen Tuch abgewischt werden. Verwenden Sie kein Wasser oder Reinigungsflüssigkeiten.

17. Das Radio sollte in einem trockenen Raum aufbewahrt werden.

Gerätebeschreibung:

1. Ein / Aus-Schalter Wählen Sie FM oder Bluetooth aus. 2. Lassen Sie die Lautstärke herab. 3. Lassen Sie die Lautstärke zu
4. Scan-Taste 5. Next / Previous-Taste 6. Light-Taste
7. LED LIGHT 8. Power Socket 9. USB-OUT Ladebuchse

Gerät ein- / ausschalten

Um das Gerät einzuschalten, drücken Sie die POWER-Taste (1) lange (ca. 3 Sekunden), bis die blaue LED leuchtet.
Um das Gerät auszuschalten, drücken Sie die POWER-Taste (1) erneut lang (ca. 3 Sekunden). Die blaue LED erlischt.

Lautstärke verringern / Lautstärke erhöhen Radio-Tasten (2) oder (3) drücken.

Halten Sie die Taste (4) gedrückt, um die automatische Sendersuche zu starten

Bluetooth: Taste (4) kurz drücken, um die Wiedergabe zu starten / anzuhalten

Eingehender Anruf / bestehender Anruf:

Drücken Sie kurz die Taste (4), während Sie das Gespräch verbinden - Anruf annehmen / beenden

Taste (4) gedrückt halten - Anruf abweisen

Radiomodus: Zum nächsten UKW-Radiosender weiterleiten

Bluetooth-Modus:

Taste (4) kurz drücken: Zum nächsten Titel springen

Taste lang drücken (4): Zurück zum vorherigen Titel

Lichtknopf (6):

1. langes Drücken (ca. 3 Sekunden lang), um die Lichtfunktion einzuschalten. - Das Licht blinkt dreimal. Wenn der Raum hell genug ist, ist das Licht außerhalb des Modells. Wenn der Raum dunkel ist, wird das Licht automatisch eingeschaltet.

Zweites Drücken - Langes Drücken (ca. 3 Sekunden), das Licht blinkt dreimal und das Licht leuchtet weiter

3. Drücken Sie - Langes Drücken (ca. 3 Sekunden), das Licht geht aus. LED-Leuchte PowerBatterieUSB-OUT CHARGE Ladebuchse

BLUETOOTH-VERBINDUNG

Sie können Musikdateien abspielen, die auf einem mit Bluetooth ausgestatteten Mobiltelefon gespeichert sind, und können über das Steckdosenradio abgespielt werden.

1. Schalten Sie das Gerät ein und drücken Sie die MODE-Taste, um den Bluetooth-Modus auszuwählen. Die blaue LED blinkt.

2. Aktivieren Sie die Bluetooth-Verbindung des Medienwiedergabegeräts. Das Medienwiedergabegerät sucht nun nach Geräten, zu denen es eine Verbindung herstellen kann.

3. Das Medienwiedergabegerät sollte jetzt den Gerätecode CT-3918 empfangen

4. Verwenden Sie das Medienwiedergabegerät, um eine Verbindung mit dem Steckdosenradio herzustellen. Wählen Sie dazu CT-3918 auf dem Medienwiedergabegerät.

Wenn die Verbindung hergestellt wurde, sollte auf dem Medienwiedergabegerät beispielsweise die Meldung "Verbunden" angezeigt werden, und die blaue LED leuchtet weiter.

ANMERKUNGEN:

- Wenn die Wiedergabe verzerrt ist, kann dies daran liegen, dass der Lautstärkepegel des Medienwiedergabegeräts zu hoch eingestellt ist. Verringern Sie die Lautstärke am Medienwiedergabegerät und erhöhen Sie stattdessen die Lautstärke am Radio der Steckdose.
- Es kann sein, dass nicht alle Bluetooth-Geräte angeschlossen werden können.

Funktionen aufrufen

Wenn ein Smartphone über Bluetooth mit der Steckdose verbunden ist, wird die Musik bei Empfang eines Anrufs stummgeschaltet.

Anzeige für schwache Batterie

Wenn der eingebaute Akku einen niedrigen Ladestand hat, ist ein Klingelton zu hören. Schließen Sie das Gerät zum Aufladen an die Steckdose an.

Volumenleistung: 2,5 W Max. Power: 3 W

Ausgangsleistung: 5V 1A

Stromversorgung: 220-240V ~ 50Hz

Dieses Gerät verfügt über die Schutzklasse II und benötigt keine Erdung.

Das Gerät entspricht den Anforderungen der Richtlinien:

Niederspannungsrichtlinie (LVD)

Elektromagnetische Verträglichkeit (EMV)

Das Produkt wurde mit der CE-Kennzeichnung auf dem Typenschild gekennzeichnet.



Den Pappkarton im Altpapier entsorgen. Polyäthylenbeutel (PE) in dem Behälter für Kunststoff entsorgen. Das abgenutzte Gerät zum Recycling zu einer offiziellen Sammelstelle bringen, da es gefährliche Substanzen enthält, die die Umwelt gefährden können. Das Gerät sollte in einer Form abgegeben werden, die eine weitere Nutzung unmöglich macht. Wenn es Batterien enthält, sollten diese rausgenommen und separat an einer Sammelstelle abgegeben werden. Das Gerät darf nicht in den Hausmüll rausgeworfen werden!!

CONDITIONS DE SÉCURITÉ INSTRUCTIONS IMPORTANTES SUR LA SÉCURITÉ D'UTILISATION VEUILLEZ LIRE ATTENTIVEMENT ET CONSERVER POUR RÉFÉRENCE FUTURE

Les conditions de garantie sont différentes si l'appareil est utilisé à des fins commerciales.

1. Avant d'utiliser le produit, veuillez lire attentivement et respecter les instructions suivantes. Le fabricant n'est pas responsable des dommages résultant d'une mauvaise utilisation.

2. Le produit doit être utilisé uniquement à l'intérieur. N'utilisez pas le produit à des fins incompatibles avec son application.

3. La tension applicable est 230V, ~ 50Hz. Pour des raisons de sécurité, il n'est pas approprié de connecter plusieurs périphériques à une même prise de courant.

4. Soyez prudent lorsque vous utilisez autour des enfants. Ne laissez pas les enfants jouer avec le produit. Ne laissez pas les enfants ou les personnes ne connaissant pas l'appareil l'utiliser sans surveillance.

5. **AVERTISSEMENT:** Cet appareil peut être utilisé par des enfants de plus de 8 ans et des personnes ayant des capacités physiques, sensorielles ou mentales réduites, ou des personnes sans expérience ou connaissance de l'appareil, uniquement sous la surveillance d'une personne responsable de leur sécurité, ou s'ils ont appris à utiliser le dispositif en toute sécurité et qu'ils sont conscients des dangers liés à son utilisation. Les enfants ne doivent pas jouer avec l'appareil. Les enfants ne doivent pas nettoyer ni entretenir l'appareil, sauf s'ils ont plus de 8 ans et si ces activités sont effectuées sous surveillance.

6. Une fois que vous avez fini d'utiliser le produit, n'oubliez pas de retirer délicatement la fiche de la prise secteur en tenant la prise avec votre main. Ne tirez jamais sur le câble d'alimentation !!!

7. Ne mettez jamais le câble d'alimentation, la fiche ou tout l'appareil dans l'eau. N'exposez jamais le produit aux conditions atmosphériques telles que la lumière directe du soleil ou la pluie, etc. N'utilisez jamais le produit dans des conditions humides.

8. Vérifiez régulièrement l'état du câble d'alimentation. Si le câble d'alimentation est endommagé, le produit doit être tourné vers un centre de réparation agréé pour être remplacé afin d'éviter toute situation dangereuse.

9. N'utilisez jamais le produit avec un câble d'alimentation endommagé, s'il est tombé ou s'il a été endommagé d'une autre manière ou s'il ne fonctionne pas correctement. N'essayez pas de réparer vous-même le produit défectueux, car cela pourrait entraîner un choc électrique. Placez toujours l'appareil endommagé dans un centre de service après-vente professionnel afin de le réparer. Toutes les réparations ne peuvent être effectuées que par des professionnels agréés. La réparation effectuée de manière incorrecte peut entraîner des situations dangereuses pour l'utilisateur.

10. Ne placez jamais le produit sur ou à proximité de surfaces chaudes ou chaudes ou d'appareils de cuisine comme le four électrique ou le brûleur à gaz.

11. Ne jamais utiliser le produit à proximité de matières combustibles.

12. Ne laissez pas le cordon pendre du bord du comptoir ou toucher des surfaces chaudes.

13. Ne laissez jamais le produit connecté à la source d'alimentation sans surveillance. Même lorsque l'utilisation est interrompue pendant une courte période, mettez-la hors tension, débranchez le cordon d'alimentation.

14. Afin de fournir une protection supplémentaire, il est recommandé d'installer un dispositif de courant résiduel (RCD) dans le circuit d'alimentation, avec un courant nominal résiduel ne dépassant pas 30 mA. Contactez un électricien professionnel à ce sujet.

15. Évitez de mouiller la radio.

16. La radio ne peut être essuyée qu'avec un chiffon sec. Ne pas utiliser d'eau ou de liquide de nettoyage.

17. La radio doit être conservée dans un endroit sec.

Description de l'appareil:

1. Interrupteur marche / arrêt Sélectionnez FM ou Bluetooth
2. Réduisez le volume, 3. Augmentez le volume
4. Bouton de numérisation
5. Bouton suivant / précédent
6. Bouton d'éclairage
7. LED LIGHT
8. Power Socket
9. USB-OUT prise de charge

Allumer / éteindre l'appareil

Pour allumer l'appareil, appuyez longuement (environ 3 secondes) sur le bouton POWER (1) jusqu'à ce que le voyant bleu s'allume.
Pour éteindre l'appareil, appuyez à nouveau longuement (environ 3 secondes) sur le bouton POWER (1). La LED bleue s'éteindra.

Diminuer le volume / augmenter le volume

Appuyez longuement sur le bouton (4) pour lancer la recherche automatique de stations Bluetooth: appuyez brièvement sur le bouton (4) pour démarrer / mettre en pause la lecture

Appel entrant / appel existant:

Appuyez brièvement sur le bouton (4) lors de la connexion d'un appel - accepter / raccrocher

Appuyez sur le bouton (4) et maintenez-le enfoncé - rejetez l'appel

Mode radio: Transférer à la prochaine station de radio FM

Mode Bluetooth:

Appui court sur le bouton (4): avance vers la piste suivante

Appui long sur le bouton (4): retour au titre précédent

Bouton d'éclairage (6):

1ère pression - Appuyer longuement (environ 3 secondes) pour allumer la fonction d'éclairage. La lumière clignotera 3 fois. Si la pièce est

suffisamment lumineuse, la lumière sera dans le mode off. Si la pièce est sombre, la lumière s'allumera automatiquement.

2ème appui - appui long (environ 3 secondes), le voyant clignote 3 fois et reste allumé

3ème pression - Appui long (environ 3 secondes), le voyant s'éteint. Lampe LightDower

Prise de charge

CONNEXION BLUETOOTH

Vous êtes en mesure de lire des fichiers de musique enregistrés sur un téléphone portable équipé de Bluetooth, pour une lecture sur la radio avec prise de courant.

1. Allumez l'appareil, appuyez sur le bouton MODE pour sélectionner le mode Bluetooth. Le voyant bleu clignotera.

2. Activez la connexion Bluetooth du périphérique de lecture multimédia. Le périphérique de lecture multimédia recherchera désormais les périphériques auxquels il peut se connecter.

3. Le périphérique de lecture multimédia devrait maintenant recevoir le code de périphérique CT-3918

4. Utilisez le périphérique de lecture multimédia pour vous connecter à la radio avec prise de courant. Pour ce faire, sélectionnez le CT-3918 sur le périphérique de lecture multimédia.

Une fois la connexion établie, le message "Connecté", par exemple, doit apparaître sur le périphérique de lecture multimédia et le voyant bleu reste allumé.

REMARQUES:

· Si la lecture est déformée, cela peut être dû au fait que le niveau de volume sur le périphérique de lecture multimédia est trop élevé.

Baissez le volume sur le périphérique de lecture multimédia et augmentez plutôt le volume sur la radio avec prise de courant.

· Il se peut que tous les périphériques Bluetooth ne puissent pas être connectés.

Fonctions d'appel

Si un smartphone a été connecté à la prise de courant radio via Bluetooth, la musique est mise en sourdine lorsqu'un appel est reçu.

Indicateur de batterie faible

Si la batterie intégrée de l'appareil est à faible niveau de puissance, un bip de sonnerie retentit. Veuillez connecter l'appareil à la prise d'alimentation pour le charger.

Puissance du volume: 2,5 W Max. Power: 3 W

Puissance de sortie: 5V 1A

Alimentation: 220-240V ~ 50Hz

Appareil de classe 2 d'isolation électrique. Ne nécessite pas de mise à la terre.

L'appareil est conforme aux exigences des directives :

Appareil électrique basse-tension (LVD)

Compatibilité électromagnétique (CEM)

Produit marqué CE sur la plaquette signalétique.



Respect de l'environnement. Nous vous prions de bien vouloir trier les emballages en carton ainsi que les sachets plastiques (en polyéthylène). L'appareil usagé ne doit pas être jeté à la poubelle mais remis au point de collecte prévu à cet effet car il contient des éléments pouvant être nocifs pour l'environnement. L'appareil électrique doit être remis de manière à limiter au maximum une éventuelle utilisation ultérieure. Si l'appareil contient des piles, il faut les retirer et les remettre à un autre point de collecte. Ne pas jeter l'appareil dans une poubelle de déchets

CONDICIONES DE SEGURIDAD INSTRUCCIONES IMPORTANTES SOBRE LA SEGURIDAD DE USO POR FAVOR LEA CUIDADOSAMENTE Y GUARDE PARA FUTURAS REFERENCIAS

Las condiciones de la garantía son diferentes, si el dispositivo se utiliza con fines comerciales.

1. Antes de usar el producto, lea atentamente y cumpla siempre con las siguientes instrucciones. El fabricante no se hace responsable de los daños debidos a un mal uso.
2. El producto solo debe usarse en interiores. No utilice el producto para ningún propósito que no sea compatible con su aplicación.
3. El voltaje aplicable es 230V, ~ 50Hz. Por razones de seguridad, no es apropiado conectar varios dispositivos a una toma de corriente.
4. Por favor, tenga cuidado al usarlo cerca de niños. No deje que los niños jueguen con el producto. No permita que niños o personas que no conocen el dispositivo lo utilicen sin supervisión.
5. **ADVERTENCIA:** Este dispositivo puede ser utilizado por niños mayores de 8 años y personas con capacidades físicas, sensoriales o mentales reducidas, o personas sin experiencia o conocimiento del dispositivo, solo bajo la supervisión de una persona responsable de su seguridad, o si fueron instruidos sobre el uso seguro del dispositivo y están al tanto de los peligros asociados con su funcionamiento. Los niños no deben jugar con el dispositivo. La limpieza y el mantenimiento del dispositivo no deben ser realizados por niños, a menos que tengan más de 8 años y estas actividades se realicen bajo supervisión.
6. Una vez que haya terminado de usar el producto, siempre recuerde quitar suavemente el enchufe de la toma de corriente que sujeta la toma con la mano. Nunca tire del cable de alimentación!
7. Nunca coloque el cable de alimentación, el enchufe o todo el dispositivo en el agua. Nunca exponga el producto a las condiciones atmosféricas, como la luz solar directa o la lluvia, etc. Nunca utilice el producto en condiciones de humedad.
8. Compruebe periódicamente la condición del cable de alimentación. Si el cable de alimentación está dañado, el producto debe dirigirse a un centro de servicio profesional que deba reemplazarse para evitar situaciones peligrosas.
9. Nunca use el producto con un cable de alimentación dañado o si se cayó o dañó de alguna otra manera o si no funciona correctamente. No intente reparar el producto defectuoso, ya que puede provocar una descarga eléctrica. Siempre coloque el dispositivo dañado en un lugar de servicio profesional para repararlo. Todas las reparaciones pueden ser realizadas únicamente por profesionales autorizados. La reparación que se realizó incorrectamente puede causar situaciones peligrosas para el usuario.
10. Nunca ponga el producto sobre o cerca de las superficies calientes o calientes o de los aparatos de cocina como el horno eléctrico o el quemador de gas.
11. Nunca use el producto cerca de combustibles.
12. No deje que el cable cuelgue del borde del mostrador ni que toque superficies calientes.
13. Nunca deje el producto conectado a la fuente de alimentación sin supervisión. Incluso cuando se interrumpa el uso por un corto tiempo, apáguelo de la red, desenchúfelo.
14. Para proporcionar protección adicional, se recomienda instalar un dispositivo de corriente residual (RCD) en el circuito de alimentación, con una corriente nominal máxima de 30 mA. Contacte a un electricista profesional en esta materia.
15. Evita mojar la radio.
16. La radio solo se puede limpiar con un paño seco. No utilice agua ni líquidos de limpieza.
17. La radio debe mantenerse en una habitación seca.

Descripción del aparato:

1. Interruptor de encendido / apagado Seleccione FM o Bluetooth 2. Disminuya el volumen, 3. Aumente el volumen

Botón 4. Escanear Botón 5. Siguiente / Anterior Botón 6. Light
7. LED LIGHT 8. Toma de corriente Toma de carga 9. USB-OUT

Encender / apagar el dispositivo

Para encender el dispositivo, mantenga presionado el botón POWER (1) (aprox. 3 segundos) hasta que se encienda el LED azul.
Para apagar el dispositivo, presione de nuevo (aproximadamente 3 segundos) el botón de ENCENDIDO (1) nuevamente. El LED azul se apagará.

Disminuir volumen / Aumentar volumen Radio presione los botones (2) o (3).

Mantenga presionado el botón (4) para iniciar la búsqueda automática de estaciones

Bluetooth: presione brevemente (4) el botón para iniciar / pausar la reproducción

Llamada entrante / llamada existente:

Presione brevemente el botón (4) mientras conecta la llamada - aceptar / finalizar llamada

Mantenga presionado el botón (4) - rechazar llamada

Modo de radio: avance a la siguiente estación de radio FM

Modo bluetooth:

Pulsación corta (4): avance a la siguiente pista.

Pulsación larga (4): Retroceder a la pista anterior.

Botón de luz (6):

Primero presione - Presione prolongadamente (aproximadamente 3 segundos) para encender la función de luz - la luz parpadeará 3 veces.
Si la habitación es lo suficientemente brillante, la luz estará apagada en el modelo. Si la habitación está oscura, la luz se encenderá automáticamente.

Segunda pulsación: presión prolongada (aprox. 3 segundos), la luz parpadeará 3 veces y la luz se mantendrá encendida

3ª pulsación: pulsación prolongada (aprox. 3 segundos), la luz se apagará. Enchufe de LED LightPower

CONEXION BLUETOOTH

Puede reproducir archivos de música guardados en un teléfono móvil equipado con Bluetooth, para reproducirlos en la radio con toma de corriente.

1. Encienda el dispositivo, presione el botón MODE para seleccionar el modo Bluetooth. El LED azul parpadeará.

2. Active la conexión Bluetooth del dispositivo de reproducción multimedia. El dispositivo de reproducción de medios ahora buscará dispositivos a los que se pueda conectar.

3. El dispositivo de reproducción de medios debería recibir ahora el código de dispositivo CT3918

4. Use el dispositivo de reproducción de medios para conectarse a la toma de corriente de la radio. Para hacer esto, seleccione CT3918 en el dispositivo de reproducción de medios.

Cuando se haya establecido la conexión, el mensaje, por ejemplo, "Conectado" debería aparecer en el dispositivo de reproducción multimedia y el LED azul permanecerá encendido.

NOTAS:

· Si la reproducción está distorsionada, esto puede deberse a que el nivel de volumen en el dispositivo de reproducción de medios está demasiado alto. Baje el volumen en el dispositivo de reproducción de medios y, en su lugar, aumente el volumen en la radio con toma de corriente.

· Es posible que no todos los dispositivos Bluetooth puedan conectarse.

Funciones de llamada

Si se ha conectado un teléfono inteligente a la radio de la toma de corriente a través de Bluetooth, la música se silencia cuando se recibe una llamada.

Indicador de batería baja

Si la unidad incorporada en la batería tiene un nivel de energía bajo, se escuchará un tono de aviso de tono de llamada. Conecte la unidad a la toma de corriente para cargarla.

Volumen de energía: 2,5 W Max. Power: 3 W

Potencia de salida: 5V 1A

Fuente de alimentación: 220-240V ~ 50Hz

Este aparato está fabricado con aislamiento de la clase II y no requiere puesta a tierra. El aparato cumple requisitos de las directivas:

Equipo eléctrico de baja tensión (LVD)

Compatibilidad electromagnética (EMC)

Posee la marca CE en la placa nominal



Preocupación por el medio ambiente. Por favor, lleva las cajas de cartón a un sitio de reciclaje. Las bolsas de polietileno se deben tirar al cubo de la basura amarillo (para envases). El equipo gastado debe ser entregado en el punto de almacenamiento adecuado, porque las piezas que constituyen el equipo pueden suponer un peligro para el medio ambiente. Debes entregar el equipo Hay que devolver el equipo eléctrico con el fin de evitar su reutilización. Si en el equipo se encuentran pilas, hay que sacarlas y entregar por separado, en un punto de almacenamiento adecuado. No tires el equipo al contenedor para residuos urbanos!!

CONDIÇÕES DE SEGURANÇA INSTRUÇÕES IMPORTANTES SOBRE A SEGURANÇA DO USO LEIA CUIDADOSAMENTE E MANTENHA-AS PARA REFERÊNCIA FUTURA

As condições de garantia são diferentes, se o dispositivo for usado para fins comerciais.

1. Antes de utilizar o produto, leia atentamente e cumpra sempre as seguintes instruções. O fabricante não é responsável por quaisquer danos devido a qualquer uso indevido.
2. O produto é apenas para ser usado em ambientes fechados. Não use o produto para qualquer finalidade que não seja compatível com sua aplicação.
3. A tensão aplicável é de 230V, ~ 50Hz. Por razões de segurança, não é apropriado conectar vários dispositivos a uma tomada elétrica.
4. Por favor, seja cauteloso ao usar em torno de crianças. Não deixe as crianças brincarem com o produto. Não permita que crianças ou pessoas que não conheçam o dispositivo o usem sem supervisão.
5. **ADVERTÊNCIA:** Este dispositivo pode ser utilizado por crianças com mais de 8 anos de idade e pessoas com capacidades físicas, sensoriais ou mentais reduzidas, ou pessoas sem experiência ou conhecimento do dispositivo, apenas sob a supervisão de uma pessoa responsável pela sua segurança, ou se eles foram instruídos sobre o uso seguro do dispositivo e estão cientes dos perigos associados ao seu funcionamento. As crianças não devem brincar com o dispositivo. A limpeza e a manutenção do dispositivo não devem ser realizadas por crianças, a menos que tenham mais de 8 anos de idade e estas atividades sejam realizadas sob supervisão.
6. Depois de terminar o uso do produto, lembre-se sempre de remover gentilmente o plugue da tomada que segura a tomada com a mão. Nunca puxe o cabo de alimentação !!!
7. Nunca coloque o cabo de alimentação, a ficha ou todo o dispositivo na água. Nunca exponha o produto às condições atmosféricas, como luz solar directa ou chuva, etc. Nunca utilize o produto em condições húmidas.
8. Verifique periodicamente a condição do cabo de alimentação. Se o cabo de alimentação estiver danificado, o produto deve ser virado para um local de serviço profissional a ser substituído, a fim de evitar situações perigosas.
9. Nunca use o produto com um cabo de alimentação danificado ou se ele foi derrubado ou danificado de qualquer outra forma ou se não funcionar corretamente. Não tente consertar o produto defeituoso porque pode causar choque elétrico. Sempre gire o dispositivo danificado para um local de serviço profissional para repará-lo. Todos os reparos podem ser feitos apenas por profissionais autorizados. O reparo que foi feito incorretamente pode causar situações perigosas para o usuário.
10. Nunca coloque o produto sobre ou perto das superfícies quentes ou quentes ou dos utensílios de cozinha, como o forno elétrico ou o queimador a gás.
11. Nunca use o produto perto de combustíveis.
12. Não deixe que o cabo fique pendurado na borda do balcão ou toque em superfícies quentes.
13. Nunca deixe o produto ligado à fonte de alimentação sem supervisão. Mesmo quando o uso for interrompido por um curto período de tempo, desligue-o da rede, desconecte a energia.
14. Para fornecer proteção adicional, recomenda-se a instalação do dispositivo de corrente residual (RCD) no circuito de potência, com classificação de corrente residual não superior a 30 mA. Entre em contato com um electricista profissional nesta matéria.
15. Evite molhar o rádio.
16. O rádio só pode ser limpo com um pano seco. Não use água ou fluidos de limpeza.
17. O rádio deve ser mantido em uma sala seca.

Descrição do Dispositivo:

O interruptor 1. On / off seleciona o FM ou o Bluetooth 2. Decrease Volume, volume 3. Increase

Botão 4.Scan 5.Next/Previous button 6.Light Button
7.LED LIGHT 8. tomada de energia 9.USB-OUT tomada de carregamento

Ligar / desligar o dispositivo

Para ligar o aparelho, pressione longamente (aprox. 3 segundos) o botão POWER (1) até que o LED azul acenda.

Para desligar o aparelho, pressione demoradamente (aprox. 3 segundos) o botão POWER (1) novamente. O LED azul apagará.

Diminuir volume / Aumentar volume Rádio, pressione os botões (2) ou (3).

Pressione prolongadamente o botão (4) para iniciar a busca automática de estações

Bluetooth: pressione rapidamente o botão (4) start / pause playback

Chamada recebida / chamada existente:

Pressione brevemente o botão (4) ao conectar a chamada - aceitar / encerrar a chamada

Pressione e segure o botão (4) - rejeitar a chamada

Modo de rádio: encaminhar para a próxima estação de rádio FM

Modo de Bluetooth:

Premir brevemente o botão (4): avançar para a próxima faixa

Pressione longamente o botão (4): para trás para a faixa anterior

Botão de luz (6):

1ª pressão - Prensa longa (aprox. 3 segundos) para ligar a função da luz - a luz pisca 3 vezes. Se a sala for clara o suficiente, a luz estará apagada. Se a sala estiver escura, a luz acenderá automaticamente.

2ª pressão - Prima demoradamente (aprox. 3 segundos), a luz pisca 3 vezes e a luz continua acesa

3ª pressão - Prima longamente (aprox. 3 segundos), a luz apaga-se. LED Light Power socket USB-OUT CHARGE Tomada de carregamento

CONEXÃO BLUETOOTH

Você pode reproduzir arquivos de música salvos em um telefone celular equipado com Bluetooth, para reprodução no rádio do soquete de energia.

1. Ligue o dispositivo, pressione o botão MODE para selecionar o modo Bluetooth. O LED azul piscará.

2. Ative a conexão Bluetooth do dispositivo de reprodução de mídia. O dispositivo de reprodução de mídia agora procurará dispositivos aos quais possa se conectar.

3. O dispositivo de reprodução de mídia deve estar recebendo o código de dispositivo CT-3918

4. Use o dispositivo de reprodução de mídia para conectar ao rádio do soquete de energia. Para fazer isso, selecione CT-3918 no dispositivo de reprodução de mídia.

Quando a conexão tiver sido estabelecida, a mensagem, por exemplo, "Conectado", deverá aparecer no dispositivo de reprodução de mídia e o LED azul permanecerá aceso.

NOTAS:

· Se a reprodução estiver distorcida, isso pode ocorrer porque o nível de volume no dispositivo de reprodução de mídia está alto demais.

· Diminua o volume no dispositivo de reprodução de mídia e, em vez disso, aumente o volume no rádio do soquete de energia.

· Pode acontecer que nem todos os dispositivos Bluetooth possam ser conectados.

Funções de chamada

Se um smartphone tiver sido conectado ao rádio da tomada por Bluetooth, a música será silenciada quando uma chamada for recebida.

Indicador de bateria fraca

Se a unidade integrada na bateria estiver no nível de potência baixo, será ouvido um bipe de campainha. Por favor, conecte a unidade à tomada para carregar.

Potência de Volume: 2,5 W Max. Power: 3 W

Potência de saída: 5V 1A

Fonte de Alimentação: 220-240V ~ 50Hz

Dispositivo fabricado com classe de isolamento II e não precisa de ligação à terra. Dispositivo está conforme com os requisitos das diretivas:

Dispositivo elétrico de baixa voltagem (LVD)

Compatibilidade eletromagnética (EMC)

Produto com símbolo CE na placa de características.



Protección do meio ambiente. Rogamos, os embalagens de cartão destinem-se para papéis velhos. Os sacos de polietileno (PE) devem-se colocar em contenedores para material plástico. O dispositivo usado deve-se levar a um ponto de armazenamento adequado porque os componentes perigosos que ficam dentro do dispositivo podem ser perigosos para o meio ambiente. O dispositivo elétrico deve-se entregar de modo que se reduza a sua nova utilização e uso. Se no dispositivo há pilhas, devem-se tirar e levar a um ponto de armazenamento em separado. Não colocar o dispositivo em contenedores para resíduos municipais!!

LIETUVIŲ

SAUGOS SĄLYGOS SVARBUOSIOS NAUDOJIMO SAUGOS INSTRUKCIJOS PRAŠYKITE
PRIEŽIŪRA IR ATSARGIAI ATSIŽVELGIANT Į BŪSIMĄ.

Garantijos sąlygos skiriasi, jei prietaisas naudojamas komerciniais tikslais.

1. Prieš naudodami gaminį, atidžiai perskaitykite ir visada laikykitės šių nurodymų.

Gamintojas neatsako už žalą, atsiradusią dėl netinkamo naudojimo.

2. Produktas turi būti naudojamas tik patalpose. Nenaudokite gaminio jokiais tikslais, kurie nesuderinami su jo taikymu.

3. Tinkama įtampa yra 230V, ~ 50 Hz. Saugumo sumetimais netinka prijungti kelių įrenginių prie vieno maitinimo lizdo.

4. Prašome būti atsargiems, kai naudojate vaikus. Neleiskite vaikams žaisti su produktu.

Neleiskite vaikams ar žmonėms, kurie nežino prietaiso, jį naudoti be priežiūros.

5. ĮSPĖJIMAS: šį prietaisą gali naudoti vaikai, vyresni nei 8 metų, ir asmenys, turintys mažesnes fizines, jutimo ar psichines galimybes, arba asmenys, neturintys patirties ar žinių apie prietaisą, tik prižiūrint asmeniui, atsakingam už jų saugumą, arba jei jie buvo informuoti apie saugų prietaiso naudojimą ir yra informuoti apie pavojus, susijusius su jo veikimu. Vaikai neturėtų žaisti su prietaisu. Prietaiso valymas ir priežiūra neturėtų būti atliekami vaikams, išskyrus atvejus, kai jie yra vyresni nei 8 metų, ir ši veikla vykdoma prižiūrint.

6. Pasibaigus gaminiui, visada nepamirškite atsargiai ištraukti kištuką iš maitinimo lizdo, laikydami ranką. Niekada netraukite maitinimo kabelio !!!

7. Niekada nedėkite maitinimo kabelio, kištuko ar viso prietaiso į vandenį. Niekada nelaikykite gaminio į atmosferos sąlygas, pvz., Tiesiogines saulės šviesas ar lietus ir pan. Niekada nenaudokite produkto drėgnomis sąlygomis.

8. Periodiškai patikrinkite maitinimo kabelio būklę. Jei maitinimo kabelis yra pažeistas, gaminys turi būti pakeistas į profesionalų aptarnavimo vietą, kad būtų išvengta pavojingų situacijų.

9. Niekada nenaudokite gaminio su pažeistu maitinimo kabeliu arba jei jis buvo nukritęs ar kitaip pažeistas, arba jei jis tinkamai neveikia. Nebandykite pataisyti defekto, nes jis gali sukelti elektros smūgį. Kad pataisytumėte, visuomet pasukite sugadintą įrenginį į profesionalų aptarnavimo vietą. Visus remonto darbus gali atlikti tik įgalioti specialistai. Netinkamai atliktas remontas gali sukelti naudotojui pavojingas situacijas.

10. Niekada nedėkite gaminio į karštus ar šiltus paviršius ar virtuvės prietaisus, tokius kaip elektrinė orkaitė arba dujinis degiklis.

11. Niekada nenaudokite produkto šalia degių medžiagų.

12. Neleiskite laidui pakabinti ant skaitiklio krašto arba palieskite karštus paviršius.

13. Niekada nepalikite gaminio prie maitinimo šaltinio be priežiūros. Net jei naudojimas trumpą laiką nutraukiamas, išjunkite jį iš tinklo, atjunkite maitinimą.

14. Siekiant užtikrinti papildomą apsaugą, rekomenduojama į elektros grandinę įrengti likučio srovės įtaisą (RCD), kurio likutinė srovė yra ne didesnė kaip 30 mA. Kreipkitės į profesionalų elektriką šiuo klausimu.

15. Venkite radijo šlapio.

16. Radiją galima nuvalyti tik sausu skudurėliu. Nenaudokite vandens ar valymo skysčių.

17. Radijas turi būti laikomas sausoje patalpoje.

Įrenginio aprašymas:

1. Įjungimo / išjungimo jungiklis Pasirinkite FM arba Bluetooth 2. Decrease Volume, 3. Increase Volume

4. Scan mygtukas 5. Next / Ankstesnis mygtukas 6. Light Button

7. LED LIGHT 8. Power Socket 9. USB-OUT įkrovimo lizdas

Prietaiso įjungimas / išjungimas

Norėdami įjungti prietaisą, ilgai paspauskite (maždaug .. 3 sekundes) POWER (1) mygtuką, kol užsidegs mėlynas LED.

Norėdami išjungti prietaisą, dar kartą paspauskite (maždaug .. 3 sekundes) mygtuką POWER (1). Mėlynas LED dega.

Sumažinkite garsumą / padidinkite garsumą Radija paspauskite mygtukus (2) arba (3).

Norėdami pradėti automatinę stočių paiešką, ilgai paspauskite mygtuką (4)

„Bluetooth“: trumpas paspaudimas (4) mygtuko pradžia / pristabdymas

Gaunamas skambutis / esamas skambutis:

Ryšio sujungimo metu trumpai paspauskite mygtuką (4) - priimkite / nutraukite skambutį

Paspauskite ir palaikykite mygtuką (4) - atminkite skambutį

Radijo režimas: persiūsti į kitą FM radijo stotį

„Bluetooth“ režimas:

Trumpas paspaudimo mygtukas (4): persiūsti į kitą takelį

Ilgai paspauskite mygtuką (4): atgal į ankstesnį takelį

Šviesos mygtukas (6):

Pirmas paspaudimas - ilgas paspaudimas (apytiksliai 3 sekundēs), kad ijungtumēte šviesos funkcijas šviesā, mirksēs 3 kartus. Jei kambarys yra pakankamai ryškus, šviesa bus išjungta. Jei kambarys yra tamsus, šviesa įsijungs automatiškai.
Antrasis paspaudimas - ilgas paspaudimas (maždaug 3 sekundēs), šviesa mirksi 3 kartus ir šviesa įsijungs
3. paspaudimas - ilgas paspaudimas (apytiksliai 3 sekundēs), lemputė išsijungs.LED LightPower socketUSB-OUT CHARGE įkrovimo lizdas

BLUETOOTH JUNGTIŠ

Galite atkurti muzikos failus, išsaugotus mobiliajame telefone su „Bluetooth“, kad galėtumėte atkurti maitinimo lizdo radiją.

1. Įjunkite įrenginį, paspauskite MODE mygtuką, kad pasirinktumėte „Bluetooth“ režimą. Mirksi mėlynas LED.
 2. Įjunkite medijos atkūrimo įrenginio „Bluetooth“ ryšį. Medijos atkūrimo įrenginys dabar ieškos įrenginių, prie kurių jis gali prisijungti.
 3. Dabar medijos atkūrimo įrenginys turėtų priimti įrenginio kodą CT-3918
 4. Norėdami prijungti prie maitinimo lizdo radijo, naudokite medijos atkūrimo įrenginį. Norėdami tai padaryti, laikmenos atkūrimo įrenginyje pasirinkite CT-3918.
- Kai užmezgamas ryšys, žiniasklaidos atkūrimo įrenginyje turi būti rodomas pranešimas „Connected“, o mėlynas šviesos diodas užsidegs.

PASTABOS:

- Jei atkūrimas yra iškraipytas, tai gali būti dėl to, kad garso ir vaizdo įrašų atkūrimo įrenginyje lygis yra per didelis. Sumažinkite garso įrašų medijos atkūrimo įrenginyje ir vietoj to padidinkite maitinimo lizdo radijo garsumą.
- Gali būti, kad ne visi „Bluetooth“ įrenginiai gali būti prijungti.

Skambinio funkcijos

Jei „Bluetooth“ ryšiu prie maitinimo lizdo radijo prijungtas išmanusis telefonas, muzika nutildoma, kai skambinama.

Mažas akumulatoriaus maitinimo indikatorius

Jei akumulatoriui įmontuotas įrenginys yra mažos galios, skambėjimo signalas bus išgirsti. Įkrovimui prijunkite įrenginį prie maitinimo lizdo.

Garsumo galia: 2,5 W Max. Power: 3 W

Išėjimo galia: 5V 1A

Maitinimo šaltinis: 220-240V ~ 50Hz

Prietaisas yra II izoliacijos klasės ir nereikia jo žeminti. Prietaisas

atitinka šių direktyvų reikalavimus:

Elektrinis žemos įtampos prietaisas (LVD)

Elektromagnetinis suderinamumas (EMC)

Prietaisas turi CE ženklą vardinėje lentelėje.



Rūpinantis aplinka. Kartono pakuotes atiduoti į makulatūrą. Polietileno (PE) maišelius mesti į plastikui skirtą konteinerį. Susidėvėjusi prietaisą atiduoti į atitinkamą atliekų surinkimo vietą, nes prietaisė esančios pavojingos medžiagos gali kelti grėsmę aplinkai. Elektrinį prietaisą atiduoti tokį, kad nebūtų galima jo pakartotinai naudoti ir panaudoti. Jeigu prietaise yra baterijos, būtina jas išimti ir atskirai atiduoti į atliekų surinkimo vietą. Nemesti prietaiso į buitinių atliekų konteinerį!

LATVIEŠU

DROŠĪBAS NOSACĪJUMI SVARĪGI NORĀDĪJUMI PAR LIETOŠANAS DROŠĪBU LŪDZU LŪDZAM UZMANĪGI UN NEPIECIEŠAMS UZ TURPMĀKO REFERENCES

Garantijas nosacĪjumi ir atškirĪgi, ja ierĪci izmanto komerciāliem mĒrkĪiem.

1. Pirms lietošanas uzmanĪgi izlasiet un vienmĒr ievĒrojiet sekojošos norādĪjumus. Ražotājs nav atbildĪgs par zaudĒjumiem, kas radušies nepareizas lietošanas rezultātā.

2. Produkts jāizmanto tikai telpās. Nelietojiet izstrādājumu jebkādiem mĒrkĪiem, kas nav saderĪgi ar tās lietojumu.

3. PiemĒrojamā spriegums ir 230V, ~ 50Hz. DrošĪbas apsvĒrumu dĒļ nav lietderĪgi savienot vairākas ierĪces vienā kontaktligzdā.

4. Lūdzu, esiet piesardzĪgi, lietojot apkārt bērniem. Neļaujiet bērniem spēlēt kopā ar produktu. Neļaujiet bērniem vai cilvēkiem, kuri nezina ierĪci, to izmantot bez uzraudzības.

5. BRĪDINĀJUMS: So ierĪci var izmantot bērni, kas ir vecāki par 8 gadiem, un personas ar ierobežotām fiziskām, sensoriskām vai garĪgām spĒjām, vai personas, kurām nav pieredzes vai zināšanu par ierĪci, tikai personas, kas ir atbildĪga par viņu drošĪbu, uzraudzībā, vai ja viņi ir informĒti par ierĪces drošu lietošanu un ir informĒti par briesmām, kas saistĪtas ar tās darbĪbu. Bērni nedrĪkst spēlēt ar ierĪci. IerĪces tĪrĪšanu un apkopi nedrĪkst veikt bērni, ja vien viņi nav vecāki par 8 gadiem, un šīs darbības tiek veiktas uzraudzībā.

6. Pēc tam, kad esat pabeidzis produkta lietošanu, vienmĒr atcerieties, ka uzmanĪgi noņemiet kontaktdakšu no strāvas kontaktligzdas, turot kontaktlīgzdu ar roku. Nekad neizvelciet strāvas kabeli!!!

7. Nevietojiet strāvas kabeli, kontaktdakšu vai visu ierĪci ūdenī. Nekad nepakļaujiet produktu atmosfēras apstākļiem, piemēram, tiešai saules gaismai vai lietus utt. Nekad nelietojiet produktu mitros apstākļos.

8. Periodiski pārbaudiet strāvas kabeļa stāvokli. Ja strāvas kabelis ir bojāts, produkts

jāvēršas pie profesionālas apkalpošanas vietas, lai to nomainītu, lai izvairītos no bīstamām situācijām.

9. Nekad nelietojiet izstrādājumu ar bojātu strāvas kabeli vai, ja tas ir nokritis vai bojāts citā veidā vai ja tas nedarbojas pareizi. Nemēģiniet sevi labot pats, jo tas var izraisīt elektriskās strāvas triecienu. Lai to labotu, vienmēr nogrieziet bojāto ierīci profesionālā pakalpojuma vietā. Visus remontus var veikt tikai pilnvaroti servisa speciālisti. Nepareizi veikts remonts var radīt lietotājam bīstamas situācijas.

10. Nevietojiet izstrādājumu karstā vai siltajā virsmā vai virtuves ierīcēs, piemēram, elektriskajā cepeškrāsnī vai gāzes deglī.

11. Nekad nelietojiet produktu tuvu degošiem materiāliem.

12. Neaizstājiet, lai vads karājas pār skaitītāja malu vai pieskarities karstām virsmām.

13. Nekad neatstājiet ierīci pieslēgtam strāvas avotam bez uzraudzības. Pat ja lietošana tiek pārtraukta uz īsu laiku, izslēdziet to no tīkla, atvienojiet strāvas padevi.

14. Lai nodrošinātu papildu aizsardzību, ieteicams strāvas ķēdē uzstādīt atlikuma strāvas ierīci (RCD) ar atlikušās strāvas vērtējumu ne vairāk kā 30 mA. Sazinieties ar profesionālu elektriķi šajā jautājumā.

15. Izvairieties no radio uztveršanas.

16. Radio var noslaucīt tikai ar sausu drānu. Neizmantojiet ūdeni vai tīrīšanas šķidrumus.

17. Radio jāglabā sausā telpā.

Ierīces apraksts:

1. On / off slēdzis Izvēlieties FM vai Bluetooth 2. Decrease Volume, 3. Increase Volume
4. Scan poga 5. Next / Iepriekšējā poga 6. Light Button
7. LED LIGHT 8. Power Socket 9. USB-OUT uzlādes ligzda

Ierīces ieslēgšana / izslēgšana

Lai ieslēgtu ierīci, nospiediet (aptuveni .. 3 sekundes) POWER (1) pogu, līdz iedegas zils LED.

Lai izslēgtu ierīci, vēlreiz nospiediet (aptuveni .. 3 sekundes) POWER (1) pogu. Zilā LED izgaismojas.

Skajuma samazināšana / Palielināt skajumu Radio nospiediet taustiņus (2) vai (3).

Lai sāktu automātisku staciju meklēšanu, nospiediet pogu (4)

Bluetooth: īsi nospiediet (4) pogu, lai sāktu / apturētu atskaņošanu

Ienākošais zvans / esošais zvans:

Nospiediet īsi taustiņu (4) savienojuma laikā - pieņemiet / pārtrauciet zvanu

Nospiediet un turiet pogu (4) - noraidiet zvanu

Radio režīms: pārsūtiēt uz nākamo FM radio staciju

Bluetooth režīms:

Īsi nospiediet pogu (4): Pārsūtīt uz nākamo ierakstu

Ilgai nospiediet pogu (4): atpakaļ uz iepriekšējo dziesmu

Gaismas poga (6):

Pirmais nospiešanas taustiņš - aptuveni 3 sekundes, lai ieslēgtu gaismas funkciju - gaisma mirgos 3 reizes. Ja telpa ir pietiekami gaiša, gaisma būs izslēgta. Ja telpa ir tumša, gaisma ieslēdzas automātiski.

2. nospiešana - ilgstoša nospiešana (aptuveni 3 sekundes), gaisma mirgo 3 reizes un gaisma ieslēgsies

3. nospiediet - ilgi nospiežot (aptuveni 3 sekundes), gaisma izslēdzas. LED Light Power socket USB-OUT CHARGE uzlādes ligzda

BLUETOOTH savienojums

Jūs varat atskaņot mūzikas failus, kas saglabāti mobilajā telefonā, kas aprīkots ar Bluetooth, lai atskaņotu barošanas ligzdas radio.

1. Ieslēdziet ierīci, nospiediet pogu MODE, lai izvēlētos Bluetooth režīmu. Zilā gaismas diode mirgo.

2. Aktivizējiet multivides atskaņošanas ierīces Bluetooth savienojumu. Multivides atskaņošanas ierīce tagad meklēs ierīces, ar kurām tā var savienot.

3. Mediju atskaņošanas ierīcei tagad jāsaņem ierīces kods CT-3918

4. Izmantojiet multivides atskaņošanas ierīci, lai izveidotu savienojumu ar strāvas kontaktligzdas radio. Lai to izdarītu, multivides atskaņošanas ierīcē atlasiet CT-3918.

Kad savienojums ir izveidots, multivides atskaņošanas ierīcē jāparādās ziņojumam, piemēram, "Connected", un zils LED paliks ieslēgts.

PIEZĪMES:

· Ja atskaņošana ir izkropļota, tas var būt tāpēc, ka multivides atskaņošanas ierīces skajuma līmenis ir iestatīts pārāk augsts. Samaziniet skajumu multivides atskaņošanas ierīcē un tā vietā palieliniet skajumu strāvas kontaktligzdas radio.

· Iespējams, ka nav iespējams pievienot visas Bluetooth ierīces.

Zvanu funkcijas

Ja viendabīgais ir savienots ar strāvas kontaktligzdu radio, izmantojot Bluetooth, mūzika tiek izslēgta, kad tiek saņemts zvans.

Zems akumulatora jaudas indikators

Ja akumulators ir iebūvēts zemā jaudas līmenī, atskanēs zvana signāla signāls. Lādēšanas laikā pievienojiet ierīci strāvas kontaktligzdai.



Apkārtējās vides aizsardzība. Kartona iepakojumu, lūdzu, nododiet atsevišķai pārstrādei. Polietilēna maisījumus (PE) izmest plastmasas izstrādājumiem paredzētajos konteineros. Lietotās elektropreces nododiet attiecīgajos pieņemšanas punktos. Ierīcē satur bīstamas sastāvdaļas, kas var izraisīt draudus apkārtējai videi. Elektroierīce jānodod tā, lai ierobežotu tās atkārtotu izmantošanu. Ja ierīcē atrodas baterijas, izņemiet tās un nododiet pieņemšanas punktā atsevišķi. Produktu neizmest sadzīves atkritumu konteinerā!

EESTI

OHUTUSNÕUDED OLULISED JUHISED KASUTUSJUHENDITE KOHTA PÄRAST LUGEGE ETTEVAATUST JA TULEVIKU JÄRGMISEKS

Garantiitingimused on erinevad, kui seadet kasutatakse kaubanduslikul eesmärgil.

1. Enne toote kasutamist lugege hoolikalt läbi ja järgige alati järgmisi juhiseid. Tootja ei vastuta mis tahes kahjude eest, mis tulenevad mis tahes väärkasutusest.
2. Toodet tohib kasutada ainult siseruumides. Ärge kasutage toodet mis tahes eesmärgil, mis ei sobi selle rakendusega.
3. Kohaldatav pinge on 230 V, ~ 50 Hz. Ohutuse kaalutlustel ei ole asjakohane ühendada mitut seadet ühe vooluvõrku.
4. Palun ettevaatlik, kui kasutate lapsi. Ärge laske lastel toodet mängida. Ärge laske lastel ega inimestel, kes ei tea seadet, seda ilma järelevalveta kasutada.
5. HOIATUS: Seda seadet võivad kasutada üle 8-aastased lapsed ja piiratud füüsilise, sensoorse või vaimse võimega isikud või inimesed, kellel puudub kogemus või teadmised seadmest, ainult nende ohutuse eest vastutava isiku järelevalve all või kui nad olid instrueeritud seadme ohutu kasutamise kohta ja on teadlikud selle kasutamisega seotud ohtudest. Lapsed ei tohiks seadmega mängida. Seadme puhastamist ja hooldust ei tohiks teostada lapsed, välja arvatud juhul, kui nad on üle 8-aastased ja neid tegevusi teostatakse järelevalve all.
6. Kui olete toote kasutamise lõpetanud, ärge unustage alati eemaldada pistik pistikupesast, mis hoiab pistikupesaga käega. Ärge kunagi tõmmake toitejuhet !!!
7. Ärge kunagi ühendage toitekaablit, pistikut või kogu seadet vette. Ärge kunagi hoidke toodet atmosfääritingimustes, nagu otsene päikesevalgus või vihma jne. Ärge kunagi kasutage toodet niisketes tingimustes.
8. Kontrollige perioodiliselt toitejuhtme seisukorda. Kui toitejuhe on kahjustatud, tuleb toode asendada professionaalse teeninduspunkti juurde, et vältida ohtlikke olukordi.
9. Ärge kunagi kasutage toodet kahjustatud toitejuhtmega või kui see on maha kukkunud või muul viisil kahjustatud või kui see ei tööta korralikult. Ärge püüdke defektset toodet ise parandada, sest see võib põhjustada elektrilöögi. Keerake kahjustatud seade alati selle parandamiseks professionaalsesse teeninduskohta. Kõik remonti võivad teha ainult volitatud hooldustöötajad. Valesi tehtud parandus võib põhjustada kasutajale ohtlikke olukordi.
10. Ärge kunagi asetage toodet kuuma või sooja pinnale või sellistele köögiseadmetele nagu elektriline ahi või gaasipölet.
11. Ärge kasutage seadet süttivate ainete lähedal.
12. Ärge laske juhe riputada üle loenduri serva ega puudutada kuumaid pindu.
13. Ärge kunagi jätke toodet toiteallikaga ühendatud ilma järelevalveta. Isegi kui kasutamine katkeb lühikest aega, lülitage see võrgult välja, eemaldage toide.
14. Täiendava kaitse tagamiseks on soovitatav paigaldada vooluahelasse jääkvoolu seade, mille jääkvool ei ületa 30 mA. Selles küsimuses võtke ühendust professionaalse elektrikuga.
15. Vältige raadiot.
16. Raadio võib pühkida ainult kuiva lapiga. Ärge kasutage vett ega puhastusvahendeid.
17. Raadio tuleb hoida kuivas ruumis.

1. On / off lüüti Valige FM või Bluetooth
2. Decrease Volume, 3. Increase Volume
4. Scan-nupp 5. Next / Eelmine nupp 6. Light Button
7. LED LIGHT 8. Power Socket 9. USB-OUT laadimispiistik

Seadme sisse- ja väljalülitamine

Seadme sisselülitamiseks vajutage nuppu (umbes 3 sekundit) POWER (1) nuppu, kuni sinine LED süttib.
Seadme väljalülitamiseks vajuta uuesti (umbes 3 sekundit) POWER (1) nuppu. Sinine LED kustub.

Helitugevuse vähendamine / Helitugevuse suurendamine Vajutage nuppe (2) või (3).

Automaatselt jaamade otsingu alustamiseks vajutage pikalt nuppu (4)

Bluetooth: lühike vajutus nupule (4) taasesituse alustamiseks / peatamiseks

Saabuv kõne / olemasolev kõne:

Kõne ühendamise ajal vajutage lühidalt nuppu (4) - kõne vastuvõtmine / lõpetamine

Vajutage ja hoidke all nuppu (4) - kõnest keeldumine

Raadio režiim: edasi järgmisele FM-raadiojaamale

Bluetoothi režiim:

Lühike vajutusnupp (4): edasi järgmisele rajale

Vajutage pikalt nuppu (4): Tagasi eelmisele rajale

Valgusnupp (6):

1. Vajutage -Long vajutus (umbes 3 sekundit), et sisse lülitada valgusfunktsioon-tuli vilgub kolm korda. Kui ruum on piisavalt hele, on valgus välja lülitatud. Kui ruum on tüme, süttib tuli automaatselt.

2. vajutus - Pikk vajutus (umbes 3 sekundit), valgus vilgub 3 korda ja tuli süttib

Kolmas vajutus - Pikk vajutus (umbes 3 sekundit), valgus lülitub välja. LED LightPower socketUSB-OUT CHARGE Laadimispiistik

BLUETOOTH ÜHENDUS

Bluetooth-seadmega varustatud mobiiltelefoni salvestatud muusikafailile saab taasesituseks pistikupesa raadios.

1. Lülitage seade sisse, vajutage nuppu MODE, et valida Bluetoothi režiim. Sinine LED vilgub.

2. Aktiveerige andmekandja taasesituse seadme Bluetooth-ühendus. Meediumide taasesitusseade otsib nüüd seadmeid, millega ta saab ühenduda.

3. Meedia taasesitusseade peaks nüüd vastu võtma seadme koodi CT-3918

4. Kasutage meedia taasesituse seadet, et ühendada pistikupesaga raadio. Selleks valige kandja taasesitusseadmes CT-3918.

Kui ühendus on loodud, peaks meedia taasesituse seadmes ilmuma teade "Connected" ja sinine LED põleb.

MÄRKUSED:

· Kui taasesitus on moonutatud, võib see olla tingitud sellest, et kandja taasesituse seadme helitugevus on liiga kõrge. Lülitage helitugevus meedia taasesitusseadmes alla ja suurendage selle asemel toitejuhet.

· Võib juhtuda, et kõiki Bluetooth-seadmeid ei saa ühendada.

Kõnefunktsioonid

Kui nutitelefon on Bluetoothi kaudu ühendatud pistikupesaga, siis kõne vastuvõtmisel vaigistatakse muusika.

Aku tühenemise indikaator

Kui aku sisseehitatud seade on väikese võimsusega, kuuleb helisignaali. Laadimiseks laadige seade vooluvõrku.

Helitugevus: 2,5 W Max. Power: 3 W

Väljundvõimsus: 5V 1A

Toiteallikas: 220-240V ~ 50Hz

Seade on valmistatud II ohutusklassis ja ei vaja maandamist.

Seade on vastavuses direktiivide nõudmistega:

Madalpinge elektriseade (LVD)

Elektromagneetiline ühilduvus (EMC)

Toode on märgistatud andmeplaadil CE märgiga



Hoolitse keskkonnakaitse eest. Kartongist pakendid vii makulatuuri. Kilekotid (PE) viska kasutatud plastiku jaoks ettenähtud mahutitesse. Kasutatud seadmed vii selleks ettenähtud kogumispunktidesse, sest seadmes leiduvad ohtlikud elemendid võivad olla kahjulikud keskkonnale. Elektriseadmed tuleb anda nii ära, et seadet ei saaks enam uuesti kasutada. Kui seadmes on patareid, tuleb need välja võtta ja anda eraldi kogumispunkti. Seadet ei tohi visata olmejäätmete konteineritesse!!

ROMÂNĂ

CONDIȚII DE SIGURANȚĂ INSTRUȚIUNI IMPORTANTE PRIVIND SIGURANȚA DE UTILIZARE Vă rugăm să citiți cu atenție și să păstrați-vă pentru REFERINȚĂ VIITOARE
Condițiile de garanție sunt diferite, dacă dispozitivul este utilizat în scopuri comerciale.

1. Înainte de utilizarea produsului citiți cu atenție și respectați întotdeauna următoarele instrucțiuni. Producătorul nu este responsabil pentru daunele cauzate de folosirea necorespunzătoare.

2. Produsul trebuie utilizat numai în interior. Nu utilizați produsul în nici un scop care nu este compatibil cu aplicația sa.

3. Tensiunea aplicabilă este de 230V, ~ 50Hz. Din motive de siguranță, nu este adecvată conectarea mai multor dispozitive la o priză.

4. Vă rugăm să fiți precauți atunci când utilizați în jurul copiilor. Nu lăsați copiii să se joace cu produsul. Nu lăsați copii sau persoane care nu cunosc aparatul să o folosească fără

supraveghere.

5. Avertisment: Acest aparat poate fi utilizat de copiii cu vârsta peste 8 ani și de persoane cu capacități reduse fizice, senzoriale sau mentale sau cu persoane fără experiență sau cunoaștere a dispozitivului, numai sub supravegherea unei persoane responsabile pentru siguranța acestora sau dacă au fost instruiți cu privire la utilizarea în siguranță a dispozitivului și sunt conștienți de pericolele asociate cu funcționarea acestuia. Copiii nu ar trebui să se joace cu dispozitivul. Curățarea și întreținerea dispozitivului nu trebuie efectuate de copii, cu excepția cazului în care au vârsta de peste 8 ani și aceste activități sunt efectuate sub supraveghere.

6. După ce ați terminat de utilizat produsul, nu uitați să scoateți ușor mufa de la priză care ține priză cu mâna. Nu trageți niciodată cablul de alimentare!

7. Nu puneți niciodată cablul de alimentare, ștecherul sau întregul dispozitiv în apă. Nu expuneți niciodată produsul la condițiile atmosferice, cum ar fi lumina directă a soarelui sau ploaia, etc. Nu utilizați niciodată produsul în condiții de umiditate.

8. Verificați periodic starea cablului de alimentare. În cazul în care cablul de alimentare este deteriorat, produsul trebuie transformat într-un loc de service profesionist care trebuie înlocuit pentru a evita situațiile periculoase.

9. Nu utilizați niciodată produsul cu un cablu de alimentare deteriorat sau dacă acesta a fost aruncat sau deteriorat în orice alt mod sau dacă nu funcționează corect. Nu încercați să reparați singur produsul defect, deoarece poate provoca șocuri electrice. Întoarceți întotdeauna dispozitivul deteriorat într-o locație de service profesională pentru a o repara. Toate reparațiile pot fi efectuate numai de profesioniști autorizați. Reparația care a fost efectuată încorect poate cauza situații periculoase pentru utilizator.

10. Nu puneți niciodată produsul pe sau în apropierea suprafețelor calde sau calde sau a aparatelor de bucătărie cum ar fi cuptorul electric sau arzătorul cu gaz.

11. Nu utilizați niciodată produsul în apropierea combustibililor.

12. Nu lăsați cablul să stea peste marginea contorului sau să atingă suprafețele fierbinți.

13. Nu lăsați niciodată produsul conectat la sursa de alimentare fără supraveghere. Chiar și atunci când utilizarea este întreruptă pentru o perioadă scurtă de timp, opriți-o din rețea, deconectați-l de la priză.

14. Pentru a asigura o protecție suplimentară, se recomandă instalarea dispozitivului de reziduu de curent (RCD) în circuitul de alimentare, cu o valoare a curentului rezidual de cel mult 30 mA. Contactați un electrician profesionist în această problemă.

15. Evitați umezirea radioului.

16. Radioul poate fi șters numai cu o cârpă uscată. Nu utilizați apă sau lichide de curățare.

17. Radioul trebuie ținut într-o încăpere uscată.

Descrierea aparatului:

1. Comutator On / Off
2. Selectați FM sau Bluetooth
3. Decrease Volume
4. Increase Volume
5. Butonul de scanare
6. Butonul precedent / precedent
7. Buton de aprindere
8. LED LUMINA
9. Priză de alimentare
10. Soclu de încărcare USB-OUT

Pornirea / oprirea dispozitivului

Pentru a porni aparatul, apăsați lung (aprox. 3 secunde) butonul POWER (1), până când LED-ul albastru se aprinde.

Pentru a opri aparatul, apăsați din nou butonul POWER (1) de mai multe ori (aproximativ 3 secunde). LED-ul albastru se va stinge.

Micșorați volumul / Măriți volumul Apăsați butoanele de redare (2) sau (3).

Apăsați lung butonul (4) pentru a începe căutarea automată a posturilor

Bluetooth: apăsați scurt (4) porniți / întrerupeți redarea butonului

Apel de intrare / apel existent:

Apăsați scurt butonul (4) în timp ce conectați apelul - acceptați / încheiați apelul

Țineți apăsat butonul (4) - respingeți apelul

Modul radio: Redirecționați către următoarea stație radio FM

Mod Bluetooth:

Apăsați butonul scurt (4): Înainte de următorul track

Apăsați lung butonul (4): Înapoi la piesa anterioară

Butonul de lumină (6):

Prima apăsare - Apăsați lung (aproximativ 3 secunde) pentru a activa funcția de iluminare - lumina va clipi de 3 ori. Dacă camera este suficient de luminoasă, lumina va fi în modelul oprit. Dacă camera este întunecată, lumina se va aprinde automat.

A doua apăsare - Apăsați lung (aproximativ 3 secunde), lumina va clipi de 3 ori și lumina va continua să se aprindă

A treia apăsare - Apăsati lung (aproximativ 3 secunde), lumina se va stinge. Sursă LED LightPowerCalculUSB-OUT Carcasă de încărcare

CONEXIUNEA BLUETOOTH

Aveți posibilitatea să redati fișierele muzicale salvate pe un telefon mobil echipat cu Bluetooth, pentru a fi redade pe radio.

1. Porniți dispozitivul, apăsați butonul MODE pentru a selecta modul Bluetooth. LED-ul albastru va clipi.
 2. Activați conexiunea Bluetooth a dispozitivului de redare media. Dispozitivul de redare media va căuta acum dispozitive la care se poate conecta.
 3. Dispozitivul de redare media ar trebui să primească acum codul dispozitivului CT-3918
 4. Utilizați dispozitivul de redare media pentru a vă conecta la radio. Pentru a face acest lucru, selectați CT-3918 pe dispozitivul de redare media.
- Când conexiunea a fost stabilită, mesajul "Conectat" ar trebui să apară pe dispozitivul de redare media, iar LED-ul albastru va rămâne aprins.

NOTE:

- Dacă redarea este distorsionată, acest lucru se poate datora faptului că nivelul volumului de pe dispozitivul de redare media este setat prea înalt. Reduceți volumul pe dispozitivul de redare media și, în schimb, măriți volumul din radioul prizei.
- Este posibil ca nu toate dispozitivele Bluetooth să poată fi conectate.

Funcțiile de apel

Dacă un smartphone a fost conectat la unitatea de priză prin Bluetooth, muzica este dezactivată atunci când este recepționat un apel.

Indicator de putere scăzută a bateriei

Dacă unitatea încorporată a bateriei este la un nivel redus de putere, se va auzi un semnal sonor de sonerie. Conectați unitatea la priză de alimentare pentru încărcare.

Volum de volum: 2,5 W Max. Power: 3 W

Putere de ieșire: 5V 1A

Alimentare: 220-240V ~ 50Hz

Dispozitivul este fabricat în clasa II de izolare..

Dispozitivul este în conformitate cu cerințele directivelor:

Dispozitiv electric de joasă tensiune (LVD)

Compatibilitate electromagnetică (EMC)

Produs marcat cu simbolul CE pe plăcuța de fabricație

 Din grija pentru mediul inconjurător. Ambalajele din carton va rugăm să le transmiteți șă centrele de maculatură. Sacii din polietilenă (PE) trebuie aruncați în recipientele pentru materialele plastice. Dispozitivul uzat trebuie transmis la punctul corespunzător de depozitare, deoarece componentele periculoase care se găsesc în dispozitiv pot fi foarte periculoase pentru mediul inconjurător. Dispozitivul electric trebuie transmis în așa fel încât să se limiteze utilizarea lui repetată. Dacă în dispozitiv se găsesc baterii acestea trebuie scoase și transmise către punctul de depozitare a acestora, separat.

(BS) BOSANSKI

UVJETI ZA SIGURNOST VAŽNE UPUTE O SIGURNOSTI UPOTREBE MOLIMO VAS DA PROČITAJTE I ČUVAJTE ZA BUDUĆE REFERENCE

Uslovi garancije su različiti, ako se uređaj koristi u komercijalne svrhe.

1. Prije upotrebe proizvoda pažljivo pročitaite i uvijek se pridržavajte sljedećih uputa. Proizvođač nije odgovoran za bilo kakvu štetu nastalu zbog zloupotrebe.
2. Proizvod se koristi samo u zatvorenom prostoru. Nemojte koristiti proizvod za bilo koju svrhu koja nije kompatibilna s njegovom primjenom.
3. Primjenjivi napon je 230V, ~ 50Hz. Iz sigurnosnih razloga nije prikladno povezati više uređaja na jednu utičnicu.
4. Budite pažljivi kada koristite djecu. Nemojte dozvoliti djeci da se igraju s proizvodom. Nemojte dozvoliti djeci ili osobama koje ne poznaju uređaj da je koriste bez nadzora.
5. **UPOZORENJE:** Ovaj uređaj mogu koristiti djeca starija od 8 godina i osobe sa smanjenim fizičkim, osjetilnim ili mentalnim sposobnostima, ili osobe bez iskustva ili znanja o uređaju, samo pod nadzorom osobe odgovorne za njihovu sigurnost, ili ako su bili poučeni o sigurnom korištenju uređaja i koji su svjesni opasnosti povezanih s njegovim radom. Deca ne bi trebalo da se igraju sa uređajem. Čišćenje i održavanje uređaja ne smiju vršiti djeca, osim ako su starija od 8 godina i ove aktivnosti se provode pod nadzorom.
6. Nakon što završite sa korištenjem proizvoda, uvek zapamtite da pažljivo izvadite utikač iz utičnice koja drži utičnicu rukom. Nikada ne vucite kabl za napajanje !!!
7. Nikada ne stavljajte kabl za napajanje, utikač ili čitav uređaj u vodu. Nikada ne izlažite proizvod atmosferskim uslovima kao što su direktna sunčeva svetlost ili kiša itd. Nikada nemojte koristiti proizvod u vlažnim uslovima.
8. Periodično proverite stanje kabla za napajanje. Ako je kabl za napajanje oštećen, proizvod treba okrenuti na profesionalnu servisnu lokaciju koja će se zamijeniti kako bi se izbjegle opasne situacije.
9. Nikad ne koristite proizvod sa oštećenim kablom za napajanje ili ako je ispušten ili oštećen

- na neki drugi način ili ako ne radi ispravno. Ne pokušavajte sami popraviti oštećeni proizvod jer to može dovesti do električnog udara. Oštećeni uređaj uvek okrećite na profesionalnu servisnu lokaciju kako biste ga popravili. Sve popravke mogu obaviti samo ovlašteni serviseri. Neispravna popravka može prouzrokovati opasne situacije za korisnika.
10. Nikad ne stavljajte proizvod na vruće ili tople površine ili u kuhinjske aparate kao što je električna pećnica ili plinski plamenik.
 11. Nikad ne koristite proizvod u blizini zapaljivih materija.
 12. Ne dozvolite da kabl visi preko ivice brojača ili dodiruje vruće površine.
 13. Nikad ne ostavljajte proizvod priključen na izvor napajanja bez nadzora. Čak i kada je upotreba prekinuta na kratko, isključite je iz mreže, isključite napajanje.
 14. Da bi se obezbijedila dodatna zaštita, preporučuje se ugraditi uređaj za zadržavanje struje (RCD) u strujni krug, s preostalom strujnom snagom ne većom od 30 mA. Obratite se profesionalnom električaru u ovom slučaju.
 15. Izbegavajte da mokri radio.
 16. Radio se može obrisati samo suhom krpom. Nemojte koristiti vodu ili tekućine za čišćenje.
 17. Radio treba čuvati u suvom prostoru.

Opis uređaja:

1. On / off prekidač
2. Izaberite FM ili Bluetooth
3. Smanjite jačinu zvuka
3. Povećajte jačinu zvuka
4. Scan taster
5. Next/Prethodni taster
6. Light Button
7. LED LIGHT
8. Utičnica za napajanje
9. USB-OUT utičnica za punjenje

Uključivanje / isključivanje uređaja

Da biste uključili uređaj, pritisnite dugme (približno 3 sekunde) POWER (1) dok se ne upali plava LED lampica. Da biste isključili uređaj, pritisnite dugme (približno 3 sekunde) ponovo dugme POWER (1). Plava LED lampica će se ugasiti.

Smanjite jačinu zvuka / Povećajte jačinu zvuka Radio pritisnite dugmad (2) ili (3).

Pritisnite dugme (4) da biste započeli automatsko traženje stanica

Bluetooth: kratko pritisnite (4) tipku za početak / pauziranje reprodukcije

Dolazni poziv / postojeći poziv:

Pritisnite kratko dugme (4) dok povezujete poziv - prihvatite / završite poziv

Pritisnite i držite tipku (4) - odbacite poziv

Režim radio: Prosledi na sledeću FM radio stanicu

Bluetooth režim:

Kratko pritisnite dugme (4): Prosledi na sledeću numeru

Dugi pritisak na dugme (4): nazad na prethodnu numeru

Dugme za svetlo (6):

Prvo pritisnite - Dugo dugme (oko 3 sekunde) za uključivanje svetla - svetlo će treptati 3 puta. Ako je soba dovoljno svetlija, svetlo će biti isključeno. Ako je soba tamna, svetlo će se automatski uključiti.

Drugi pritisak - Dugi pritisak (oko 3 sekunde), svetlo će treptati 3 puta i svetlo će se upaliti

Treći pritisak - Dugi pritisak (oko 3 sekunde), svetlo će se isključiti. LED Light Power utičnica USB-OUT CHARGE Utičnica za punjenje

BLUETOOTH CONNECTION

Možete da reprodukujete muzičke datoteke sačuvane na mobilnom telefonu opremljenom Bluetooth-om, za reprodukciju na radio utičnici.

1. Uključite uređaj, pritisnite tipku MODE za odabir Bluetooth načina rada. Plava LED lampica će treptati.

2. Aktivirajte Bluetooth vezu uređaja za reprodukciju medija. Uređaj za reprodukciju medija će sada tražiti uređaje na koje se može povezati.

3. Uređaj za reprodukciju medija bi sada trebao primiti kod uređaja CT-3918

4. Koristite uređaj za reprodukciju medija za povezivanje sa radio utičnicom za napajanje. Da biste to učinili, odaberite CT-3918 na uređaju za reprodukciju medija.

Kada je veza uspostavljena, poruka npr. "Connected" bi se trebala pojaviti na uređaju za reprodukciju medija, a plavi LED će ostati upaljen.

NAPOMENE:

- Ako je reprodukcija iskrivljena, to može biti zbog toga što je nivo jačine zvuka na uređaju za reprodukciju medija postavljen previsoko. Smanjite jačinu zvuka na uređaju za reprodukciju medija, a umesto toga povećajte jačinu zvuka na radio utičnici.
- Možda nije moguće povezati sve Bluetooth uređaje.

Ako je pametni telefon spojen na radio utičnicu putem Bluetooth veze, glazba se isključuje prilikom prijema poziva.

Indikator slabe baterije

Ako je jedinica ugrađena u bateriju na niskom nivou snage, čuje se zvono zvona. Priključite uređaj na utičnicu za punjenje.

Zapremina Snaga: 2,5 W Max. Power: 3 W

Izlazna snaga: 5V 1A

Napajanje: 220-240V ~ 50Hz



Brinuču za okoliš. Molimo Vas da kartonska pakovanja odnesete u otkup otpadnog papira. Polietilenske džakove (PE) bacajte u kontejner za plastiku. Iskorišćen uređaj treba odneti na odgovarajuću deponiju, jer opasni sastojci koji se u njemu nalaze, mogu biti opasni za okoliš. Električni uređaj treba odneti na način, koji ograničava njegovu ponovnu upotrebu i korištenje. Ako se u uređaju nalaze baterije, treba ih izvaditi i odvojeno predati na deponiju. **Uređaj se ne smije bacati u kontejner za komunalni otpad!!**

(HU) MAGYAR

BIZTONSÁGJ FELTÉTELEK FONTOS UTASÍTÁSOK A FELHASZNÁLÁS BIZTONSÁGÁRA VONATKOZÓ KÉSZÜLÉKEK KÉRJÜK, ELLENŐRIZNI, ÉS A KÖVETKEZŐ VÉDELEM

A garanciális feltételek eltérőek, ha a készüléket kereskedelmi célra használják.

1. A termék használata előtt olvassa el figyelmesen és mindig tartsa be az alábbi utasításokat. A gyártó nem vállal felelősséget a visszaélés miatti károkért.

2. A termék csak beltérben használható. Ne használja a terméket olyan célra, amely nem kompatibilis az alkalmazással.

3. Az alkalmazandó feszültség 230V, ~ 50Hz. Biztonsági okokból nem helyénvaló több eszközt csatlakoztatni egy hálózati aljzathoz.

4. Kérjük, legyen óvatos a gyermekek körében. Ne hagyja, hogy a gyerekek játszhassanak a termékkel. Ne hagyja, hogy gyermekek vagy azok, akik nem ismerik a készüléket, felügyelet nélkül használhatják.

5. **FIGYELMEZTETÉS:** Ezt a készüléket 8 évesnél idősebb gyermekek és csökkent fizikai, érzékszervi vagy mentális képességű személyek, vagy az eszköz nélküli tapasztalattal vagy ismeretekkel rendelkező személyek használhatják, csak a biztonságáért felelős személy felügyelete alatt, vagy ha utasítást kaptak a készülék biztonságos használatáról, és tisztában vannak a működésével kapcsolatos veszélyekkel. A gyerekek nem játszhatnak a készülékkel. A készülék tisztítását és karbantartását nem szabad végezni gyermekek, kivéve, ha 8 évesnél idősebbek, és ezek a tevékenységek felügyelet mellett zajlanak.

6. Miután befejezte a termék használatát, ne feledje, hogy óvatosan távolítsa el a dugót a konnektorból, amely a kézbeszélőt tartja. Soha ne húzza a tápkábelt!

7. Nem helyezze a tápkábelt, a dugót vagy az egész eszközt a vízbe. Soha ne tegye ki a terméket légköri körülményeknek, például közvetlen napfénynek vagy esőnek, stb. Soha ne használja a terméket nedves körülmények között.

8. Időnként ellenőrizze a tápkábel állapotát. Ha a tápkábel megsérül, a készüléket a professzionális szerviz helyére kell cserélni, hogy elkerülje a veszélyes helyzeteket.

9. Nem használja a terméket sérült tápkábellel, vagy ha más módon megrongálódott vagy megsérült, vagy ha nem működik megfelelően. Ne próbálja meg a hibás terméket saját maga javítani, mert áramütést okozhat. A sérült eszközt mindig szakszerű szervizhelyre kell fordítani a javítás érdekében. A javításokat csak szakemberek végezhetik. A helytelenül végzett javítás veszélyes helyzeteket okozhat a felhasználó számára.

10. Nem helyezze a terméket meleg vagy meleg felületekre vagy olyan konyhai eszközökre, mint az elektromos sütő vagy gázégő.

11. Nem használja a terméket éghető anyagok közelében.

12. Ne hagyja, hogy a kábel lógjon a számláló szélén vagy érintse meg a forró felületet.

13. Nem hagyja a terméket felügyelet nélkül csatlakoztatva az áramforráshoz. Még akkor is, ha a használat rövid ideig megszakad, kapcsolja ki a hálózatról, húzza ki a tápkábelt.

14. A kiegészítő védelem biztosítása érdekében ajánlott a maradékáram-berendezést (RCD)

telepíteni az áramkörbe, a maradékáram nem haladhatja meg a 30 mA-t. Ebben a kérdésben forduljon szakemberhez.

15. Kerülje el, hogy a rádió nedves legyen.

16. A rádiót csak száraz ruhával törölje le. Ne használjon vizet vagy tisztítófolyadékot.

17. A rádiót száraz helyiségben kell tartani.

Készülék leírása:

1. On / off kapcsoló Válassza ki az FM vagy Bluetooth 2. Decrease Volume, 3. Increase Volume parancsot
4. Scan gomb 5. Next / Előző gomb 6. Light gomb
7. LED LIGHT 8. Power Socket 9. USB-OUT töltő aljzat

A készülék be- és kikapcsolása

A készülék bekapcsolásához nyomja meg hosszan (kb. 3 másodpercig) a POWER (1) gombot, amíg a kék LED kigyullad.

A készülék kikapcsolásához nyomja meg hosszan (kb. 3 másodperc) a POWER (1) gombot. A Kék LED kialszik.

Csökkentse a hangerőt / Növelje a hangerőt Radio nyomja meg a (2) vagy (3) gombot.

Az automatikus állomás keresés elindításához nyomja meg hosszan a (4) gombot

Bluetooth: röviden nyomja meg a (4) gombot a lejátszás elindításához / szüneteltetéséhez

Bejövő hívás / meglévő hívás:

Nyomja meg röviden a (4) gombot a hívás összekapcsolása közben - hívás fogadása / befejezése

Nyomja meg és tartsa lenyomva a (4) gombot - elutasítja a hívást

Rádió mód: Tovább a következő FM rádióállomásra

Bluetooth mód:

Rövid nyomógomb (4): Tovább a következő számra

Nyomja meg hosszan a gombot (4): Visszalépés az előző számra

Világítás gomb (6):

1. Nyomja meg a -A hosszú nyomógombot (kb. 3 másodperc) a fényfény bekapcsolásához 3-szor villog. Ha a szoba elég fényes, a fény ki van kapcsolva. Ha a szoba sötét, a fény automatikusan bekapcsol.

2. megnyomás - Hosszú megnyomás (kb. 3 másodperc), a fény 3-szor villog, és a fény folyamatosan bekapcsol

3. megnyomás - Hosszú megnyomás (kb. 3 másodperc), a fény kikapcsol. LED Light Power socket USB-OUT CHARGE töltőcsatlakozó

BLUETOOTH CSATLAKOZÁS

A Bluetooth csatlakozással ellátott mobiltelefonon tárolt zenefájlok lejátszása a hálózati aljzat rádiójával történő lejátszáshoz.

1. Kapcsolja be a készüléket, nyomja meg a MODE gombot a Bluetooth üzemmód kiválasztásához. A kék LED villog.

2. Aktiválja a médialejátszó eszköz Bluetooth-kapcsolatát. A médialejátszó eszköz most keresi azokat az eszközöket, amelyekhez csatlakozhat.

3. A médialejátszó készüléknek most a CT-3918 eszközkódot kell fogadnia

4. A médialejátszó eszközzel csatlakoztassa a hálózati aljzat rádióját. Ehhez válassza ki a CT-3918-at a médialejátszó eszközön.

Amikor létrejött a kapcsolat, a médialejátszó eszközön megjelenik a „Connected” üzenet, és a kék LED világít.

MEGJEGYZÉSEK:

· Ha a lejátszás torzul, ez lehet, hogy a médialejátszó eszköz hangereje túl magas. Kapcsolja le a hangerőt a médialejátszó eszközön, és növelje a hangerőt a hálózati aljzat rádióján.

· Előfordulhat, hogy nem minden Bluetooth-eszköz csatlakoztatható.

Hívásfunkciók

Ha egy okostelefon Bluetooth-on keresztül csatlakozik a hálózati aljzathoz, a hívás fogadásakor a zene elnémul.

Alacsony töltöttségjelző

Ha az akkumulátorba épített egység alacsony teljesítményű, csengőhangjelző hallatszik. Csatlakoztassa a készüléket a töltéshez.

Hangerő: 2,5 W Max. Power: 3 W

Kimeneti teljesítmény: 5V 1A

Tápegység: 220-240V ~ 50Hz



Törődünk a természeti környezetért. Papír csomagokat kérünk adjanak át a papírhulladéka. Polietilén zacskókat (PE) dobjanak ki a műanyag tartályba. Kimerült gépe vissza kell adni a megfelelő taroló pontjához, mert a gépben levők veszélyes részek, veszedelmesek lehet a környezetnek. Az elektromos gép így kell visszaadni, hogy korlátozzon a re-használatát. Ha az elemek vannak a gépben, ki kell húzni ezeket és a visszakelladni külön taroló pontjához.

ΣΥΝΘΗΚΕΣ ΑΣΦΑΛΕΙΑΣ ΣΗΜΑΝΤΙΚΕΣ ΟΔΗΓΙΕΣ ΣΧΕΤΙΚΑ ΜΕ ΤΗΝ ΑΣΦΑΛΕΙΑ ΧΡΗΣΗΣ ΠΑΡΑΚΑΛΩ ΔΙΑΒΑΣΤΕ ΠΡΟΣΕΚΤΙΚΑ ΚΑΙ ΚΡΑΤΗΣΤΕ ΓΙΑ ΜΕΛΛΟΝΤΙΚΗ ΑΝΑΦΟΡΑ
Οι όροι εγγύησης είναι διαφορετικοί, εάν η συσκευή χρησιμοποιείται για εμπορικούς σκοπούς.

1. Πριν από τη χρήση του προϊόντος παρακαλούμε να διαβάσετε προσεκτικά και πάντα να συμμορφώνεστε με τις παρακάτω οδηγίες. Ο κατασκευαστής δεν φέρει καμία ευθύνη για τυχόν ζημιές που οφείλονται σε κακή χρήση.
2. Το προϊόν πρέπει να χρησιμοποιείται μόνο σε εσωτερικούς χώρους. Μην χρησιμοποιείτε το προϊόν για οποιοδήποτε σκοπό που δεν είναι συμβατό με την εφαρμογή του.
3. Η ισχύουσα τάση είναι 230V, ~ 50Hz. Για λόγους ασφαλείας δεν είναι σκόπιμο να συνδέσετε πολλές συσκευές σε μια πρίζα.
4. Να είστε προσεκτικοί κατά τη χρήση γύρω από τα παιδιά. Μην αφήνετε τα παιδιά να παίζουν με το προϊόν. Μην αφήνετε παιδιά ή άτομα που δεν γνωρίζουν τη συσκευή να το χρησιμοποιούν χωρίς επίβλεψη.
5. Η ΠΡΟΣΟΧΗ: Η συσκευή αυτή μπορεί να χρησιμοποιηθεί από παιδιά ηλικίας άνω των 8 ετών και άτομα με μειωμένες σωματικές, αισθητηριακές ή διανοητικές ικανότητες ή άτομα χωρίς εμπειρία ή γνώση της συσκευής μόνο υπό την επίβλεψη προσώπου υπεύθυνου για την ασφάλειά τους ή εάν είχαν ενημερωθεί για την ασφαλή χρήση της συσκευής και έχουν επίγνωση των κινδύνων που συνδέονται με τη λειτουργία της. Τα παιδιά δεν πρέπει να παίζουν με τη συσκευή. Ο καθαρισμός και η συντήρηση της συσκευής δεν πρέπει να πραγματοποιούνται από παιδιά, εκτός αν είναι άνω των 8 ετών και οι δραστηριότητες αυτές εκτελούνται υπό επίβλεψη.
6. Αφού ολοκληρώσετε τη χρήση του προϊόντος, θυμηθείτε να αφαιρέσετε απαλά το φως από την πρίζα που κρατάει την πρίζα με το χέρι σας. Ποτέ μην τραβάτε το καλώδιο ρεύματος !!!
7. Μην τοποθετείτε ποτέ το καλώδιο τροφοδοσίας, το φως ή ολόκληρη τη συσκευή στο νερό. Μην εκθέτετε ποτέ το προϊόν στις ατμοσφαιρικές συνθήκες όπως το άμεσο ηλιακό φως ή τη βροχή κλπ. Μην χρησιμοποιείτε ποτέ το προϊόν σε υγρές συνθήκες.
8. Ελέγχετε κατά διαστήματα την κατάσταση του καλωδίου τροφοδοσίας. Εάν το καλώδιο τροφοδοσίας είναι κατεστραμμένο, το προϊόν θα πρέπει να στραφεί σε μια επαγγελματική θέση σέρβις που θα αντικατασταθεί, προκειμένου να αποφευχθούν επικίνδυνες καταστάσεις.
9. Ποτέ μην χρησιμοποιείτε το προϊόν με ένα καλώδιο τροφοδοσίας που έχει υποστεί βλάβη ή εάν έχει πέσει ή έχει υποστεί ζημιά με οποιονδήποτε άλλο τρόπο ή εάν δεν λειτουργεί σωστά. Μην προσπαθήσετε να επιδιορθώσετε τον εαυτό σας, γιατί μπορεί να προκαλέσει ηλεκτροπληξία. Πάντοτε στρέψετε τη ζημιένη συσκευή σε μια επαγγελματική θέση σέρβις για να την επισκευάσετε. Όλες οι επισκευές μπορούν να γίνουν μόνο από εξουσιοδοτημένους τεχνικούς. Η επισκευή που έγινε εσφαλμένα μπορεί να προκαλέσει επικίνδυνες καταστάσεις για τον χρήστη.
10. Μπορείτε ποτέ να μην τοποθετήσετε το προϊόν πάνω ή κοντά στις ζεστές ή θερμές επιφάνειες ή στις συσκευές κουζίνας όπως ο ηλεκτρικός φούρνος ή ο καυστήρας αερίου.
11. Μην χρησιμοποιείτε ποτέ το προϊόν κοντά σε καύσιμα.
12. Μην αφήνετε το καλώδιο να κρεμάει πάνω από την άκρη του μετρητή ή να αγγίζει τις θερμές επιφάνειες
13. Ποτέ μην αφήνετε το προϊόν συνδεδεμένο στην πηγή τροφοδοσίας χωρίς επίβλεψη. Ακόμη και όταν διακόπτεται η χρήση για μικρό χρονικό διάστημα, απενεργοποιήστε το από το δίκτυο, αποσυνδέστε το από την πρίζα.
14. Προκειμένου να παρέχετε πρόσθετη προστασία, συνιστάται η τοποθέτηση της συσκευής ρεύματος υπολειμμάτων (RCD) στο κύκλωμα ισχύος, με υπολειμματική ονομαστική τιμή ρεύματος όχι μεγαλύτερη από 30 mA. Επικοινωνήστε με τον επαγγελματία

ηλεκτρολόγο σε αυτό το θέμα.

15. Αποφύγετε να πιέζετε το ραδιόφωνο υγρό.

16. Το ραδιόφωνο μπορεί να σκουπιστεί μόνο με ένα στεγνό πανί. Μη χρησιμοποιείτε νερό ή καθαριστικά υγρά.

17. Το ραδιόφωνο πρέπει να φυλάσσεται σε ξηρό δωμάτιο.

Περιγραφή συσκευής:

1. Διακόπτης On / Off Επιλέξτε FM ή Bluetooth
- 2.Επεκτείνετε τον όγκο.
- 3.Αύξηση έντασης
- 4.Πλήκτρο σάρωσης
- 5.Επόμενο / Προηγούμενο κουμπί
- 6.Ελαφρύ πλήκτρο
- 7.LED LIGHT
- 8.Σύμματος ισχύος
9. Υποδοχή φόρτισηςUSB-OUT

Ενεργοποίηση / απενεργοποίηση της συσκευής

Για να ενεργοποιήσετε τη συσκευή, πατήστε παρατεταμένα (περίπου 3 δευτερόλεπτα) το κουμπί POWER (1) μέχρι να ανάψει η μπλε λυχνία LED.

Για να απενεργοποιήσετε τη συσκευή, πατήστε ξανά το πλήκτρο POWER (1) για μεγάλο χρονικό διάστημα (περίπου 3 δευτερόλεπτα). Το μπλε LED θα βγει.

Μειώστε την ένταση ή αυξήστε την ένταση ήχουΕπιλέξτε τα πλήκτρα ραδιοφώνου (2) ή (3).

Πατήστε το κουμπί (4) για να ξεκινήσετε την αυτόματη αναζήτηση σταθμών

Bluetooth: σύντομη πίεση (4) έναρξη / παύση αναπαραγωγής

Εισερχόμενη κλήση / υπάρχουσα κλήση:

Πατήστε σύντομα το πλήκτρο (4) κατά τη σύνδεση κλήσης - αποδοχής / τερματισμού κλήσης

Πατήστε και κρατήστε πατημένο το κουμπί (4) - απορρίψτε την κλήση

Λειτουργία ραδιοφώνου: Προώθηση στον επόμενο ραδιοφωνικό σταθμό FM

Λειτουργία Bluetooth:

Σύντομο πλήκτρο (4): Προώθηση στο επόμενο κομμάτι

Πατήστε το κουμπί (4): Πίσω στο προηγούμενο κομμάτι

Κουμπί φωτός (6):

1ο πάτημα - Με το πάτημα του πλήκτρο (περίπου 3 δευτερόλεπτα) για να ενεργοποιήσετε τη λειτουργία φωτισμού - το φως θα αναβοσβήνει 3 φορές. Αν το δωμάτιο είναι αρκετά φωτεινό, το φως θα είναι εκτός μοντέλου. Αν το δωμάτιο είναι σκοτεινό, η λυχνία θα ανάψει αυτόματα.

2ο πάτημα - Πατήστε παρατεταμένα (περίπου 3 δευτερόλεπτα), το φως θα αναβοσβήσει 3 φορές και η λυχνία θα συνεχίσει να ανάβει

3ο πάτημα - Πατήστε παρατεταμένα (περίπου 3 δευτερόλεπτα), η λυχνία θα σβήσει.LED υποδοχή LightPowerΦΟΡΗΜΙΚΗ ΦΟΡΤΩΣΗ Φόρτισης

ΣΥΝΔΕΣΗ BLUETOOTH

Μπορείτε να αναπαραγάγετε αρχεία μουσικής που είναι αποθηκευμένα σε κινητό τηλέφωνο εξοπλισμένο με Bluetooth, για αναπαραγωγή στο ραδιόφωνο.

1. Ενεργοποιήστε τη συσκευή, πατήστε το πλήκτρο MODE για να επιλέξετε τη λειτουργία Bluetooth. Το μπλε LED θα αναβοσβήνει.

2. Ενεργοποιήστε τη σύνδεση Bluetooth της συσκευής αναπαραγωγής πολυμέσων. Η συσκευή αναπαραγωγής πολυμέσων θα αναζητήσει τώρα συσκευές στις οποίες μπορεί να συνδεθεί.

3. Η συσκευή αναπαραγωγής πολυμέσων θα πρέπει τώρα να λαμβάνει τον κωδικό συσκευής CT-3918

4. Χρησιμοποιήστε τη συσκευή αναπαραγωγής πολυμέσων για να συνδεθείτε στο ραδιόφωνο της πρίζας. Για να το κάνετε αυτό, επιλέξτε CT-3918 στη συσκευή αναπαραγωγής πολυμέσων.

Όταν έχει δημιουργηθεί η σύνδεση, θα εμφανιστεί στη συσκευή αναπαραγωγής πολυμέσων το μήνυμα "Συνδεδεμένο" και το μπλε LED θα παραμείνει αναμμένο.

ΣΗΜΕΙΩΣΕΙΣ:

· Εάν η αναπαραγωγή είναι παραμορφωμένη, αυτό μπορεί να συμβαίνει επειδή το επίπεδο έντασης στη συσκευή αναπαραγωγής πολυμέσων έχει ρυθμιστεί πολύ ψηλά. Μειώστε την ένταση ήχου στη συσκευή αναπαραγωγής πολυμέσων και, αντίθετα, αυξήστε την ένταση του ήχου στο ραδιόφωνο.

· Μπορεί να μην είναι δυνατή η σύνδεση όλων των συσκευών Bluetooth.

Λειτουργίες κλήσης

Εάν ένα smartphone έχει συνδεθεί στο ραδιόφωνο του ρευματολήπτη μέσω Bluetooth, η μουσική απενεργοποιείται όταν λαμβάνεται μια κλήση.

Ένδειξη χαμηλής στάθμης μπαταρίας

Εάν η μονάδα που είναι ανσωματωμένη στη μπαταρία είναι σε χαμηλή στάθμη ισχύος, ακούγεται ένας βομβητής κουδουνισμού. Συνδέστε τη συσκευή στην πρίζα για φόρτιση.

Ισχύς έντασης: 2.5 W Max. Power: 3 W

Ισχύς εξόδου: 5V 1A

Τροφοδοσία: 220-240V ~ 50Hz

 φροντίζουμε το φυσικό περιβάλλον. Παρακαλούμε να πετάτε τις συσκευασίες από χαρτόνι στον κάδο ανακύκλωσης απορριμμάτων χαρτί. Τις σακούλες από πολυαιθυλένιο (PE), απορρίψτε τις στον κάδο ανακύκλωσης πλαστικών. Η φθορά της συσκευής πρέπει να απορρίπτεται στο κατάλληλο σημείο, εξαιτίας των επικινδύνων στοιχείων που περιέχει και τα οποία μπορεί να αποτελέσουν απειλή για το περιβάλλον. Η ηλεκτρική συσκευή πρέπει να απορρίπτεται με τέτοιο τρόπο ώστε να περιοριστεί η επαναχρησιμοποίησή της. Εάν στη συσκευή βρίσκονται μπαταρίες, αυτές πρέπει να αφαιρεθούν και να πεταχτούν σε ξεχωριστό κάδο.

- УСЛОВИ ЗА БЕЗБЕДНОСТ ВАЖНИ ИНСТРУКЦИИ ЗА БЕЗБЕДНОСТ НА КОРИСТЕЊЕ
ВНИМАТЕ ПРОБЛЕМУВАЊЕ И ДА ГИ ЗАДРЖУВАТЕ ЗА ИДНИНАТА РЕФЕРЕНЦА
Гарантните услови се различни, доколку уредот се користи за комерцијални цели.
1. Пред да го користите производот ве молиме внимателно прочитајте и секогаш следете ги следните упатства. Производителот не е одговорен за каква било штета поради каква било злоупотреба.
 2. Производот се користи само во затворени простории. Не користете го производот за било каква намена која не е компатибилна со неговата апликација.
 3. Применливиот напон е 230V, ~ 50Hz. Поради безбедносни причини, не е соодветно да поврзете повеќе уреди со еден штекер.
 4. Ве молиме да бидете внимателни кога користите околу децата. Не дозволувајте децата да си играат со производот. Не дозволувајте деца или луѓе кои не го знаат уредот да го користат без надзор.
 5. WARNING: Овој уред може да го користат деца постари од 8 години и лица со намалени физички, сензорни или ментални способности или лица без искуство или знаење за уредот, само под надзор на лице одговорно за нивната безбедност, или ако биле упатени за безбедно користење на уредот и се свесни за опасностите поврзани со неговото работење. Децата не треба да играат со уредот. Чистењето и одржувањето на уредот не треба да го вршат деца, освен ако не се постари од 8 години и овие активности се вршат под надзор.
 6. Кога ќе завршите со користење на производот, секогаш запомнете нежно да го извадите приклучокот од приклучокот за струја што го држи штекерот со раката. Никогаш не повлечете го кабелот за напојување !!!
 7. Не го ставајте струјниот кабел, приклучокот или целиот уред во водата. Никогаш не го изложувајте производот на атмосферски услови како директна сончева светлина или дожд, итн. Никогаш не го користете производот во влажни услови.
 8. Повторно проверете ја состојбата на кабелот за напојување. Ако кабелот за напојување е оштетен, производот треба да се сврти кон локација за професионална услуга за да се замени, за да се избегнат опасни ситуации.
 9. Не користете го производот со оштетен кабел за напојување или ако тоа било паднато или оштетено на кој било друг начин или ако не работи правилно. Не обидувајте се сами да го поправите дефектниот производ, бидејќи тоа може да доведе до електричен шок. Секогаш вклучете го оштетениот уред на професионална локација за сервис за да ја поправите. Сите поправки може да се извршат само од овластени службени лица. Поправката што е направена погрешно може да предизвика опасни ситуации за корисникот.
 10. Не го ставајте производот на или блиску до топли или топли површини или на кујнски апарати како електричната рерна или гасниот режач.
 11. Не користете го производот близу до запаливи материји.
 12. Не дозволувајте кабелот да виси над работ на шалтер или да допре топли површини.
 13. Не го оставајте производот поврзан со изворот на енергија без надзор. Дури и кога употребата е прекината за кратко време, исклучете ја од мрежата, исклучете ја струјата.
 14. Со цел да се обезбеди дополнителна заштита, се препорачува да се инсталира уред за остаток (RCD) во струјното коло, со резидуална струја не повеќе од 30 mA. Контактирајте професионален електричар во ова прашање.
 15. Избегнувајте да го добиете радио влажно.
 16. Радио може да се избрише само со сува крпа. Не користете вода или течности за чистење.
 17. Радио треба да се чува во сува просторија

Уред Опис:

1. Преклопник за исклучување / исклучување Изберете FM или Bluetooth 2.Зголемете ја гласноста, 3.Зголеми ја јачината на звукот
4. Scan копчето 5.Next /Претходно копче 6.Лесно копче
7. LED светла 8.Пакет за струја 9.USB-OUT приклучок за полнење

Вклучување / исклучување на уредот

За да го вклучите уредот, долго притискајте (околу 3 секунди) копчето POWER (1) додека не се запали сината LED диода.

За да го исклучите уредот, долго притискајте (приближно 3 секунди) повторно копчето POWER (1). Сината LED диода ќе излезе.

Намали ја јачината на звукот / Зголемете ја јачината на звукот Радиото притиснете ги копчињата (2) или (3).

Долго притиснете го копчето (4) за да започнете автоматско пребарување на станици

Bluetooth: кратко притискање (4) репродукција на палењето / пауза

Дојдовен повик / постоен повик:

Притиснете кратко копче (4) додека поврзувате повик - прифати / завршен повик

Притиснете и задржете го копчето (4) - одбијте го повикот

Радио режим: Напред кон следната FM радио станица

Bluetooth режим:

Кратко притискање на копчето (4): Напред кон следната песна

Долго притиснете го копчето (4): Назад кон претходната песна

Копче за светло (6):

Прв притиснете -Додолжно притиснете (околу 3 секунди) за да ја вклучите светлината - светлото ќе трепка 3 пати. Ако собата е доволно светла, светлото ќе биде исклучено. Ако собата е темна, светлото ќе се вклучи автоматски.

2. притиснете - Долго притиснете (околу 3 секунди), светлото трепка 3 пати и светлото ќе продолжи да се вклучува

Трето притискање - Долго притиснете (околу 3 секунди), светлото ќе се исклучи. LED LightPower приклучокUSB-OUT CHARGE

Штекер за полнење

Поврзување со BLUETOOTH

Вие можете да репродуцирате музички датотеки зачувани на мобилен телефон опремен со Bluetooth, за репродукција на радио штекерот.

1. Вклучете го уредот, притиснете го копчето MODE за да изберете Bluetooth режим. Сината LED ќе трепка.

2. Активирајте ја Bluetooth-поврзувањето на уредот за репродукција на медиуми. Уредот за репродукција на медиуми сега ќе пребарува за уреди на кои може да се поврзе.

3. Уредот за репродукција на медиуми сега треба да го прима кодот на уредот CT-3918

4. Користете го уредот за репродукција на медиуми за да се поврзете со радио-штекерот. За да го направите ова, одберете CT-3918 на уредот за репродукција на медиуми.

Кога врската е воспоставена, пораката, на пример, "Connected" треба да се појави на уредот за репродукција на медиуми, и сината LED-индикатор ќе остане запалена.

БЕЛЕШКИ:

· Ако репродукцијата е избличена, ова може да биде поради тоа што нивото на јачината на звукот на уредот за репродукција на медиум е поставено премногу високо. Свртете ја јачината на звукот на уредот за репродукција на медиуми, и наместо тоа, зголемете ја јачината на звукот на радио-штекерот.

· Можеби е случај дека не можат да се поврзат сите уреди со Bluetooth.

Функции на повик

Ако pamетен телефон е поврзан со радио-штекерот преку Bluetooth, музиката се исклучува кога ќе се прими повик.

Индикатор за слаба батерија

Ако единицата изградена во батеријата е на ниско ниво на енергија, ќе се слушне звучник за звонење. Ве молиме поврзете го уредот во штекер за полнење.

Мокност на волумен: 2.5 W Max. Power: 3 W

Излезна моќност: 5V 1A

Напојување: 220-240V ~ 50Hz.



Се грижime за природната средина. Картонските паковки молиме да се наменат за рециклирање. Полиетиленовите кеси (PE) да се фрлат во контејнер за пластика. Искористениот уред треба да се предаде во соодветниот складирачки пункт, бидејќи небезбедните состојки кои се наоѓаат во уредот можат да бидат загрозување за средината.

Електричниот уред треба да се предаде на начин кој ќе оневозможи негова повторна употреба и искористување.

Доколку во уредот има батерии, треба да се извадат и посебно да се предадат во складирачкиот пункт.

BEZPEČNOSTNÍ PODMÍNKY DŮLEŽITÉ POKYNY PRO BEZPEČNOST POUŽITÍ PŘEČTĚTE SI POZORNĚ A UCHOVÁVEJTE PRO BUDOUCÍ REFERENCE

Záruční podmínky se liší, pokud je zařízení používáno pro komerční účely.

1. Před použitím výrobku si pečlivě přečtěte a vždy dodržujte následující pokyny. Výrobce neodpovídá za žádné škody způsobené jakýmkoli zneužitím.
2. Produkt je určen pouze pro vnitřní použití. Nepoužívejte výrobek pro žádný účel, který není kompatibilní s jeho aplikací.
3. Použitelné napětí je 230V, ~ 50Hz. Z bezpečnostních důvodů není vhodné připojit více zařízení k jedné zásuvce.
4. Při práci s dětmi buďte opatrní. Nedovolte dětem hrát si s produktem. Nedovolte dětem ani lidem, kteří zařízení nepoznají, aby jej používali bez dozoru.
5. Výstraha: Toto zařízení může používat děti pod 8 let věku a osoby se sníženými fyzickými, smyslovými nebo duševními schopnostmi nebo osoby bez zkušenosti nebo znalosti přístroje pouze pod dohledem osoby odpovědné za jejich bezpečnost nebo pokud byli poučeni o bezpečném používání zařízení a jsou si vědomi nebezpečí souvisejících s jeho provozem. Děti by se zařízením neměly hrát. Čištění a údržbu zařízení by neměly provádět děti, pokud nejsou starší 8 let a tyto činnosti jsou prováděny pod dohledem.
6. Po ukončení používání výrobku vždy nezapomeňte jemně vyjmout zástrčku ze zásuvky, která drží ruku. Nikdy nevytáhněte napájecí kabel!
7. Nikdy nenechávejte napájecí kabel, zástrčku nebo celé zařízení do vody. Nikdy nevystavujte výrobek atmosférickým podmínkám, jako je přímé sluneční světlo nebo déšť apod. Nikdy nepoužívejte výrobek ve vlhkých podmínkách.
8. Periodicky kontrolujte stav napájecího kabelu. Pokud je napájecí kabel poškozen, produkt by měl být otočen na profesionální servisní místo, které má být vyměněno, aby se předešlo nebezpečným situacím.
9. Nikdy nepoužívejte výrobek s poškozeným napájecím kabelem nebo pokud byl jiným způsobem spadl nebo poškozen, nebo nefunguje správně. Nepokoušejte se opravit poškozený výrobek sami, protože může vést k úrazu elektrickým proudem. Poškozené zařízení vždy pootočte na profesionální servisní místo, abyste ho opravili. Všechny opravy mohou provádět pouze autorizovaní servisní pracovníci. Oprava, která byla provedena nesprávně, může způsobit nebezpečné situace pro uživatele.
10. Nikdy nenechávejte výrobek na horké nebo teplé povrchy nebo v blízkosti, ani v kuchyňských zařízeních, jako je elektrická trouba nebo plynový hořák.
11. Nikdy nepoužívejte výrobek v blízkosti hořlavin.
12. Nepoužívejte kabel viset nad hranou čítače nebo se dotýkat horkých povrchů.
13. Nikdy neopouštějte výrobek připojený k napájecímu zdroji bez dohledu. I při krátkodobém přerušení používání zařízení vypněte a odpojte napájení.
14. Pro zajištění dodatečné ochrany se doporučuje instalovat zbytkové proudové zařízení (RCD) do napájecího obvodu, přičemž reziduální proud není vyšší než 30 mA. Kontaktujte profesionálního elektrikáře v této věci.
15. Nepoužívejte rádio mokré.
16. Rádio je možné otírat pouze suchým hadříkem. Nepoužívejte vodu ani čisticí kapaliny.
17. Vysílač by měl být uložen v suché místnosti.

Popis zařízení:

1. Přepínač ON / OFF Zvolte FM nebo Bluetooth 2. Decrease Volume, 3. Increase Volume
4. Tlačítko kontroly 5. Next / Předcházející tlačítko 6. Tlačítko Světlo
7. LED svítidlo 8. Zásuvka napájení 9. Nabíjecí zásuvka USB-OUT

Zapnutí / vypnutí zařízení

Chcete-li přístroj zapnout, dlouze stiskněte (přibližně 3 sekundy) tlačítko POWER (1), až se rozsvítí modrá LED dioda.

Chcete-li zařízení vypnout, dlouze stiskněte (přibližně 3 sekundy) tlačítko POWER (1). Modrá LED zhasne.

Snížení hlasitosti / Zvýšení hlasitosti Radio tlačítka (2) nebo (3).
Dlouhým stisknutím tlačítka (4) spustíte automatické vyhledávání stanic Bluetooth: krátký stisk (4) spuštění / pozastavení přehrávání
Příchozí hovor / stávající hovor:
Krátkým stisknutím tlačítka (4) připojte hovor - přijměte / ukončete hovor
Stiskněte a přidržejte tlačítko (4) - odmítnete hovor

Režim rádia: Přeposlat na další rozhlasovou stanici FM

Režim Bluetooth:

Krátké stisknutí tlačítka (4): Přejít na další stopu

Dlouhým stiskem tlačítka (4): Zpět na předchozí skladbu

Světelné tlačítko (6):

1. Stiskněte tlačítko - dlouhé stisknutí (přibližně 3 sekundy) zapnete funkci osvětlení - světlo bude třikrát blikat. Je-li místnost dostatečně jasná, světlo bude ve vypnutém modelu. Pokud je místnost tmavá, světlo se automaticky zapne.
2. Druhé stisknutí - Dlouhým stiskem (přibližně 3 sekundy), světlo třikrát blikne a světlo se stále rozsvítí
3. Stisknutí - dlouhé stisknutí (přibližně 3 sekundy), kontrolka zhasne. Svítidlo LED LightPowerUSB-OUT CHARGE Nabíjecí zásuvka

PŘIPOJENÍ BLUETOOTH

Můžete přehrávat hudební soubory uložené na mobilním telefonu vybavené technologií Bluetooth, pro přehrávání v rádiovém přijímači.

1. Zapnete zařízení a stisknete tlačítko MODE pro výběr režimu Bluetooth. Modrá LED dioda bude blikat.
2. Aktivujte připojení Bluetooth zařízení pro přehrávání médií. Zařízení pro přehrávání médií nyní vyhledá zařízení, ke kterým se může připojit.
3. Zařízení pro přehrávání médií by nyní mělo obdržet kód přístroje CT-3918
4. Chcete-li se připojit k rámu napájení, použijte zařízení pro přehrávání médií. Chcete-li to provést, vyberte na zařízení pro přehrávání médií CT-3918.

Po navázání spojení se na zařízení pro přehrávání médií zobrazí zpráva "Připojena" a modrá LED zůstane svítit.

POZNÁMKY:

- Pokud je přehrávání zesílené, může to být způsobeno tím, že je úroveň hlasitosti na zařízení pro přehrávání médií příliš vysoká. Zvyšte hlasitost na zařízení pro přehrávání médií a místo toho zvýšíte hlasitost na rádiovém panelu.
- Může se stát, že nelze připojit všechna zařízení Bluetooth.

Funkce volání

Pokud je smartphone připojen k rámu napájecí zásuvky přes Bluetooth, hudba je při přijetí hovoru ztlumena.

Indikátor napájení nízké baterie

Pokud je vestavěná jednotka baterie na nízké úrovni, zazní zvukový signál zvonění. Připojte přístroj k elektrické zásuvce pro nabíjení.

Napájení: 2,5 W Max. Power: 3 W

Výstupní výkon: 5V 1A

Napájecí zdroj: 220-240V ~ 50Hz



Ochrana životního prostředí. Kartón odevzdejte do sběru. Polyetylenové sáčky (PE) vyhazujte do kontejneru na plasty. Vysloužilý přístroj odevzdejte do příslušného sběrného dvoru, protože některé části zařízení mohou představovat pro životní prostředí nebezpečí. Elektrický přístroj odevzdejte tak, aby se omezilo jeho opětovné používání. Pokud jsou v přístroji baterie, vyjměte je a odevzdejte do příslušného sběrného místa zvlášť. Přístroj nevyhazujte do popelnice ani kontejneru na směsný odpad!!

(RU) РУССКИЙ

УСЛОВИЯ БЕЗОПАСНОСТИ ВАЖНЫЕ ИНСТРУКЦИИ ПО БЕЗОПАСНОСТИ ИСПОЛЬЗОВАНИЯ, ПОЖАЛУЙСТА, ВНИМАТЕЛЬНО ПРОЧИТАЙТЕ И СОХРАНИТЕ БУДУЩУЮ ССЫЛКУ

Условия гарантии отличаются, если устройство используется в коммерческих целях.

1. Перед использованием продукта, пожалуйста, внимательно прочитайте и всегда соблюдайте следующие инструкции. Производитель не несет ответственности за любой ущерб, вызванный неправильным использованием.
2. Продукт предназначен только для использования в помещении. Не используйте продукт для каких-либо целей, которые не совместимы с его применением.
3. Применяемое напряжение 230 В, ~ 50 Гц. В целях безопасности нецелесообразно подключать несколько устройств к одной розетке.
4. Пожалуйста, будьте осторожны при использовании вокруг детей. Не позволяйте детям играть с продуктом. Не позволяйте детям или людям, которые не знают устройство, использовать его без присмотра.
5. ПРЕДУПРЕЖДЕНИЕ. Данное устройство может использоваться детьми старше 8 лет и лицами с ограниченными физическими, сенсорными или умственными способностями или лицами, не имеющими опыта или знаний об устройстве, только под

наблюдением лица, ответственного за их безопасность, или если они были проинструктированы о безопасном использовании устройства и знают об опасностях, связанных с его эксплуатацией. Дети не должны играть с устройством. Чистка и техническое обслуживание устройства не должны выполняться детьми, за исключением случаев, когда им исполнилось 8 лет, и эти действия выполняются под наблюдением.

6. После того, как вы закончили пользоваться продуктом, всегда не забывайте аккуратно вынимать вилку из розетки, держащую розетку рукой. Никогда не тяните за кабель питания!

7. Никогда не кладите кабель питания, вилку или все устройство в воду. Никогда не подвергайте изделие воздействию атмосферных условий, таких как прямой солнечный свет, дождь и т. Д. Никогда не используйте изделие во влажных условиях.

8. Периодически проверяйте состояние кабеля питания. Если кабель питания поврежден, изделие следует заменить в месте профессионального обслуживания для замены во избежание опасных ситуаций.

9. Никогда не используйте изделие с поврежденным кабелем питания, или если оно упало или повреждено каким-либо иным способом, или если оно не работает должным образом. Не пытайтесь отремонтировать неисправное изделие самостоятельно, так как это может привести к поражению электрическим током. Всегда обращайтесь поврежденное устройство в место профессионального обслуживания, чтобы отремонтировать его. Все ремонтные работы могут быть выполнены только авторизованными специалистами по обслуживанию. Неправильный ремонт может привести к опасным ситуациям для пользователя.

10. Никогда не кладите изделие на горячие или теплые поверхности или кухонные приборы, такие как электрическая духовка или газовая горелка, или рядом с ними.

11. Никогда не используйте продукт, близкий к горючим.

12. Не допускайте, чтобы шнур свисал с края стойки и не касался горячих поверхностей.

13. Никогда не оставляйте изделие подключенным к источнику питания без присмотра. Даже если использование на короткое время прерывается, отключите его от сети и отключите питание.

14. Для обеспечения дополнительной защиты рекомендуется устанавливать в цепи питания устройство защитного отключения (УЗО) с номинальным током не более 30 мА. Свяжитесь с профессиональным электриком по этому вопросу.

15. Избегайте попадания влаги на радио.

16. Радио следует протирать только сухой тканью. Не используйте воду или чистящие жидкости.

17. Радио должно храниться в сухом помещении.

2824/5000

Описание устройства:

1. Переключатель вкл / выкл Выберите FM или Bluetooth 2. Уменьшите громкость, 3. Увеличьте громкость
4. Кнопка сканирования 5. Следующая / Предыдущая кнопка 6. Кнопка освещения
7. LED LIGHT 8. Power Розетка 9. USB-OUT зарядное гнездо

Включение / выключение устройства

Чтобы включить устройство, нажмите кнопку питания (1) и удерживайте ее нажатой (около 3 секунд), пока не загорится синий светодиод.

Чтобы выключить устройство, нажмите и удерживайте кнопку питания (1) (около 3 секунд) еще раз. Синий светодиод погаснет.

Уменьшить громкость / Увеличить громкость Радио нажимайте кнопки (2) или (3).

Длительно нажмите кнопку (4), чтобы начать автоматический поиск станции

Bluetooth: короткое нажатие (4) кнопки запуска / приостановки воспроизведения

Входящий звонок / существующий звонок:

Коротко нажмите кнопку (4) при соединении - принять / завершить вызов

Нажмите и удерживайте кнопку (4) - отклонить вызов

Режим радио: переключать на следующую FM-радиостанцию

Режим Bluetooth:

Короткое нажатие кнопки (4): перейти к следующей дорожке
Длительное нажатие кнопки (4): назад к предыдущему треку

Световая кнопка (6):

1-е нажатие - Длительное нажатие (около 3 секунд) для включения функции подсветки - подсветка мигнет 3 раза. Если комната достаточно яркая, свет будет выключен. Если в комнате темно, свет включится автоматически.

2-е нажатие - Длительное нажатие (около 3 секунд), индикатор будет мигать 3 раза, и индикатор будет продолжать включаться
3-е нажатие - Длительное нажатие (около 3 секунд), индикатор погаснет. Гнездо LED LightPower Зарядка USB-OUT

BLUETOOTH СОЕДИНЕНИЕ

Вы можете воспроизводить музыкальные файлы, сохраненные на мобильном телефоне, оснащенном Bluetooth, для воспроизведения по радио в розетке.

1. Включите устройство, нажмите кнопку MODE, чтобы выбрать режим Bluetooth. Синий светодиод будет мигать.
2. Активируйте соединение Bluetooth устройства воспроизведения мультимедиа. Устройство воспроизведения мультимедиа теперь будет искать устройства, к которым оно может подключиться.
3. Устройство воспроизведения мультимедиа должно получать код устройства CT-3918.
4. Используйте устройство воспроизведения мультимедиа для подключения к разъему питания радио. Для этого выберите CT-3918 на устройстве воспроизведения мультимедиа.

Когда соединение установлено, на устройстве воспроизведения мультимедиа должно появиться сообщение, например, «Подключено», а синий светодиод будет гореть постоянно.

ЗАМЕТКИ:

· Если воспроизведение искажено, это может быть связано с слишком высоким уровнем громкости на устройстве воспроизведения мультимедиа. Уменьшите громкость на устройстве воспроизведения мультимедиа и вместо этого увеличьте громкость на радио разъеме питания.

· Может случиться так, что не все устройства Bluetooth могут быть подключены.

Функции вызова

Если смартфон был подключен к разъему питания через Bluetooth, музыка приглушается при получении вызова.

Индикатор низкого заряда батареи

Если встроенный аккумулятор устройства находится на низком уровне мощности, раздастся звуковой сигнал. Пожалуйста, подключите устройство к розетке для зарядки.

Объемная мощность: 2,5 Вт Max. Power: 3 Вт

Выходная мощность: 5В 1А

Электропитание: 220-240В ~ 50Гц



Заботясь об окружающей среде.. Упаковку из картона передайте, пожалуйста, на макулатуру. Полиэтиленовые мешки (PE) выкидать в резервуар для пластмассы. Изношенное устройство надо передать в соответствующую точку хранения, так как находящиеся в устройстве опасные составляющие могут являться угрозой для окружающей среды. Электрическое устройство надо передать таким образом, чтобы ограничить его повторное употребление и использование. Если в устройстве находятся батареи, их надо вынуть и передать в точку хранения отдельно. Устройство не выкидать в резервуар для коммунальных отходов!

(NL) NEDERLANDS

VEILIGHEIDSVOORWAARDEN BELANGRIJKE AANWIJZINGEN VOOR DE VEILIGHEID VAN HET GEBRUIK GELIEVE ZORGVULDIG TE LEZEN EN VOOR TOEKOMSTIGE REFERENTIE TE HOUDEN

De garantievoorwaarden zijn anders als het apparaat voor commerciële doeleinden wordt gebruikt.

1. Lees het product zorgvuldig door voordat u het gebruikt en houd u altijd aan de volgende instructies. De fabrikant is niet verantwoordelijk voor schade als gevolg van verkeerd gebruik.

2. Het product mag alleen binnenshuis worden gebruikt. Gebruik het product niet voor doeleinden die niet compatibel zijn met de toepassing.

3. De van toepassing zijnde spanning is 230V, ~ 50Hz. Om veiligheidsredenen is het niet raadzaam om meerdere apparaten op één stopcontact aan te sluiten.

4. Let op met voorzichtig omgaan met kinderen. Laat de kinderen niet met het product spelen. Laat kinderen of mensen die het apparaat niet kennen, het niet zonder toezicht gebruiken.

5. **WAARSCHUWING:** Dit apparaat kan worden gebruikt door kinderen vanaf 8 jaar en personen met verminderde fysieke, sensorische of mentale capaciteiten, of personen zonder ervaring of kennis van het apparaat, alleen onder toezicht van een persoon die verantwoordelijk is voor hun veiligheid, of als zij werden geïnstrueerd over het veilige gebruik van het apparaat en zich bewust zijn van de gevaren die verband houden met de werking ervan. Kinderen mogen niet met het apparaat spelen. Reiniging en onderhoud van het

- apparaat mogen niet door kinderen worden uitgevoerd, tenzij ze ouder zijn dan 8 jaar en deze activiteiten onder toezicht worden uitgevoerd.
6. Nadat u klaar bent met het gebruik van het product, vergeet dan niet voorzichtig de stekker uit het stopcontact te verwijderen terwijl u het stopcontact vasthoudt met uw hand. Trek nooit aan het netsnoer !!!
 7. Steek de voedingskabel, de stekker of het hele apparaat nooit in het water. Stel het product nooit bloot aan atmosferische omstandigheden zoals direct zonlicht of regen, enz. Gebruik het product nooit in vochtige omstandigheden.
 8. Controleer periodiek de toestand van de voedingskabel. Als het netsnoer is beschadigd, moet het product worden vervangen door een professionele servicelocatie om te worden vervangen om gevaarlijke situaties te voorkomen.
 9. Gebruik het product nooit met een beschadigd netsnoer of als het op een andere manier is gevallen of beschadigd of als het niet goed werkt. Probeer het defecte product niet zelf te repareren omdat dit tot een elektrische schok kan leiden. Schakel het beschadigde apparaat altijd naar een professionele servicelocatie om het te repareren. Alle reparaties kunnen alleen worden uitgevoerd door geautoriseerde serviceprofessionals. De reparatie die verkeerd is uitgevoerd, kan gevaarlijke situaties voor de gebruiker veroorzaken.
 10. Plaats het product nooit op of dichtbij de hete of warme oppervlakken of de keukenapparatuur zoals de elektrische oven of gasbrander.
 11. Gebruik het product nooit in de buurt van brandbare stoffen.
 12. Laat het snoer niet over de rand van het aanrecht hangen of in aanraking komen met hete oppervlakken.
 13. Laat het product nooit zonder toezicht op de stroombron aangesloten. Zelfs wanneer het gebruik voor een korte tijd wordt onderbroken, schakelt u het uit van het netwerk, ontkoppel de stroom.
 14. Om extra bescherming te bieden, wordt het aanbevolen om een reststroomapparaat (RCD) in het stroomcircuit te installeren, met een reststroomvermogen van niet meer dan 30 mA. Neem in dit geval contact op met een professionele elektricien.
 15. Zorg dat de radio niet nat wordt.
 16. De radio mag alleen worden afgeveegd met een droge doek. Gebruik geen water of schoonmaakmiddelen.
 17. De radio moet in een droge ruimte worden bewaard.

Apparaat beschrijving:

1. Aan / uit-schakelaar
2. Selecteer FM of Bluetooth
3. Volume verlagen
4. Volume verhogen
5. Scan-knop
6. Volgende / Vorige knop
7. Lichtknop
8. LED LICHT
9. Stroomaansluiting
10. USB-OUT laadbus

Het apparaat in- / uitschakelen

Om het apparaat in te schakelen, drukt u lang (ongeveer 3 seconden) op de POWER (1) knop totdat de blauwe LED oplicht.

Om het apparaat uit te schakelen, drukt u nogmaals lang (ongeveer 3 seconden) op de AAN / UIT-knop (1). De blauwe LED gaat uit.

Verlaag het volume / Verhoog het volume Radio Druk op de knoppen (2) of (3).

Druk lang op knop (4) om automatisch zoeken naar stations te starten

Bluetooth: korte druk (4) knop start / pauzeer het afspelen

Inkomende oproep / bestaande oproep:

Druk kort op de knop (4) tijdens het verbinden van een gesprek - accepteer / beëindig gesprek

Druk op knop (4) en houd deze ingedrukt - oproep weigeren

Radiomodus: doorsturen naar het volgende FM-radiostation

Bluetooth-modus:

Druk kort op de knop (4): vooruit naar het volgende nummer

Druk lang op knop (4): achteruit naar het vorige nummer

Lichtknop (6):

1e druk - Lang indrukken (ongeveer 3 seconden) om de lichtfunctie in te schakelen - licht zal 3 keer knipperen. Als de kamer helder genoeg is, zal het licht in het uit-model zijn. Als de kamer donker is, gaat het licht automatisch aan.

2e druk - Lang drukken (ongeveer 3 seconden), het licht zal 3 keer knipperen en het licht zal blijven branden

3e druk - Lang indrukken (ongeveer 3 seconden), lampje gaat uit. LED Light Power-aansluiting USB-OUT CHARGE Oplaadpunt

BLUETOOTH-VERBINDING

U kunt muziekbestanden afspelen die zijn opgeslagen op een mobiele telefoon die is uitgerust met Bluetooth, om af te spelen via de

wandcontactdoorsradio.

1. Schakel het apparaat in en druk op de MODE-knop om de Bluetooth-modus te selecteren. De blauwe LED knippert.

2. Activeer de Bluetooth-verbinding van het media-afspeelapparaat. Het media-afspeelapparaat zal nu zoeken naar apparaten waarmee het verbinding kan maken.

3. Het media-afspeelapparaat zou nu de apparaatcode CT-3918 moeten ontvangen

4. Gebruik het media-afspeelapparaat om verbinding te maken met de contactdoorsradio. Selecteer hiervoor CT-3918 op het media-afspeelapparaat.

Wanneer de verbinding tot stand is gebracht, zou het bericht, bijvoorbeeld "Verbonden", moeten verschijnen op het media-afspeelapparaat, en de blauwe LED zal blijven branden.

OPMERKINGEN:

· Als het afspelen is vervormd, kan dit zijn omdat het volumeniveau op het afspeelapparaat voor media te hoog is ingesteld. Verlaag het volume van het media-afspeelapparaat en verhoog in plaats daarvan het volume van de radio met wandcontactdoos.

· Het kan zijn dat niet alle Bluetooth-apparaten kunnen worden aangesloten.

Bel functies

Als een smartphone via Bluetooth op de contactdoorsradio is aangesloten, wordt de muziek gedempt wanneer een oproep wordt ontvangen.

Indicator voor laag batterijvermogen

Als de ingebouwde batterij bijna leeg is, hoort u een beltoon. Sluit het apparaat aan op het stopcontact om op te laden.

Volumekracht: 2,5 W Max. Power: 3 W

Uitgangsvermogen: 5V 1A

Voeding: 220-240V ~ 50Hz



We geven om het milieu. We vragen u om de kartonnen verpakkingen te storten bij het oud papier. Polyethyleen zakken (PE) storten in de container voor plastic. Versleten apparatuur afgeven bij het juiste verzamelpunt, als in het apparaat gevaarlijke elementen zitten kan dat een bedreiging zijn voor het milieu. Elektrisch apparaat moet worden geretourneerd om het hergebruik te verminderen. Als in het apparaat batterijen zitten, horen die verwijderd te worden en apart af te worden gegeven bij het juiste verzamelpunt.

(SL) SLOVENŠČINA

VARNOSTNI POGOJI POMEMBNA NAVODILA ZA VARNOST UPORABE PROSIMO, PREBERITE IN POGLEDAJTE ZA PRIHODNOST

Garancijski pogoji se razlikujejo, če se naprava uporablja v komercialne namene.

1. Pred uporabo izdelka natančno preberite in upoštevajte naslednja navodila. Proizvajalec ne odgovarja za kakršno koli škodo zaradi napačne uporabe.

2. Proizvod se sme uporabljati samo v zaprtih prostorih. Izdelka ne uporabljajte za noben namen, ki ni združljiv z njegovo uporabo.

3. primerna napetost je 230V, ~ 50Hz. Iz varnostnih razlogov ni primerno priključiti več naprav na eno vtičnico.

4. Bodite previdni pri uporabi otrok. Otrokom ne dovolite, da se igrajo z izdelkom. Otrokom ali osebam, ki ne poznajo naprave, ne dovolite, da jih uporabljajo brez nadzora.

5. **OPOZORILO:** To napravo lahko uporabljajo otroci, starejši od 8 let, in osebe z zmanjšanimi fizičnimi, čutnimi ali duševnimi sposobnostmi ali osebe brez izkušenj ali znanja o napravi, samo pod nadzorom osebe, odgovorne za njihovo varnost, ali če so bili poučeni o varni uporabi naprave in se zavedajo nevarnosti, povezanih z delovanjem naprave. Otroci se ne smejo igrati z napravo. Čiščenje in vzdrževanje naprave ne smejo izvajati otroci, razen če so starejši od 8 let in se te dejavnosti izvajajo pod nadzorom.

6. Ko končate z uporabo izdelka, ne pozabite nežno odstraniti vtiča iz vtičnice, ki drži vtičnico z roko. Nikoli ne vlecite napajalnega kabla !!!

7. Nikoli ne vstavljajte napajalnega kabla, vtiča ali celotne naprave v vodo. Izdelka nikoli ne izpostavljajte atmosferskim pogojem, kot so neposredna sončna svetloba ali dež, itd. Nikoli ne uporabljajte izdelka v vlažnih pogojih.

8. Periodično preverite stanje napajalnega kabla. Če je napajalni kabel poškodovan, morate izdelek obrniti na strokovno servisno mesto, ki ga je treba zamenjati, da se izognete nevarnim situacijam.

9. Ne uporabljajte izdelka s poškodovanim napajalnim kablom ali če je padel ali je kako drugače poškodovan ali če ne deluje pravilno. Ne poskušajte popraviti poškodovanega izdelka, ker lahko povzroči električni udar. Poškodovano napravo vedno obrnite na strokovno

- servisno mesto, da jo popravite. Vsa popravila lahko opravijo samo pooblaščeni serviserji. Nepravilno izvedeno popravilo lahko povzroči nevarne situacije za uporabnika.
10. Ne postavljajte izdelka na vroče ali tople površine ali v kuhinjske aparate, kot je električna pečica ali plinski gorilnik.
 11. Ne uporabljajte izdelka blizu gorljivih snovi.
 12. Ne dovolite, da kabel visi nad robom števca ali dotika vročih površin.
 13. Nikoli ne pustite izdelka, ki je priključen na vir energije, brez nadzora. Tudi če se uporaba prekine za kratek čas, jo izklopite iz omrežja, odklopite napajanje.
 14. Da bi zagotovili dodatno zaščito, je priporočljivo v napajalni tokokrog vgraditi napravo za zadrževanje toka (RCD) s preostalo tokovno močjo največ 30 mA. V zvezi s tem se obrnite na profesionalnega električarja.
 15. Izogibajte se vlažnosti radia.
 16. Radio lahko obrišete samo s suho krpo. Ne uporabljajte vode ali čistilnih tekočin.
 17. Radijski sprejemnik naj bo v suhem prostoru.

Opis naprave:

1. On / off stikalo Izberite FM ali Bluetooth
2. Zmanjšajte glasnost, 3. Povečajte glasnost
4. Scan gumb 5. Naslednji / prejšnji gumb 6. Light Button
7. LED LIGHT 8. Vtičnica za napajanje 9. USB-OUT polnilna vtičnica

Vklop / izklop naprave

- Ce želite vklopiti napravo, dolgo pritisnite (približno 3 sekunde) tipko POWER (1), dokler ne zasveti modra LED.
- Ce želite napravo izklopiti, dolgo pritisnite (približno 3 sekunde) gumb POWER (1). Modra LED lučka ugasne.

Zmanjšajte glasnost / Povečajte glasnost Radio pritisnite tipki (2) ali (3).

Ce želite začeti samodejno iskanje postaj, pritisnite gumb (4)

Bluetooth: kratek pritisk na tipko (4) zažene / začasno ustavi predvajanje

Dohodni klic / obstoječi klic:

Medtem ko povezuje klic - sprejmite / končajte klic, na kratko pritisnite gumb (4)

Pritisnite in držite tipko (4) - zavrnite klic

Način radia: Naprej na naslednjo radijsko postajo FM

Način Bluetooth:

Kratek pritisk na tipko (4): Naprej na naslednjo skladbo

Dolg pritisk na tipko (4): Nazaj na prejšnjo skladbo

Gumb za osvetlitev (6):

1. Pritisnite - dolg pritisk (pribl. 3 sekunde) za vklop svetlobe - lučka bo 3-krat utripala. Če je prostor dovolj svetel, bo svetloba izklopljena.

Ce je soba temna, se lučka samodejno vklopi.

Drugi pritisk - dolg pritisk (približno 3 sekunde), lučka utripa 3-krat in lučka se bo še naprej vklopila

Tretji pritisk - dolg pritisk (približno 3 sekunde), lučka bo izklopljena. LED Light Power socket USB-OUT CHARGE Polnilna vtičnica

BLUETOOTH CONNECTION

Za predvajanje na radijski vtičnici lahko predvajate glasbene datoteke, shranjene na mobilnem telefonu, opremljenem s tehnologijo Bluetooth.

1. Vključite napravo in pritisnite MODE, da izberete način Bluetooth. Modra LED utripa.

2. Aktivirajte povezavo Bluetooth naprave za predvajanje predstavnosti. Naprava za predvajanje medijev bo zdaj iskala naprave, s katerimi se lahko poveže.

3. Naprava za predvajanje medijev mora zdaj prejemati kodo naprave CT-3918

4. Z napravo za predvajanje predstavnosti priključite radio vtičnice. To naredite tako, da na napravi za predvajanje predstavnosti izberete CT-3918.

Ko je povezava vzpostavljena, se mora na napravi za predvajanje predstaviti sporočilo, na primer "Connected", modra LED pa ostane prižgana.

OPOMBE:

- Ce je predvajanje izkrivljeno, je to lahko zato, ker je glasnost na predvajalni napravi nastavljena previsoko. Zmanjšajte glasnost na napravi za predvajanje predstavnosti in namesto tega povečajte glasnost radijske vtičnice.

- Morda ni mogoče povezati vseh naprav Bluetooth.

Klicne funkcije

Ce je pametni telefon priključen na radio z vtičnico prek vmesnika Bluetooth, je glasba izklopljena, ko prejmete klic.

Indikator napajanja nizke baterije

Ce je vgrajena baterija pri nizki moči, se sliši zvonjenje zvonjenja. Za polnjenje priključite enoto v vtičnico.

Volumen Moč: 2,5 W Max. Power: 3 W

Izhodna moč: 5V 1A

Napajanje: 220-240V ~ 50Hz



Skrbimo za okolje. Kartonska embalaža, prosim darovati na otpadni papir. Polietilenske vreće (PE) mećite v posoda za plastiko. Dotrajane naprave je treba vrniti na ustrezno zbirno mesto, ker vsebovane v napravo nevarne elemente lahko predstavljajo nevarnost za okolje. Električna naprava je treba vrniti kakor, da se omeji njegovo ponovno uporabo in izkoriščenost. Če naprava vsebuje baterio, je treba odstraniti in ločeno dati nazaj na mesta skladiščenja.

(HR) HRVATSKI

SIGURNOSNI UVJETI VAŽNE UPUTE O SIGURNOSTI UPORABE MOLIMO VAS DA PROČITAJTE I ČUVAJTE ZA BUDUĆE REFERENCE

Uvjeti jamstva se razlikuju, ako se uređaj koristi u komercijalne svrhe.

1. Prije uporabe proizvoda pažljivo pročitajte i uvijek se pridržavajte sljedećih uputa. Proizvođač nije odgovoran za bilo kakvu štetu nastalu zbog zlouporabe.
2. Proizvod se smije koristiti samo u zatvorenom prostoru. Nemojte koristiti proizvod za bilo koju svrhu koja nije kompatibilna s njegovom primjenom.
3. Primjenjivi napon je 230V, ~ 50Hz. Iz sigurnosnih razloga nije prikladno priključiti više uređaja na jednu utičnicu.
4. Budite oprezni prilikom korištenja oko djece. Nemojte dopustiti djeci da se igraju s proizvodom. Ne dopustite djeci ili osobama koje ne poznaju uređaj da je koriste bez nadzora.
5. **UPOZORENJE:** Ovaj uređaj mogu koristiti djeca starija od 8 godina i osobe sa smanjenim fizičkim, osjetilnim ili mentalnim sposobnostima, ili osobe bez iskustva ili znanja o uređaju, samo pod nadzorom osobe odgovorne za njihovu sigurnost, ili ako su poučeni o sigurnom korištenju uređaja i koji su svjesni opasnosti povezanih s njegovim radom. Djeca se ne smiju igrati s uređajem. Čišćenje i održavanje uređaja ne smiju izvoditi djeca, osim ako su starija od 8 godina i te se aktivnosti obavljaju pod nadzorom.
6. Nakon što završite s korištenjem proizvoda, uvijek imajte na umu da lagano izvadite utikač iz utičnice koja drži utičnicu rukom. Nikada ne vucite kabel za napajanje !!!
7. Nikada ne stavljajte kabel za napajanje, utikač ili cijeli uređaj u vodu. Nikada ne izlažite proizvod atmosferskim uvjetima kao što su izravna sunčeva svjetlost ili kiša itd. Nikada ne koristite proizvod u vlažnim uvjetima.
8. Periodično provjerite stanje kabela za napajanje. Ako je kabel za napajanje oštećen, proizvod treba okrenuti u profesionalni servisni prostor koji treba zamijeniti kako bi se izbjegle opasne situacije.
9. Nikad nemojte koristiti proizvod s oštećenim kablom za napajanje ili ako je ispušten ili oštećen na bilo koji drugi način ili ako ne radi ispravno. Ne pokušavajte sami popraviti oštećeni proizvod jer to može dovesti do strujnog udara. Oštećeni uređaj uvijek okrećite na mjesto profesionalnog servisiranja kako biste ga popravili. Sve popravke mogu obaviti samo ovlašteni serviseri. Neispravan popravak može uzrokovati opasne situacije za korisnika.
10. Nikad ne stavljajte proizvod na vruće ili tople površine ili u kuhinjske uređaje kao što je električna pećnica ili plinski plamenik.
11. Nikada nemojte koristiti proizvod blizu zapaljivih tvari.
12. Ne dopustite da kabel visi preko ruba pulta ili dodira s vrućim površinama.
13. Nikad ne ostavljajte proizvod spojen na izvor napajanja bez nadzora. Čak i kada je uporaba prekinuta na kratko, isključite je iz mreže, isključite napajanje.
14. Da bi se osigurala dodatna zaštita, preporučuje se u strujni krug instalirati uređaj za zadržavanje struje (RCD) s preostalom strujnom snagom ne većom od 30 mA. Obratite se profesionalnom električaru u vezi s tim.
15. Izbjegavajte da mokri radio.
16. Radio se može brisati samo suhom krpom. Nemojte koristiti vodu ili tekućine za čišćenje.
17. Radio treba čuvati u suhom prostoru.

Opis uređaja:

1. On / off prekidač Odaberite FM ili Bluetooth
2. Smanjite glasnoću
3. Povećajte glasnoću
4. Scan gumb
5. Next/Prethodni gumb
6. Light Button
7. LED LIGHT
8. Utičnica za napajanje
9. USB-OUT punjač

Uključivanje / isključivanje uređaja

Da biste uključili uređaj, dugo pritisnite (približno 3 sekunde) tipku POWER (1) dok se ne upali plava LED. Da isključite uređaja, dugo pritisnite (približno 3 sekunde) tipku POWER (1). Plava LED lampica će se ugasisi.

Smanjite glasnoću / Povećajte glasnoću Radio pritisnite gume (2) ili (3).

Pritisnite dugme (4) za početak automatskog traženja stanica

Bluetooth: kratko pritisnite tipku (4) za pokretanje / pauziranje reprodukcije

Dolazni poziv / postojeći poziv:

Pritisnite kratko tipku (4) tijekom povezivanja poziva - prihvaćanje / završavanje poziva

Pritisnite i držite tipku (4) - odbijte poziv

Način rada radija: Naprijed na sljedeću FM radio postaju

Bluetooth način rada:

Kratko pritisnite tipku (4): Naprijed na sljedeći zapis

Dugo pritisnite tipku (4): Povratak na prethodnu pjesmu

Gumb za svjetlo (6):

1. Pritisnite - Dugi pritisak (oko 3 sekunde) za uključivanje svjetla - svjetlo će treperiti 3 puta. Ako je soba dovoljno svijetla, svjetlo će biti isključeno. Ako je soba tamna, svjetlo će se automatski upaliti.

Drugi pritisak - Dugi pritisak (oko 3 sekunde), svjetlo će treperiti 3 puta i svjetlo će se upaliti

Treći pritisak - Dugi pritisak (oko 3 sekunde), svjetlo će se isključiti. LED Light Power utičnica USB-OUT CHARGE Utičnica za punjenje

BLUETOOTH CONNECTION

Možete reproducirati glazbene datoteke spremjene na mobilnom telefonu opremljenom Bluetooth-om za reprodukciju na radiju utičnice.

1. Uključite uređaj, pritisnite tipku MODE za odabir Bluetooth načina rada. Plava LED će treptati.

2. Aktivirajte Bluetooth vezu uređaja za reprodukciju medija. Uređaj za reprodukciju medija sada će tražiti uređaje na koje se može povezati.

3. Uređaj za reprodukciju medija trebao bi sada primiti kod uređaja CT-3918

4. Upotrijebite uređaj za reprodukciju medija za povezivanje s radio utičnicom. Da biste to učinili, na uređaju za reprodukciju medija odaberite CT-3918.

Kada je veza uspostavljena, poruka npr. "Connected" trebala bi se pojaviti na uređaju za reprodukciju medija, a plava LED će ostati upaljena.

BILJEŠKE:

· Ako je reprodukcija izoblicena, to može biti zbog previsoke razine glasnoće na uređaju za reprodukciju. Smanjite glasnoću na uređaju za reprodukciju medija i umjesto toga povećajte glasnoću na radiju utičnice za napajanje.

· Možda se ne mogu spojiti svi Bluetooth uređaji.

Funkcije poziva

Ako je pametni telefon spojen na radio utičnicu putem Bluetooth veze, glazba se isključuje tijekom prijema poziva.

Indikator potrošnje baterije

Ako je jedinica ugrađena u bateriju na niskoj razini snage, čut će zvono zvona. Spojite uređaj na utičnicu za punjenje.

Volumen Snaga: 2,5 W Max. Power: 3 W

Izlazna snaga: 5V 1A

Napajanje: 220-240V ~ 50Hz



Vodimo brigu o prirodnom okolišu. Kartonsku ambalažu molimo prenijeti na otpadni papir. Polietilen (PE) vreće bacati u kontejner za plastiku. Istrošena oprema treba biti premještena na prikladno mjesto za pohranu, jer sadrže u uređaju opasne tvari mogu predstavljati opasnost za okoliš. Električni uređaj mora biti predat u takvom stanju da se smanji mogućnost njegove ponovne upotrebe. Ako vaš uređaj ima baterije, treba njih ukloniti i predati na mjesto za pohranu odvojeno.

(FI) SUOMI

TURVALLISUUSOLOSUHTEET TARKEITA KÄYTTÖOHJEITA KÄYTTÖOHJEET LUE HUOLELLISESTI JA SÄILYTTÄMISEKSI TULEVAISUUDESTA.

Takuuehdot ovat erilaiset, jos laitetta käytetään kaupalliseen tarkoitukseen.

1. Lue ennen tuotteen käyttöä huolellisesti ja noudata aina seuraavia ohjeita. Valmistaja ei ole vastuussa vahingoista, jotka johtuvat väärinkäytöstä.

2. Tuotetta saa käyttää vain sisätiloissa. Älä käytä tuotetta mihinkään tarkoitukseen, joka ei ole yhteensopiva sen kanssa.

3. Sovellettava jännite on 230 V, ~ 50 Hz. Turvallisuussyistä ei ole tarkoituksenmukaista kytkeä useita laitteita yhteen pistorasiaan.

4. Ole varovainen, kun käytät lapsia. Älä anna lasten leikkiä tuotteen kanssa. Älä anna lasten tai henkilöiden, jotka eivät tunne laitetta, käyttää sitä ilman valvontaa.

5. VAROITUS: Tätä laitetta voivat käyttää yli 8-vuotiaat lapset ja henkilöt, joilla on heikentynyt fyysinen, aistillinen tai henkinen kyky, tai henkilöt, joilla ei ole kokemusta tai tietoa laitteesta, vain heidän turvallisuudestaan vastaavan henkilön valvonnassa, tai jos heille annettiin ohjeita laitteen turvallisesta käytöstä ja ovat tietoisia sen käyttöön liittyvistä vaaroista. Lapset eivät saa leikkiä laitteen kanssa. Lapset eivät saa puhdistaa ja huoltaa laitetta, elleivät ne ole yli 8-vuotiaita, ja nämä toimet toteutetaan valvonnan alaisina.
6. Kun olet lopettanut tuotteen käytön, muista aina irrottaa pistoke varovasti pistorasiasta, jossa pistorasia on kädellä. Älä koskaan vedä virtajohtoa !!!
7. Älä koskaan aseta virtajohtoa, pistoketta tai koko laitetta veteen. Älä koskaan altista tuotetta ilmakehän olosuhteille, kuten suoralle auringonvalolle tai sateelle, jne. Älä koskaan käytä tuotetta kosteissa olosuhteissa.
8. Tarkista säännöllisesti virtajohdon kunto. Jos virtajohto on vaurioitunut, tuote tulee vaihtaa ammattikäyttöön, jotta se voidaan vaihtaa vaarallisten tilanteiden välttämiseksi.
9. Älä koskaan käytä tuotetta vaurioituneella virtakaapelilla tai jos se on pudonnut tai vahingoittunut muulla tavalla tai jos se ei toimi kunnolla. Älä yritä korjata viallista tuotetta itse, koska se voi aiheuttaa sähköiskun. Käännä vaurioitunut laite aina ammattikäyttöön, jotta se voidaan korjata. Kaikki korjaukset voivat tehdä vain valtuutetut huoltoalan ammattilaiset. Väärin tehty korjaus voi aiheuttaa käyttäjälle vaarallisia tilanteita.
10. Älä koskaan laita tuotetta kuumiin tai lämpimiin pintoihin tai keittiökoneisiin, kuten uuniin tai kaasupolttimeen.
11. Älä koskaan käytä tuotetta lähellä palavia aineita.
12. Älä anna kaapelin roikkua laskurin reunan yli tai kosketa kuumia pintoja.
13. Älä koskaan jätä laitetta virtalähteeseen ilman valvontaa. Vaikka käyttö keskeytetään lyhyeksi ajaksi, katkaise se verkosta, irrota virtajohto.
14. Lisää suojausta varten on suositeltavaa asentaa virtapiiriin jäännösvirtauslaite (RCD), jonka jäännösvirta on enintään 30 mA. Ota yhteyttä ammattilaiseen sähköasentajaan tässä asiassa.
15. Vältä radion kastumista.
16. Radio voidaan pyyhkiä vain kuivalla liinalla. Älä käytä vettä tai puhdistusnesteitä.
17. Radio on säilytettävä kuivassa huoneessa.

Laitekuvaus:

1. On / off-kytkin Valitse FM tai Bluetooth 2. Decrease Volume, 3. Increase Volume
4. Scan-painike 5. Next / Edellinen painike 6. Light Button
7. LED LIGHT 8. Power Socket 9. USB-OUT latausliitäntä

Laitteen kytkeminen päälle / pois

Voit kytkeä laitteen päälle painamalla pitkään (n. 3 sekuntia) POWER (1) -painiketta, kunnes sininen LED syttyy. Sammuuta laite painamalla pitkään (n. 3 sekuntia) POWER (1) -painiketta uudelleen. Sininen LED-valo sammuu.

Vähennä äänenvoimakkuutta / Lisää äänenvoimakkuutta Radio paina painikkeita (2) tai (3).

Paina pitkään painiketta (4) käynnistääksesi aseman automaattisen haun

Bluetooth: lyhyt painallus (4) -painiketta aloittaa / keskeyttää toiston

Saapuva puhelu / olemassa oleva puhelu:

Paina lyhyesti painiketta (4), kun soitat puhelun - hyväksy / lopeta puhelu

Paina ja pidä painettuna (4) - hylkää puhelu

Radiotila: Siirry seuraavaan FM-radioasemaan

Bluetooth-tila:

Lyhyt painike (4): Siirry seuraavaan raitaan

Paina pitkään painiketta (4): taaksepäin edelliseen kappaleeseen

Valopainike (6):

Ensimmäinen painallus - Pitkä painallus (n. 3 sekuntia) valotoiminnon kytkemiseksi päälle - vilkkuu 3 kertaa. Jos huone on tarpeeksi kirkas, valo on pois käytöstä. Jos huone on tumma, valo syttyy automaattisesti.

2. painallus - Pitkä painallus (n. 3 sekuntia), valo vilkkuu 3 kertaa ja valo syttyy

Kolmas painallus - Pitkä painallus (n. 3 sekuntia), valo sammuu. LED Light Power socket USB-OUT CHARGE Latausliitin

BLUETOOTH-YHTEYS

Voit toistaa musiikkitiedostoja, jotka on tallennettu matkapuhelimella, joka on varustettu Bluetooth-laitteella, toistoa varten pistorasiaan.

1. Käynnistä laite, valitse MODE-painike valitaksesi Bluetooth-tilan. Sininen LED vilkkuu.
2. Aktivoi median toistolaitteen Bluetooth-yhteys. Median toistolaite etsii nyt laitteita, joihin se voi muodostaa yhteyden.
3. Median toistolaitteen pitäisi nyt vastaanottaa laitteen koodi CT-3918
4. Käytä mediatoistolaitetta kytkääksesi virtalähteeseen. Voit tehdä tämän valitsemalla mediatoiston laitteessa CT-3918. Kun yhteys on muodostettu, viestin toistolaitteeseen tulee ilmestyä viesti "Connected" ja sininen LED palaa.

HUOM:

- Jos toisto on vääristynyt, tämä saattaa johtua siitä, että median toiston laitteen äänenvoimakkuus on asetettu liian korkeaksi. Sammuta äänenvoimakkuus median toistolaitteessa ja lisää sen sijaan äänenvoimakkuutta pistorasiaan.
- Saattaa olla, että kaikkia Bluetooth-laitteita ei voi liittää.

Puhelutoiminnot

Jos älypuhelin on kytketty pistorasiaan radio Bluetoothin kautta, musiikki mykistyy, kun puhelu vastaanotetaan.

Akun alhainen virran merkivalo

Jos paristoon rakennettu yksikkö on pienellä teholla, kuulet äänimerkin. Liitä laite virtalähteeseen latausta varten.

Äänenvoimakkuus: 2,5 W Max. Power: 3 W

Lähtöteho: 5V 1A

Virtalähde: 220-240V ~ 50Hz



Kantakaamme huolta ympäristöstä. Pahvipakkauksen pyydämme laittamaan paperikierrätykseen. Polyeteenipussit (PE) tulee laittaa muovien kierrätysastiaan. Loppuun käytetyt laitteet tulee toimittaa asianmukaiseen keräyspisteeseen, koska laitteen sisältämät vaaralliset aineosat voivat olla ympäristölle vahingollisia. Sähkölaite tulee toimittaa siten, että sen uudelleenkäyttö on estetty. Jos laitteessa on paristo, paristo tulee poistaa ja toimittaa erillisesti keräyspisteeseen.

(SV) SVENSKA

SÄKERHETSVILLKOR VIKTIGA INSTRUKTIONER FÖR ANVÄNDNINGSAKERHET LÄS SÄKERHET LÄGGANDE OCH HÅLL FÖR FRAMTIDA REFERENS

Garantivillkoren är olika, om enheten används för kommersiellt ändamål.

1. Innan du använder produkten läs noggrant och följ alltid följande instruktioner. Tillverkaren ansvarar inte för skador på grund av felaktig användning.
2. Produkten får endast användas inomhus. Använd inte produkten för något ändamål som inte är kompatibelt med dess tillämpning.
3. Den aktuella spänningen är 230V, ~ 50Hz. Av säkerhetsskäl är det inte lämpligt att ansluta flera enheter till ett vägguttag.
4. Var försiktig när du använder runt barn. Låt inte barnen leka med produkten. Låt inte barn eller personer som inte känner till enheten använda den utan tillsyn.
5. VARNING: Den här enheten kan användas av barn över 8 år och personer med nedsatt fysisk, sensorisk eller mental förmåga, eller personer utan erfarenhet eller kunskap om enheten, endast under överinseende av en person som ansvarar för deras säkerhet, eller om de fick instruktioner om säker användning av enheten och är medvetna om de faror som är förknippade med dess funktion. Barn ska inte leka med enheten. Rengöring och underhåll av apparaten ska inte utföras av barn, såvida de inte är över 8 år och dessa aktiviteter utförs under tillsyn.
6. När du är färdig med att använda produkten, kom alltid ihåg att försiktigt ta bort kontakten från eluttaget som håller uttaget med handen. Dra aldrig strömkabeln !!!
7. Anslut aldrig strömkabeln, kontakten eller hela enheten i vattnet. Utsätt aldrig produkten för atmosfäriska förhållanden som direkt solljus eller regn etc. Använd aldrig produkten under fuktiga förhållanden.
8. Kontrollera alltid strömkabelns tillstånd. Om strömkabeln är skadad ska produkten vändas till en professionell serviceplats som ska bytas ut för att undvika farliga situationer.
9. Använd aldrig produkten med en skadad strömkabel eller om den tappades eller skadades på något annat sätt eller om det inte fungerar ordentligt. Försök inte reparera den defekta produkten själv eftersom det kan leda till elektrisk stöt. Vänd alltid den skadade enheten till en professionell serviceplats för att reparera den. Alla reparationer kan endast utföras av auktoriserade servicepersonal. Den reparation som gjordes felaktigt kan orsaka farliga situationer för användaren.
10. Använd aldrig produkten på eller nära de varma eller varma ytorna eller köksutrustning som den elektriska ugnen eller gasbrännaren.
11. Använd aldrig produkten nära brännbara ämnen.
12. Låt inte ledningen hänga över kanten av räknaren eller vidröra heta ytor.
13. Lämna aldrig produkten ansluten till strömkällan utan tillsyn. Även om användningen

avbryts under en kort stund, stäng av den från nätverket, koppla ur strömmen.

14. För att ge ytterligare skydd rekommenderas att man installerar återstartsströmsenhet (RCD) i strömkretsen, med återstående strömstyrka inte över 30 mA. Kontakta professionell elektriker i denna fråga.

15. Undvik att få radion våt.

16. Radion får bara torkas med en torr trasa. Använd inte vatten eller rengöringsmedel.

17. Radion ska hållas i ett torrt rum.

Enhetsbeskrivning:

1.On / av-knapp Väjl FM eller Bluetooth 2.Decrease Volume, 3.Increase Volume
4.Scan knapp 5.Nästa / Tidigare knapp 6.Light knapp
7.LED LIGHT 8.Power Socket 9.USB-OUT laddningsuttag

Växlar enheten till / från

För att slå på enheten, tryck länge (ca .. 3 sekunder) POWER (1) tills blå LED lyser.

För att stänga av enheten, tryck länge (ca .. 3 sekunder) POWER (1) knappen igen. Blå LED lyser ut.

Minska volymen / Öka volymen Radio-knapparna (2) eller (3).

Lång tryckknapp (4) för att starta automatisk stationssökning

Bluetooth: kort tryck (4) knappen start / paus uppspelning

Inkommande samtal / befintligt samtal:

Tryck kort på knappen (4) när du kopplar samtal - acceptera / avsluta samtal

Tryck och håll ned knappen (4) - Avvisa samtal

Radioläge: Vidarebefordra till nästa FM-radiostation

Bluetooth-läge:

Kort tryckknapp (4): Framåt till nästa spår

Lång tryckknapp (4): Bakåt till föregående spår

Ljusknapp (6):

1: a tryck - Långt tryck (ca 3 sekunder) för att slå på ljusfunktionen - lampan blinkar 3 gånger. Om rummet är tillräckligt ljust, kommer lampan att vara avstängd. Om rummet är mörkt lyser lampan automatiskt.

2: a tryck - Långt tryck (ca 3 sekunder), lampan blinkar 3 gånger och lampan fortsätter att vara påslagen

3: a tryck - Långt tryck (ca 3 sekunder), lampan slås av. LEV LightPower socketUSB-OUT CHARGE Laddningsuttag

BLUETOOTH ANSLUTNING

Du kan spela upp musikfiler som sparas på en mobiltelefon som är utrustad med Bluetooth, för uppspelning på strömuttaget.

1. Slå på enheten, tryck på MODE-knappen för att välja Bluetooth-läge. Den blå LED-lampan blinkar.

2. Aktivera Bluetooth-anslutningen för medieuppspelningsenheten. Medieuppspelningsenheten söker nu efter enheter som den kan ansluta till.

3. Medieuppspelningsenheten ska nu ta emot enhetskoden CT-3918

4. Använd medieavspelningsenheten för att ansluta till eluttaget. För att göra detta, välj CT-3918 på mediauppspelningsenheten.

När anslutningen har upprättats, ska meddelandet t ex "Connected" visas på mediauppspelningsenheten och den blå LED lyser.

OBS:

· Om uppspelningen är förvrängd kan det bero på att volymen på medieuppspelningsenheten är inställd för hög. Stäng volymen på medieuppspelningsenheten, och öka i stället volymen på eluttaget.

· Det kan hända att inte alla Bluetooth-enheter kan anslutas.

Samtalsfunktioner

Om en smartphone har anslutits till eluttaget via Bluetooth, stängs musiken av när ett samtal är mottaget.

Låg batterispänning

Om enheten som är inbyggd i batteriet har en låg effektnivå hörs en ringsignal. Anslut enheten till eluttaget för laddning.

Volymenhet: 2,5 W Max. Power: 3 W

Utgångseffekt: 5V 1A

Strömförsörjning: 220-240V ~ 50Hz



Vi sköter om miljön. Överlämna förpackningar i kartong till pappersavfall. Polyetylensäcker (PE) slängs i avfallsbehållare för plast. Man bör lämna en gammal apparat till en riktig återvinningscentral, eftersom farliga komponenter i apparaten kan orsaka fara till miljön. En elektrisk apparat bör lämnas för att minska förnyad användning av denna. Om apparaten innehåller batterier, bör man ta bort dem och lämna dem separat till återvinningscentraler.

BEZPEČNOSTNÉ PODMIENKY DÔLEŽITÉ POKYNY PRE BEZPEČNOSŤ POUŽITIA SI PREČÍTAJTE POZORNE A UCHOVÁVAJTE PRE BUDÚCNOSŤ

Podmienky záruky sú odlišné, ak sa zariadenie používa na komerčné účely.

1. Pred použitím výrobku pozorne prečítajte a dodržujte nasledujúce pokyny. Výrobca nezodpovedá za žiadne škody spôsobené zneužitím.

2. Produkt sa má používať iba v interiéri. Nepoužívajte výrobok na žiadny účel, ktorý nie je kompatibilný s jeho aplikáciou.

3. Použiteľné napätie je 230V, ~ 50Hz. Z bezpečnostných dôvodov nie je vhodné pripojiť viacero zariadení do jednej elektrickej zásuvky.

4. Prosím buďte opatrní pri používaní okolo detí. Nedovoľte deťom hrať s produktom.

Nedovoľte deťom alebo ľuďom, ktorí zariadenie nepoznajú, aby ich používali bez dozoru.

5. **VÝSTRAHA:** Toto zariadenie môže používať deti staršie ako 8 rokov a osoby so zníženými fyzickými, zmyslovými alebo duševnými schopnosťami alebo osoby bez skúseností alebo znalostí prístroja iba pod dohľadom osoby zodpovednej za ich bezpečnosť alebo ak boli poučení o bezpečnom používaní prístroja a sú si vedomí nebezpečenstva spojeného s jeho prevádzkou. Deti by sa nemali hrať so zariadením. Čistenie a údržbu zariadenia by nemali vykonávať deti, pokiaľ nie sú staršie ako 8 rokov a tieto činnosti sa vykonávajú pod dohľadom.

6. Po skončení používania výrobku vždy nezabudnite jemne vytiahnuť zástrčku z elektrickej zásuvky, ktorá drží zástrčku rukou. Nikdy nevyťahujte napájací kábel!

7. Nikdy nekladajte napájací kábel, zástrčku alebo celé zariadenie do vody. Nikdy nevystavujte výrobok atmosférickým podmienkam, ako je priame slnečné žiarenie alebo dážď atď. Nikdy nepoužívajte výrobok vo vlhkých podmienkach.

8. Periodicky kontrolujte stav napájacieho kábla. Ak dôjde k poškodeniu napájacieho kábla, produkt by mal byť otočený na profesionálne servisné miesto, ktoré sa má vymeniť, aby sa predišlo nebezpečným situáciám.

9. Nikdy nepoužívajte výrobok s poškodeným napájacím káblom alebo ak bol iný spôsob spadnutia alebo poškodený alebo ak nefunguje správne. Nepokúšajte sa opraviť poškodený produkt sami, pretože môže viesť k úrazu elektrickým prúdom. Poškodené zariadenie vždy odpojte od profesionálneho servisu, aby ste ho mohli opraviť. Všetky opravy môžu vykonávať len autorizovaní servisní pracovníci. Oprava, ktorá bola vykonaná nesprávne, môže spôsobiť používateľovi nebezpečnú situáciu.

10. Nikdy neumiestňujte výrobok na horúce alebo teplé povrchy alebo do blízkosti takých spotrebičov, ako je elektrická rúra alebo plynový horák.

11. Nikdy nepoužívajte výrobok v blízkosti horľavín.

12. Nemovajte kábel visieť nad hranou počítača alebo dotýkajte sa horúcich plôch.

13. Nikdy nenechávajte výrobok pripojený k napájaciu zdroju bez dohľadu. Aj pri krátkom prerušení používania vypnite sieť zo siete, odpojte napájanie.

14. Aby sa zabezpečila dodatočná ochrana, odporúča sa nainštalovať reziduálny prúd (RCD) v napájacom okruhu, pričom zvyškový prúd nesmie byť väčší ako 30 mA. V tejto záležitosti kontaktujte profesionálneho elektrikára.

15. Vyhňte sa vlhkému rámu.

16. Rádio sa smie otierať iba suchou handričkou. Nepoužívajte vodu ani čistiace kvapaliny.

17. Rádio by sa malo uchovávať v suchej miestnosti.

Popis zariadenia:

1. Prepínač ON / OFF Zvoľte FM alebo Bluetooth 2. Decrease Volume, 3. Increase Volume

4. Tlačidlo skenovania 5. Návesné / predchádzajúce tlačidlo 6. Tlačidlo svetla

7. LED svetidlo 8. Zásuvka napájania 9. Zásuvka na nabíjanie USB-OUT

Zapnutie / vypnutie zariadenia

Ak chcete prístroj zapnúť, dlho stlačte (približne 3 sekundy) tlačidlo POWER (1), kým sa nerozsvieti modrá LED dióda.
Ak chcete zariadenie vypnúť, dlho stlačte tlačidlo (približne 3 sekundy) tlačidlo POWER (1). Modrá LED zhasne.

Zníženie hlasitosti / Zvýšenie hlasitosti Radio tlačidlá (2) alebo (3).

Dlhým stlačením tlačidla (4) spustíte automatické vyhľadávanie staníc

Bluetooth: krátke stlačenie tlačidla (4) spustenie / pozastavenie prehrávania

Prichádzajúci hovor / existujúci hovor:

Krátkym stlačením tlačidla (4) počas prepojenia hovoru - prijmite / ukončíte hovor

Stlačte a podržte tlačidlo (4) - odmietnutie hovoru

Režim rádia: Presmerovanie na ďalšiu stanicu FM rádia

Režim Bluetooth:

Krátke stlačenie tlačidla (4): Prejdite na ďalšiu skladbu

Dlhé stlačenie tlačidla (4): Naspäť na predchádzajúcu skladbu

Svetelné tlačidlo (6):

Prvé stlačenie - dlhšie stlačte tlačidlo (približne 3 sekundy) na zapnutie funkcie osvetlenia - kontrolka 3 krát blikne. Ak je miestnosť dostatočne jasná, svetlo bude v modeli vypnuté. Ak je miestnosť tmavá, svetlo sa automaticky zapne.

Druhé stlačenie - Dlhé stlačenie (približne 3 sekundy), kontrolka 3 krát blikne a kontrolka sa stále rozsvieti

3. stlačte tlačidlo - dlhšie stlačte tlačidlo (cca 3 sekundy), kontrolka sa vypne. LEDná zásuvka LightPowerUSB-OUT CHARGE Nabíjacia zásuvka

PRIPOJENIE BLUETOOTH

Môžete prehrávať hudobné súbory uložené na mobilnom telefóne s technológiou Bluetooth na prehrávanie na rádiovom prijímači.

1. Zapnite zariadenie a stlačte tlačidlo MODE na výber režimu Bluetooth. Modrá LED začne blikat.

2. Aktivujte pripojenie Bluetooth zariadenia na prehrávanie médií. Zariadenie na prehrávanie médií teraz vyhľadá zariadenia, ku ktorým sa môže pripojiť.

3. Zariadenie na prehrávanie médií by teraz malo dostávať kód zariadenia CT-3918

4. Na pripojenie k rádiu napájania použite zariadenie na prehrávanie médií. Ak to chcete urobiť, zvolte na zariadení na prehrávanie médií CT-3918.

Po vytvorení spojenia by sa na zariadení na prehrávanie médií malo objaviť správa "Pripojené" a modrá LED dióda zostane rozsvietená.

Poznámky:

· Ak je prehrávanie skreslené, môže to byť spôsobené príliš vysokou úrovňou hlasitosti na zariadení na prehrávanie médií. Znížte hlasitosť na zariadení na prehrávanie médií a namiesto toho zvýšite hlasitosť na rádiovom prijímači.

· Možno môže byť pripojené nie všetky zariadenia Bluetooth.

Funkcie volania

Ak je smartphone pripojený k rozhlasovému prijímaču cez Bluetooth, hudba sa po prijatí hovoru stlí.

Indikátor spotreby nízkej kapacity batérie

Ak je vstavaná jednotka batérie na nízkej úrovni, zaznie zvukový signál zvonenia. Pripojte zariadenie k napájacej zásuvke pre nabíjanie.

Hlasitosť: 2,5 W Max. Power: 3 W

Výstupný výkon: 5V 1A

Napájanie: 220-240V ~ 50Hz



Starostlivosť o životné prostredie. Kartónový obal odovzdajte do zberných surovín. Polyetylénové vrecká (PE) vyhodte do kontajnera na plast.

Opotrebený spotrebič odovzdajte na príslušný zberný dvor, nebezpečné látky spotrebiča môžu predstavovať riziko pre životné prostredie.

Elektrospotrebič odstráňte tak, aby nedochádzalo j jeho ďalšiemu použitiu. Ak sa v spotrebiči nachádzajú batérie, vyberte ich a odovzdajte ich na zberné miesto osobitne. Spotrebič nevyhadzujte do kontajnera na komunálny odpad!

(IT) ITALIANO

CONDIZIONI DI SICUREZZA ISTRUZIONI IMPORTANTI SULLA SICUREZZA DELL'USO LEGGERE ATTENTAMENTE E CONSERVARE PER FUTURE RIFERIMENTI

Le condizioni di garanzia sono diverse se il dispositivo viene utilizzato per scopi commerciali.

1. Prima di utilizzare il prodotto, leggere attentamente e rispettare sempre le seguenti istruzioni. Il produttore non è responsabile per eventuali danni dovuti a qualsiasi uso improprio.

2. Il prodotto deve essere utilizzato solo al chiuso. Non utilizzare il prodotto per scopi non compatibili con la sua applicazione.

3. La tensione applicabile è 230 V, ~ 50 Hz. Per motivi di sicurezza non è opportuno collegare più dispositivi a una presa di corrente.

4. si prega di essere prudenti quando si utilizza in giro per i bambini. Non lasciare che i bambini giochino con il prodotto. Non permettere a bambini o persone che non conoscono il dispositivo di usarlo senza supervisione.

5. **AVVERTENZA:** questo dispositivo può essere utilizzato da bambini di età superiore agli 8

anni e persone con ridotte capacità fisiche, sensoriali o mentali o persone senza esperienza o conoscenza del dispositivo, solo sotto la supervisione di una persona responsabile della loro sicurezza, o se sono stati istruiti sull'uso sicuro del dispositivo e sono consapevoli dei pericoli associati al suo funzionamento. I bambini non dovrebbero giocare con il dispositivo. La pulizia e la manutenzione del dispositivo non devono essere eseguite dai bambini, a meno che non abbiano superato gli 8 anni di età e queste attività siano svolte sotto supervisione.

6. Dopo aver terminato di utilizzare il prodotto, ricordarsi sempre di rimuovere delicatamente la spina dalla presa di corrente tenendo la presa con la mano. Non tirare mai il cavo di alimentazione !!!

7. Non mettere mai il cavo di alimentazione, la spina o l'intero dispositivo nell'acqua. Non esporre mai il prodotto a condizioni atmosferiche quali luce diretta del sole o pioggia, ecc. Non utilizzare mai il prodotto in condizioni di umidità.

8. Controllare periodicamente le condizioni del cavo di alimentazione. Se il cavo di alimentazione è danneggiato, il prodotto deve essere girato in un luogo di assistenza professionale da sostituire per evitare situazioni pericolose.

9. Non utilizzare mai il prodotto con un cavo di alimentazione danneggiato o se è stato fatto cadere o danneggiato in altro modo o se non funziona correttamente. Non tentare di riparare da soli il prodotto difettoso perché può provocare scosse elettriche. Trasformare sempre il dispositivo danneggiato in un luogo di assistenza professionale per ripararlo. Tutte le riparazioni possono essere eseguite solo da professionisti autorizzati. La riparazione eseguita in modo errato può causare situazioni pericolose per l'utente.

10. Non mettere mai il prodotto sopra o vicino alle superfici calde o calde o agli elettrodomestici della cucina come il forno elettrico o il bruciatore a gas.

11. Non utilizzare mai il prodotto vicino a combustibili.

12. Non lasciare che il cavo penda dal bordo del contatore o tocchi superfici calde.

13. Non lasciare mai il prodotto collegato alla fonte di alimentazione senza supervisione.

Anche quando l'uso viene interrotto per un breve periodo, spegnerlo dalla rete, scollegare l'alimentazione.

14. Per fornire una protezione aggiuntiva, si consiglia di installare un dispositivo di corrente residua (RCD) nel circuito di potenza, con una corrente residua non superiore a 30 mA.

Contattare l'elettricista professionista in questa materia.

15. Evita di bagnare la radio.

16. La radio può essere pulita solo con un panno asciutto. Non usare acqua o detersivo.

17. La radio dovrebbe essere tenuta in una stanza asciutta.

Descrizione del dispositivo:

1. Interruttore di accensione / spegnimento Selezionare FM o Bluetooth 2. Ridurre il volume, 3. Aumentare il volume
4. Pulsante Scan 5. Pulsante Avanti / Precedente 6. Pulsante Luce
7. LED LIGHT 8. Presa di alimentazione 9. Presa di ricarica USB-OUT

Accensione / spegnimento del dispositivo

Per accendere il dispositivo, premere a lungo (circa 3 secondi) il tasto POWER (1) fino a quando il LED blu si accende.

Per spegnere il dispositivo, premere a lungo (circa 3 secondi) il tasto POWER (1) di nuovo. Il LED blu si spegnerà.

Diminuire il volume / Aumentare il volume Radio premere i pulsanti (2) o (3).

Premere a lungo il pulsante (4) per avviare la ricerca automatica delle stazioni

Bluetooth: premere brevemente (4) per avviare / mettere in pausa la riproduzione

Chiamata in arrivo / chiamata esistente:

Premere brevemente il tasto (4) durante la connessione della chiamata - accetta / termina

Premere e tenere premuto il pulsante (4) - rifiuta la chiamata

Modalità radio: inoltra alla successiva stazione radio FM

Modalità Bluetooth:

Premere brevemente il pulsante (4): Avanti alla traccia successiva

Pulsante di pressione lunga (4): Indietro alla traccia precedente

Tasto luce (6):

Prima pressione: premere a lungo (circa 3 secondi) per attivare la funzione di illuminazione: la luce lampeggerà 3 volte. Se la stanza è abbastanza luminosa, la luce sarà in modalità off. Se la stanza è buia, la luce si accenderà automaticamente.

Seconda pressione - Premere a lungo (circa 3 secondi), la luce lampeggerà 3 volte e la luce si accenderà

3a pressione - Pressione prolungata (circa 3 secondi), la luce si spegne. LED Light Power socket USB-OUT CHARGE Charging Socket

CONNESSIONE BLUETOOTH

È possibile riprodurre file musicali salvati su un telefono cellulare dotato di Bluetooth, per la riproduzione sulla radio della presa di corrente.

1. Accendere il dispositivo, premere il tasto MODE per selezionare la modalità Bluetooth. Il LED blu lampeggia.
 2. Attivare la connessione Bluetooth del dispositivo di riproduzione multimediale. Il dispositivo di riproduzione multimediale cercherà ora i dispositivi a cui può connettersi.
 3. Il dispositivo di riproduzione multimediale dovrebbe ora ricevere il codice dispositivo CT-3918
 4. Utilizzare il dispositivo di riproduzione multimediale per collegarsi alla presa della presa di corrente. Per fare ciò, selezionare CT-3918 sul dispositivo di riproduzione multimediale.
- Una volta stabilita la connessione, sul dispositivo di riproduzione multimediale dovrebbe apparire il messaggio "Connesso" e il LED blu rimarrà acceso.

GLI APPUNTI:

- Se la riproduzione è distorta, ciò potrebbe essere dovuto al fatto che il livello del volume sul dispositivo di riproduzione multimediale è troppo alto. Abbassare il volume sul dispositivo di riproduzione multimediale e aumentare invece il volume sulla radio della presa di corrente.
- Potrebbe non essere possibile collegare tutti i dispositivi Bluetooth.

Chiamare le funzioni

Se uno smartphone è stato collegato alla presa della corrente tramite Bluetooth, la musica viene silenziata quando viene ricevuta una chiamata.

Indicatore di batteria scarica

Se l'unità incorporata nella batteria è a basso livello di potenza, verrà emesso un segnale acustico. Si prega di collegare l'unità alla presa di corrente per la ricarica.

Potenza del volume: 2,5 W Max. Power: 3 W

Potenza in uscita: 5 V 1 A

Alimentazione: 220-240 V ~ 50 Hz

Prendersi cura dell'ambiente

Gli imballi di cartone devono essere smaltiti nel contenitore per la carta. I sacchetti di polietilene (PE) vanno gettati nel contenitore per la plastica. L'apparecchio usato deve essere rottamato presso un centro di raccolta autorizzato, poiché contiene elementi pericolosi che potrebbero costituire una minaccia per l'ambiente. I dispositivi elettrici devono essere resi al fine di evitare il loro riutilizzo. Se il dispositivo contiene una batteria, deve essere rimossa e smaltita separatamente in un punto di raccolta.

Non gettare l'apparecchio nei contenitori dei rifiuti urbani!



(SR) СРПСКИ

УВЈЕТИ ЗА СИГУРНОСТ ВАЖНЕ УПУТЕ О СИГУРНОСТИ УПОТРЕБЕ МОЛИМО ВАС ДА ПРОЧИТАЈТЕ И ПОГЛЕДАЈТЕ ЗА БУДУЋЕ РЕФЕРЕНЦЕ

Услови гаранције су различити, ако се уређај користи у комерцијалне сврхе.

1. Пре употребе производа пажљиво прочитајте и увек се придржавајте следећих упутстава. Произвођач није одговоран за било какву штету насталу због злоупотребе.
2. Производ се користи само у затвореном простору. Немојте користити производ за било коју сврху која није компатибилна са њеном примјеном.
3. Важећи напон је 230В, ~ 50Хз. Из сигурносних разлога није прикладно повезати више уређаја на једну утичницу.
4. Будите опрезни када користите око деце. Не дозволите деци да се играју са производом. Не дозволите деци или особама које не познају уређај да је користе без надзора.
5. **УПОЗОРЕЊЕ:** Овај уређај могу користити дјеца старија од 8 година и особе са смањеним физичким, осјетилним или менталним способностима, или особе без искуства или знања о уређају, само под надзором особе одговорне за њихову сигурност, или ако су добили инструкције о безбедном коришћењу уређаја и да су свесни опасности које су повезане са његовим радом. Деца не би требало да се играју са уређајем. Чишћење и одржавање уређаја не би требало да се врши од стране деце, осим ако су старији од 8 година и ове активности се спроводе под надзором.
6. Након што завршите са коришћењем производа, увек запамтите да пажљиво извадите утикач из утичнице која држи утичницу руком. Никада не вуците кабл за напајање !!!
7. Никада не стављајте кабл за напајање, утикач или читав уређај у воду. Никада не излажите производ атмосферским условима као што су директна сунчева светлост или киша итд. Никада не користите производ у влажним условима.

8. Периодично проверите стање кабла за напајање. Ако је кабл за напајање оштећен, производ треба окренути на професионалну сервисну локацију која ће се заменити како би се избегле опасне ситуације.
9. Никад не користите производ са оштећеним каблом за напајање или ако је испуштен или оштећен на неки други начин или ако не ради исправно. Не покушавајте сами поправити оштећени производ јер то може довести до електричног удара. Оштећени уређај увек окрећите на професионалну сервисну локацију како бисте га поправили. Све поправке могу обавити само овлашћени сервисери. Неисправна поправка може проузроковати опасне ситуације за корисника.
10. Никад не стављајте производ у близину топлих или топлих површина или кухињских уређаја као што су електрична пећница или плински пламеник.
11. Никада немојте користити производ близу запаљивих материја.
12. Не дозволите да кабл виси преко ивице бројача или додирује вруће површине. Никада не остављајте производ прикључен на извор напајања без надзора. Чак и када је употреба прекинута на кратко, искључите је из мреже, искључите напајање.
14. Да би се обезбиједила додатна заштита, препоручује се уградити уређај за задржавање струје (РЦД) у струјни круг, са преосталом струјом не већом од 30 мА. Обратите се професионалном електричару по овом питању.
15. Избегавајте да мокри радио.
16. Радио се може обрисати само сувом крпом. Не користите воду или течности за чишћење.
17. Радио треба чувати у сувом простору.

Опис уређаја:

1. Он / офф прекидач
2. Изаберите ФМ или Блуе тоотх
3. Децреасе Волуме
4. Инкреасе Волуме
5. Сван тастер
6. Нект/Претходни тастер
7. Лигхт Буттон
8. ПОВЕР
9. УСБ-ОУТ

Укључивање / искључивање уређаја

Да бисте укључили уређај, притисните дугме (приближно 3 секунде) ПОВЕР (1) док се не упали плава ЛЕД лампица. Да бисте искључили уређај, притисните дугме (приближно 3 секунде) поново дугме ПОВЕР (1). Плава ЛЕД лампица ће се угасити.

Смањите јачину звука / Повећајте јачину звука Радио притисните дугмад (2) или (3).

Притисните дугме (4) да бисте започели аутоматско тражење станица
Блуе тоотх: кратко притисните (4) типку за покретање / паузирање репродукције
Долазни позив / постојећи позив:

Притисните кратко дугме (4) док повезујете позив - прихватите / завршите позив

Притисните и држите дугме (4) - одбаците позив

Режим Радио: Проследите на следећу ФМ радио станицу

Блуе тоотх режим:

Кратко притисните дугме (4): Проследи на следећу нумеру

Дуги притисак на дугме (4): назад на претходну нумеру

Дугме за светло (6):

Прво притисните -Дуго дугме (око 3 секунде) за укључивање светла - светло ће трептати 3 пута. Ако је соба довољно свијетла, свијетло ће бити искључено. Ако је соба тамна, лампица ће се аутоматски укључити.

Други притисак - Дуги притисак (око 3 секунде), лампица ће трептати 3 пута и светло ће се упалити

Трећа штампа - Дуги притисак (око 3 секунде), светло ће се угасити. ЛЕД Лигхт Повер утичница УСБ-ОУТ ЦХАРГЕ Утичница за пуњење

БЛУЕТООТХ ЦОННЕЦТИОН

Можете да репродукујете музичке датотеке сачуване на мобилном телефону опремљеном Блуе тоотх-ом, за репродукцију на радио утичници.

1. Укључите уређај, притисните МОДЕ за одабир Блуе тоотх режима. Плава ЛЕД лампица ће трептати.

2. Активирајте Блуе тоотх везу уређаја за репродукцију медија. Уређај за репродукцију медија ће сада тражити уређаје на које се може повезати.

3. Уређај за репродукцију медија би сада требао примати код уређаја ЦТ-3918

4. Користите уређај за репродукцију медија за повезивање са радио утичницом. Да бисте то урадили, изаберите ЦТ-3918 на уређају за репродукцију медија.

Када је веза успостављена, порука нпр. "Цоннецтед" би се требала појавити на уређају за репродукцију медија, а плави ЛЕД ће остати упален.

НАПОМЕНЕ:

· Ако је репродукција искривљена, то може бити због тога што је ниво јачине звука на уређају за репродукцију медија постављен превисоко. Смањите јачину звука на уређају за репродукцију медија, а уместо тога повећајте јачину звука на радио утичници.

· Можда није могуће повезати све Блуе тоотх уређаје.

Ako je pametni telefon spojen na radio utičnicu preko Bluetooth vaze, muzika se isključuje kada se primi poziv.

Indikator slabe baterije

Ako je jedinica ugrađena u bateriju na niskom nivou snage, čuje se zvono zvona. Povežite uređaj sa utičnicom za pušenje.

Запремина Снага: 2,5 В Max. Power: 3 В

Изразна снага: 5В 1А

Напајање: 220-240В ~ 50Хз



За заштиту животне средине: молимо вас да одвојите картонске кутије и пластичне кесе и одложите их у одговарајуће канте за смеће. Коришћени уређај треба да буде испоручен на наменске сакупљане тачке због оштрих компоненти, што може утицати на животну средину. Немојте одлагати овај уређај у заједничку корпу за отпатке.

(DK) DANSKI

SIKKERHEDSBETINGELSER VIGTIGE INSTRUKTIONER VEDRØRENDE

SIKKERHEDSVEJLEDNING Læs venligst omhyggeligt og hold dig til fremtidige referencer

Garantibetingelserne er forskellige, hvis enheden bruges til kommercielt formål.

1. Ved at bruge produktet skal du læse omhyggeligt og altid overholde følgende instruktioner.

Producenten er ikke ansvarlig for eventuelle skader på grund af misbrug.

2. Produktet må kun bruges indendørs. Brug ikke produktet til noget formål, der ikke er kompatibelt med dets anvendelse.

3. Den gældende spænding er 230V, ~ 50Hz. Af sikkerhedsmæssige grunde er det ikke hensigtsmæssigt at tilslutte flere enheder til et stikkontakt.

4. Vær forsigtig, når du bruger omkring børn. Lad ikke børnene lege med produktet. Lad ikke børn eller personer, der ikke kender enheden, bruge den uden tilsyn.

5. ADVARSEL: Denne enhed kan anvendes af børn over 8 år og personer med nedsat fysisk, sensorisk eller mental kapacitet eller personer uden erfaring eller kendskab til enheden, kun under tilsyn af en person, der er ansvarlig for deres sikkerhed, eller hvis de blev instrueret om sikker brug af enheden og er opmærksomme på de farer, der er forbundet med dens drift. Børn bør ikke lege med enheden. Rengøring og vedligeholdelse af apparatet bør ikke udføres af børn, medmindre de er over 8 år, og disse aktiviteter udføres under tilsyn.

6. Hvis du er færdig med at bruge produktet, skal du altid huske at tage forsigtigt stikket ud af stikkontakten, der holder stikket ud med hånden. Træk aldrig strømkablet !!!

7. Sæt aldrig strømkablet, stikket eller hele enheden i vandet. Udsæt aldrig produktet under de atmosfæriske forhold som direkte sollys eller regn osv. Brug aldrig produktet under fugtige forhold.

8. Kontrollér strømkabelens tilstand. Hvis strømkablet er beskadiget, skal produktet drejes til et professionelt servicested, der skal udskiftes for at undgå farlige situationer.

9. Brug aldrig produktet med et beskadiget strømkabel, eller hvis det blev tabt eller beskadiget på nogen anden måde, eller hvis det ikke fungerer korrekt. Forsøg ikke at reparere det defekte produkt selv, da det kan føre til elektrisk stød. Skift altid den beskadigede enhed til et professionelt servicested for at reparere det. Alle reparationer kan kun udføres af autoriserede servicepersonale. Den reparation, der blev udført forkert, kan medføre farlige situationer for brugeren.

10. Udsæt aldrig produktet på eller tæt på de varme eller varme overflader eller køkkenudstyr som den elektriske ovn eller gasbrænder.

11. Brug aldrig produktet tæt på brændbare stoffer.

12. Lad ikke ledningen hænge over kanten af tælleren eller røre varme overflader.

13. Lad aldrig produktet forbinde til strømkilden uden tilsyn. Selv når brugen afbrydes i en kort periode, skal du slukke for det fra netværket, tag stikket ud af stikkontakten.

14. Ved at give yderligere beskyttelse anbefales det at installere resterende strømforsyning (RCD) i strømkredsløbet, med reststrøm ikke mere end 30 mA. Kontakt professionel

elektriker i denne sag.

15. Undgå at få radioen våd.

16. Radioen må kun tørres af med en tør klud. Brug ikke vand eller rengøringsvæsker.

17. Radioen skal opbevares i et tørt rum.

Enhedsbeskrivelse:

1.On / sluk skifter Vælg FM eller Bluetooth 2.Decrease Volume, 3.Increase Volume
4.Scan-knap 5.Næste / Tidligere knap 6.Light-knap
7.LED LIGHT 8.Power Socket 9.USB-OUT opladningsstik

Tænd / sluk for enheden

For at tænde for enheden skal du trykke langsomt på (ca. 3 sekunder) POWER (1), indtil den blå LED lyser.

For at slukke for apparatet skal du trykke langsomt på (ca. 3 sekunder) POWER (1) -knappen igen. Den blå LED slukker.

Sænk lydstyrken / Forøg lydstyrken Radio-tasterne (2) eller (3).

Lang tryk på knappen (4) for at starte automatisk stationsøgning

Bluetooth: kort tryk (4) knappen start / pause afspilning

Indgående opkald / eksisterende opkald:

Tryk kortvarigt på knappen (4), mens du tilslutter opkald - accept / afslut opkald

Tryk og hold knappen nede (4) - Afvis opkald

Radio mode: Videre send til næste FM-radiostation

Bluetooth-tilstand:

Kort tryk-knap (4): Videre send til næste spor

Langtryksknap (4): Baglæns til forrige spor

Lysknappen (6):

1. tryk - Lang tryk (ca. 3 sekunder) for at tænde lysfunktionen - Lyset blinker 3 gange. Hvis rummet er lyst nok, vil lyset være i off model.

Hvis rummet er mørkt, tændes lyset automatisk.

2. tryk - Lang tryk (ca. 3 sekunder), lyset blinker 3 gange, og lyset vil fortsætte

3. tryk - Lang tryk (ca. 3 sekunder), lyset slukker. LED Light Power socket USB-OUT CHARGE Opladningsstik

BLUETOOTH TILSLUTNING

Du kan afspille musikfiler gemt på en mobiltelefon, der er udstyret med Bluetooth, til afspilning på stikkontakten.

1. Tænd for enheden, tryk på MODE-knappen for at vælge Bluetooth-tilstand. Den blå LED blinker.

2. Aktivér Bluetooth-forbindelsen til medieafspilningsenheden. Medieafspilningsenheden søger nu efter enheder, som den kan tilslutte.

3. Medieafspilningsenheden skal nu modtage enhedskoden CT-3918

4. Brug medieafspilningsenheden til at slutte til stikkontakten. For at gøre dette skal du vælge CT-3918 på medieafspilningsenheden.

Når forbindelsen er etableret, skal meddelelsen fx "Connected" vises på medieafspilningsenheden, og den blå LED lyser.

NOTER:

· Hvis afspilningen er forvrænget, kan det skyldes, at lydstyrken på medieafspilningsenheden er sat for høj. Sænk lydstyrken på medieafspilningsenheden, og øg lydstyrken på stikkontakten.

· Det kan være tilfældet, at ikke alle Bluetooth-enheder kan tilsluttes.

Opkaldsfunktioner

Hvis en smartphone er blevet tilsluttet stikkontakten via Bluetooth, er musikken dempet, når der modtages et opkald.

Indikator for lavt batteriniveau

Hvis enheden, der er indbygget i batteriet, er ved lavt strømniveau, vil der blive hørt en ringtone bip. Tilslut enheden til stikkontakten for opladning.

Volumen Strøm: 2,5 W Max. Power: 3 W

Udgangseffekt: 5V 1A

Strømforsyning: 220-240V ~ 50Hz



Af hensyn til miljøet . Venligst overfør papemballage til affaldspapir. Hæld polyethylenposer (PE) i plastbeholderen Slidt enhed skal returneres til det relevante punkt opbevaring, fordi det er farligt i enheden ingredienser kan udgøre en trussel for miljøet. Den elektriske enhed skal overleveres for at begrænse dets genanvendelse og brug. Hvis i enheden der er batterier, fjern dem og vende tilbage til punktet opbevares separat.

УМОВИ БЕЗПЕКИ ВАЖЛИВІ ІНСТРУКЦІЇ З ТЕХНІКИ БЕЗПЕКИ ВИКОРИСТАННЯ ПОЖАЛУЙСТА ПРОЧИТАЙТЕ ВНИМАТЕЛЬНО І ЗБЕРЕЖІТЬСЯ ДЛЯ БУДІВЛІ

Умови гарантії відрізняються, якщо пристрій використовується в комерційних цілях.

1. Перед використанням продукту уважно прочитайте та завжди дотримуйтесь наступних інструкцій. Виробник не несе відповідальності за будь-які збитки, спричинені будь-яким неправильним використанням.
2. Продукт можна використовувати тільки в приміщенні. Не використовуйте виріб для будь-яких цілей, які не сумісні з його застосуванням.
3. Використовується напруга 230В, ~ 50Гц. З міркувань безпеки не варто підключати кілька пристроїв до однієї розетки.
4. Будьте обережні під час використання дітей. Не дозволяйте дітям грати з продуктом. Не дозволяйте дітям або людям, які не знають пристрій, використовувати його без нагляду.
5. **УВАГА:** Цей пристрій може використовуватися дітьми старше 8 років та особами зі зниженими фізичними, сенсорними або розумовими можливостями або особами, які не мають досвіду або знань про пристрій, тільки під наглядом особи, відповідальної за їх безпеку, або якщо вони проінструктовані про безпечне використання пристрою і знають про небезпеки, пов'язані з його експлуатацією. Діти не повинні грати з пристроєм. Прибирання та технічне обслуговування пристрою не повинні здійснюватися дітьми, якщо вони не досягли 8-річного віку, і ці заходи здійснюються під наглядом.
6. Після завершення використання виробу завжди пам'ятайте, що обережно вийміть вилку з розетки, що тримає розетку рукою. Ніколи не тягніть силовий кабель !!!
7. Ніколи не кладіть кабель живлення, штепсель або весь пристрій у воду. Ніколи не піддавайте виріб атмосферним умовам, таким як пряме сонячне світло або дощ, і т.д. Ніколи не використовуйте виріб у вологих умовах.
8. Періодично перевірте стан кабелю живлення. Якщо кабель живлення пошкоджено, виріб необхідно повернути у професійне місце для заміни, щоб уникнути небезпечних ситуацій.
9. Не використовуйте виріб із пошкодженим кабелем живлення або якщо він випав або пошкоджений іншим способом або якщо він не працює належним чином. Не намагайтеся самостійно відремонтувати несправний виріб, оскільки це може призвести до ураження електричним струмом. Завжди перевертайте пошкоджений пристрій у професійне місце для обслуговування. Усі ремонтні роботи можуть виконувати лише авторизовані спеціалісти служби технічного обслуговування. Неправильно виконаний ремонт може спричинити небезпечні ситуації для користувача.
10. Ніколи не кладіть виріб на гарячу або теплу поверхню або поблизу нею, а також на прилади кухні, такі як електрична піч або газовий пальник.
11. Ніколи не використовуйте продукт близький до горючих речовин.
12. Не дозволяйте шнуру повісити на край лічильника або торкнутися гарячих поверхонь.
13. Не залишайте пристрій підключеним до джерела живлення без нагляду. Навіть у випадку короточасного використання, вимкніть його з мережі, відключіть живлення.
14. Щоб забезпечити додатковий захист, рекомендується встановити в силовому контурі пристрій відключення струму (RCD) з залишковим струмом не більше 30 мА. Зверніться до професійного електрика з цього питання.
15. Уникайте намокнення радіо.
16. Радіо можна витирати тільки сухою тканиною. Не використовуйте воду або рідини для чищення.
17. Радіоприймач слід зберігати в сухому приміщенні. Опис пристрою:

1. Включення / вимкнення Виберіть FM або Bluetooth 2. Зменшіть гучність, 3. Збільште гучність
Кнопка 4. Scan 5. Next/Previous кнопка 6. Light Button
7. LED LIGHT 8. Зарядний роз'єм 9. USB-OUT

Увімкнення / вимкнення пристрою

Щоб увімкнути пристрій, довго натискайте кнопку (прибл. 3 секунди) POWER (1), доки не загориться синій індикатор.
Щоб вимкнути пристрій, натисніть і утримуйте (прибл. 3 секунди) кнопку POWER (1) знову. Синій світлодіод згасне.

Зменшення гучності / Збільшення гучності Радіо натисніть кнопки (2) або (3).

Натисніть кнопку (4), щоб розпочати автоматичний пошук станції

Bluetooth: коротко натискання кнопки (4) починається / призупиняється відтворення

Вхідний дзвінок / існуючий виклик:

Натисніть на коротку кнопку (4) під час з'єднання виклику - прийняти / завершити дзвінок

Натисніть і утримуйте кнопку (4) - відхилення виклику

Режим радіо: Перехід до наступної FM-радіостанції

Режим Bluetooth:

Коротко натисніть кнопку (4): Перейти до наступного треку

Тривале натискання кнопки (4): Назад до попередньої доріжки

Кнопка "Світло" (6):

Перше натискання - Довге натискання (прибл. 3 секунди), щоб увімкнути світло, функція-світиться 3 рази. Якщо кімната досить яскрава, світло буде відключено від моделі. Якщо кімната темна, індикатор автоматично вмикається.

Друге натискання - тривале натискання (приблизно 3 секунди), індикатор почне блимати 3 рази, а індикатор продовжуватиме працювати

3-є натискання - тривале натискання (приблизно 3 секунди), індикатор вимикається. LED Light Power гніздороз'єм USB-OUT CHARGE

ПІДКЛЮЧЕННЯ BLUETOOTH

Ви можете відтворювати музичні файли, збережені на мобільному телефоні, обладнаному Bluetooth, для відтворення на радіостанції.

1. Увімкніть пристрій, натисніть кнопку MODE, щоб вибрати режим Bluetooth. Синій світлодіод буде мигати.

2. Активуйте з'єднання Bluetooth пристрою відтворення мультимедіа. Пристрій відтворення мультимедіа тепер шукатиме пристрої, до яких він може підключитися.

3. Пристрій відтворення носія тепер має отримувати код пристрою CT-3918

4. Використовуйте пристрій відтворення мультимедіа для підключення до радіостанції. Для цього виберіть CT-3918 на пристрої відтворення мультимедіа.

Коли з'єднання встановлено, на пристрій відтворення мультимедіа повинно з'явитися повідомлення, наприклад, "Connected", а синій світлодіод буде світитися.

ПРИМІТКИ:

· Якщо відтворення спотворене, це може бути через те, що рівень гучності на пристрої відтворення мультимедіа встановлено занадто високим. Зменшіть гучність на пристрої відтворення мультимедіа, а замість цього збільште гучність на розетці.

· Можливо, не всі пристрої Bluetooth можуть бути підключені.

Функції виклику

Якщо смартфон був підключений до радіостанції через Bluetooth, музика відключається під час отримання виклику.

Індикатор низького заряду батареї

Якщо акумулятор, що вбудований, знаходиться на низькому рівні потужності, пролунає звуковий сигнал. Підключіть пристрій до розетки для зарядки.

Об'єм Потужність: 2,5 Вт Max. Power: 3 W

Вихідна потужність: 5V 1A

Блок живлення: 220-240В ~ 50Гц

У інтересах навколишнього середовища.

Будь ласка, віддайте картонну упаковку в місце збору мукулатури. Політиленові мішки (PE) викинути в смітник для пластику. Відпрацьований пристрій повинен бути відправлений у відповідну точку зберігання, тому що в пристрої є небезпечні інгредієнти, які можуть становити загрозу навколишньому середовищу. Електричний пристрій потрібно повернути так, щоб обмежити його повторне використання. Якщо у пристрої є батарейки, то потрібно їх витягнути і віддати до відповідного пункту.



KARTA GWARANCYJNA

WARUNKI GWARANCJI obowiązują na terenie Rzeczypospolitej Polskiej

Adler Sp. z o.o. ul. Ordona 2a 01-237 Warszawa zapewnia Użytkownika o dobrej jakości sprzętu, na który wydana jest niniejsza karta gwarancyjna i udziela 24 miesięcznej gwarancji, która liczy się od daty zakupu sprzętu. Usługi gwarancyjne świadczone są po okazaniu prawidłowo wypełnionej karty gwarancyjnej i dowodu zakupu (kopii paragonu lub faktury VAT). Wady lub uszkodzenia sprzętu ujawnione w okresie gwarancji usuwane będą bezpłatnie przez Serwis Centralny. W przypadku zakupu sprzętu przez przedsiębiorcę (faktura VAT) okres gwarancyjny wynosi 12 miesięcy. UWAGA: Sprzęt przeznaczony jest wyłącznie do użytku domowego. Naprawami gwarancyjnymi nie są objęte czynności związane z odkamienianiem, konserwacją, czyszczeniem urządzenia oraz części i akcesoria ulegające zużyciu przy normalnym użytkowaniu. Gwarancja nie obejmuje mechanicznych uszkodzeń sprzętu oraz wad i uszkodzeń wynikłych wskutek:

- niewłaściwego lub niezgodnego z instrukcją użytkowania, przechowywania i konserwacji;
- ingerencji nieautoryzowanego serwisu, samowolnych napraw, przeróbek i zmian konstrukcyjnych;
- użycia niewłaściwych materiałów eksploatacyjnych.
- uszkodzeń mechanicznych, termicznych, chemicznych i powstałych na skutek przepięcia w sieci.
- karta gwarancyjna jest nieważna bez daty zakupu, pieczęci sprzedającego i kopii dokumentu zakupu.
- gwarancją nie są objęte elementy eksploatacyjne i akcesoria w tym: elementy szklane (np. dzbanki, talerze), sznury przyłączeniowe, sieciowe, żarówki, baterie, nożyki i folie do urządzeń tnących, nasadki miksujące, trzepaki, mieszaki, ssawkoszczotki, rury, węże, kubki miksujące, głowice tnące i sita.

Reklamowany sprzęt jest dostarczany do Serwisu Centralnego przez Klienta w stanie kompletnym i odpowiednio zabezpieczony na czas transportu. Po dokonanej naprawie reklamowany sprzęt odbierany jest z Serwisu Centralnego przez Klienta.

Termin usunięcia wady może zostać wydłużony o czas potrzebny do importu niezbędnych części, nie dłuższy niż 30 dni roboczych. W każdym takim przypadku warsztat serwisowy powiadomi klienta o wydłużeniu terminu naprawy gwarancyjnej. W związku z koniecznością sprowadzenia części zamiennych i poinformuje o nowym terminie usunięcia wady.

W przypadku stwierdzenia usterki należy ją zgłosić w punkcie sprzedaży lub w Serwisie Centralnym, ul. Ordona 2A, 01-237 Warszawa, tel. 728-595-006 lub e-mail: serwis@adler.com.pl.

W zgłoszeniu proszę podać swój adres, nr telefonu i opis usterki. Do reklamacji konieczne jest dołączenie kopii dokumentu zakupu.

Gwarancja nie wyłącza ani nie ogranicza oraz nie zawiesza uprawnień kupującego wynikających z przepisów o rękojmi za wady rzeczy sprzedanej.

SERWIS CENTRALNY
01-237 Warszawa ul.Ordona 2A
tel. 728 - 595 - 006

serwis@adler.com.pl www.adler.com.pl

.....
(data sprzedaży)

.....
(pieczęć sklepu i podpis sprzedawcy)

adnotacje serwisu:



W trosce o środowisko..

Opakowania kartonowe prosimy przekazać na makulaturę. Worki polietylenowe (PE) wrzucać do pojemnika na plastik Zużyte urządzenia należy oddać do odpowiedniego punktu składowania, gdyż znajdujące się w urządzeniu niebezpieczne składniki mogą stanowić zagrożenie dla środowiska. Urządzenie elektryczne należy oddać tak aby ograniczyć jego ponowne użycie i wykorzystanie. Jeżeli w urządzeniu znajdują się baterie należy je wyjąć i oddać do punktu składowania osobno.



Urządzenia nie wyrzucać do pojemnika na odpady komunalne!!

OGÓLNE WARUNKI BEZPIECZEŃSTWA
WAŻNE INSTRUKCJE DOTYCZĄCE BEZPIECZEŃSTWA UŻYTKOWANIA
PRZECZYTAJ UWAGNIE I ZACHOWAJ NA PRZYSZŁOŚĆ

1. Przed rozpoczęciem użytkowania urządzenia przeczytać instrukcję obsługi i postępować według wskazówek w niej zawartych. Producent nie odpowiada za szkody spowodowane użytkowaniem urządzenia niezgodnie z jego przeznaczeniem lub niewłaściwą jego obsługą.
2. Urządzenie służy wyłącznie do użytku domowego. Nie używać do innych celów, niezgodnych z jego przeznaczeniem.
3. Urządzenie należy podłączyć wyłącznie do gniazdka z uziemieniem 230 V ~ 50 Hz. W celu zwiększenia bezpieczeństwa użytkowania do jednego obwodu prądu nie należy równocześnie włączać wielu urządzeń elektrycznych.
4. Należy zachować szczególną ostrożność podczas korzystania z urządzenia, gdy w pobliżu przebywają dzieci. Nie należy dopuszczać dzieci do zabawy urządzeniem nie pozwól dzieciom ani osobom nie zaznajomionym z urządzeniem na jego użytkowanie.
5. **OSTRZEŻENIE:** Niniejszy sprzęt może być użytkowany przez dzieci powyżej 8 roku życia oraz osoby o ograniczonej zdolności fizycznej, czuciowej lub psychicznej, lub osoby nie mające doświadczenia lub znajomości sprzętu, jeśli odbywa się to pod nadzorem osoby odpowiadającej za ich bezpieczeństwo lub zostały im udzielone wskazówki na temat bezpiecznego użytkowania urządzenia i mają świadomość niebezpieczeństwa związanego z jego użytkowaniem. Dzieci nie powinny bawić się sprzętem. Czyszczenie i konserwacja urządzenia nie powinna być wykonywana przez dzieci, chyba że są powyżej 8 roku życia a czynności te są wykonywane pod nadzorem.
6. Zawsze po zakończeniu używania, wyjmij wtyczkę z gniazda zasilającego poprzez przytrzymanie gniazdka ręką. **NIE** ciągnąć za sznur sieciowy.
7. Nie zanurzać kabla, wtyczki oraz całego urządzenia w wodzie lub innej cieczy. Nie wystawiaj urządzenia na działanie warunków atmosferycznych (deszczu, słońca, etc.) ani nie używaj w warunkach podwyższonej wilgotności (łazienki, wilgotne domki kempingowe).
8. Okresowo sprawdzaj stan przewodu zasilającego. Jeżeli przewód zasilający jest uszkodzony, to powinien on być wymieniony przez specjalistyczny zakład naprawczy w celu uniknięcia zagrożenia.
9. Nie używaj urządzenia z uszkodzonym przewodem zasilającym lub jeśli zostało upuszczone lub uszkodzone w jakikolwiek inny sposób lub nieprawidłowo pracuje. Nie naprawiaj urządzenia samodzielnie, gdyż grozi to porażeniem. Uszkodzone urządzenie oddaj do właściwego punktu serwisowego w celu sprawdzenia lub dokonania naprawy. Wszelkich napraw mogą dokonywać wyłącznie uprawnione punkty serwisowe. Nieprawidłowo wykonana naprawa może spowodować poważne zagrożenie dla użytkownika.
10. Należy stawiać urządzenie na chłodnej stabilnej, równej powierzchni, z dala od nagrzewających się urządzeń kuchennych jak: kuchenka elektryczna, palnik gazowy, itp...
11. Nie korzystać z urządzenia w pobliżu materiałów łatwopalnych.
12. Przewód zasilania nie może zwisać poza krawędź stołu lub dotykać gorących powierzchni.
13. Nie wolno pozostawiać włączonego urządzenia ani zasilacza do gniazdka bez nadzoru.
14. Do zapewnienia dodatkowej ochrony, wskazane jest zainstalowanie w obwodzie elektrycznym, urządzenia różnicowoprądowego (RCD) o znamionowym prądzie różnicowym nie przekraczającym 30 mA. W tym zakresie należy zwrócić się do specjalisty elektryka.
15. Nie dopuszczać do zamoczenia radia.
16. Można przecierać radio jedynie suchą szmatką. Nie używać wody ani płynów do

czyszczenia.

17. Należy regularnie używać specjalnych płyt do czyszczenia odtwarzacza CD.

18. Radio należy przechowywać w suchym pomieszczeniu.

Opis urządzenia:

1. Włącznik / wyłącznik Wybierz FM lub Bluetooth 2. Zwiększ głośność, 3. Zwiększ głośność
4. Przycisk Skanuj 5. Następny/Poprzedni 6. Światło
7. LED 8. Wtyczka 9. USB-OUT gniazdo ładowania

Włączanie / wyłączanie urządzenia

Aby włączyć urządzenie, naciśnij długo (około 3 sekundy) przycisk POWER (1), aż zaświeci się niebieska dioda LED.

Aby wyłączyć urządzenie, naciśnij długo (około 3 sekundy) przycisk POWER (1) ponownie. Niebieska dioda LED zgaśnie.

Zmniejsz głośność / Zwiększ głośność Naciśnij przyciski (2) lub (3).

Długie naciśnięcie przycisku (4), aby rozpocząć automatyczne wyszukiwanie stacji Bluetooth: krótkie naciśnięcie (4) powoduje uruchomienie / wstrzymanie odtwarzania

Połączenie przychodzące / istniejące połączenie:

Naciśnij krótko przycisk (4) podczas połączenia - akceptuj / zakończ połączenie

Naciśnij i przytrzymaj przycisk (4) - odrzuć połączenie

Tryb radia: Przejdź do następnej stacji radiowej FM

Tryb Bluetooth:

Krótkie naciśnięcie przycisku (4): Przejdź do następnego utworu

Długie naciśnięcie przycisku (4): Przejdź do poprzedniego utworu

Przycisk światła (6):

Pierwsze naciśnięcie - długie naciśnięcie (około 3 sekundy), aby włączyć funkcję światła - światło będzie migać 3 razy. Jeśli pomieszczenie jest wystarczająco jasne, światło będzie wyłączone. Jeśli pomieszczenie jest ciemne, światło włączy się automatycznie.

Dругie naciśnięcie - długie naciśnięcie (około 3 sekundy), lampka zaświeci się 3 razy i światło będzie się włączone

3. naciśnięcie - długie naciśnięcie (około 3 sekundy), lampka zgaśnie. LED LightPower socket USB-OUT CHARGE Gniazdo ładowania

PODŁĄCZENIE BLUETOOTH

Możesz odtwarzać pliki muzyczne zapisane na telefonie komórkowym wyposażonym w Bluetooth, do odtwarzania w radiu z gniazdkiem elektrycznym.

1. Włącz urządzenie, naciśnij przycisk MODE, aby wybrać tryb Bluetooth. Niebieska dioda LED będzie migać.

2. Włącz połączenie Bluetooth urządzenia odtwarzającego multimedia. Urządzenie odtwarzające multimedia będzie teraz wyszukiwać urządzenia, z którymi może się połączyć.

3. Urządzenie odtwarzające multimedia powinno teraz otrzymywać kod urządzenia CT-3918

4. Użyj urządzenia odtwarzającego multimedia, aby połączyć się z radioodbiornikiem. Aby to zrobić, wybierz CT-3918 na urządzeniu odtwarzającym multimedia.

Po nawiązaniu połączenia na urządzeniu odtwarzania multimediów powinien pojawić się komunikat "Połączony", a niebieska dioda LED pozostanie włączona.

UWAGI:

- Jeśli odtwarzanie jest zniekształcone, może to wynikać z tego, że poziom głośności urządzenia odtwarzania multimediów jest zbyt wysoki. Zmniejsz głośność na urządzeniu odtwarzającym multimedia, a zamiast tego zwiększ głośność w radiu sieciowym.
- Może się zdarzyć, że nie wszystkie urządzenia Bluetooth mogą być podłączone.

Funkcje połączeń

Jeśli smartfon został podłączony do radioodbiornika przez Bluetooth, muzyka zostanie wyciszona po odebraniu połączenia.

Wskaźnik niskiego poziomu naładowania baterii

Jeśli urządzenie wbudowane w akumulator ma niski poziom, usłyszysz sygnał dźwiękowy dzwonka. Podłącz urządzenie do gniazdka elektrycznego w celu naładowania.

Moc głośności: 2,5 W Moc Maksymalna: 3W

Moc wyjściowa: 5 V 1A

Zasilanie: 220-240 V ~ 50 Hz

Adler Sp. z o.o., Ordonea 2a, 01-237 Warsaw, Poland hereby declares that the CR 1165 device complies with Directive 2014/53 / EU. The full text of the EU declaration of conformity is available at the following internet address:

Adler Sp. Z oo z o.o., Ordonea 2a, 01-237 Warschau, Polen, erklärt hiermit, dass das Gerät CR 1165 der Richtlinie 2014/53 / EU entspricht. Der vollständige Text der EU-Konformitätserklärung ist unter folgender Internetadresse verfügbar:

Adler Sp. z o.o., Ordonea 2a, 01-237 Varsovie, Pologne déclare par la présente que l'appareil CR 1165 est conforme à la directive 2014/53 / UE. Le texte complet de la déclaration de conformité UE est disponible à l'adresse Internet suivante:

Adler Sp. z o.o., Ordonea 2a, 01-237 Varsovia, Polonia declara que el dispositivo CR 1165 cumple con la Directiva 2014/53 / UE. El texto completo de la declaración de conformidad de la UE está disponible en la siguiente dirección de Internet:

Adler Sp. z o.o., Ordonea 2a, 01-237 Varsóvia, Polónia declara que o dispositivo CR 1165 está em conformidade com a Diretiva 2014/53 / UE. O texto completo da declaração UE de conformidade está disponível no seguinte endereço na Internet:

„Adler Sp. z o.o., Ordonea 2a, 01-237 Varšuva, Lenkija pareiškia, kad prietaisais CR 1165 atitinka Direktyvos 2014/53 / ES reikalavimus. Visą ES atitikties deklaracijos tekstą galite rasti šiuo interneto adresu:

Adler Sp. z o.o., Ordonea 2a, 01-237 Varšava, Polija ar šo paziņoj, ka ierīce CR 1165 atbilst Direktīvai 2014/53 / ES. Pilns ES atbilstības deklarācijas teksts ir pieejams šādā tīmekļa vietnē:

Adler Sp. z o.o., Ordonea 2a, 01-237 Varssavi, Poola, deklareerib käesolevaga, et seade CR 1165 vastab direktiivile 2014/53 / EL. EL-i vastavusdeklaratsiooni täielik tekst on saadaval järgmisel Interneti-aadressil:

Adler Sp. z o.o., Ordonea 2a, 01-237 Varšovia, Polonia declară prin prezenta că dispozitivul CR 1165 respectă Directiva 2014/53 / UE. Textul complet al declarației de conformitate a UE este disponibil la următoarea adresă de internet:

Adler Sp. z o.o., Ordonea 2a, 01-237 Varšava, Poljska ovime izjavljuje da je uređaj CR 1165 u skladu s Direktivom 2014/53 / EU. Kompletan tekst EU izjave o sukladnosti dostupan je na sljedećoj internetskoj adresi:

Adler Sp. z o.o., Ordonea 2a, 01-237 Varsó, Lengyelország kijelenti, hogy a CR 1165 készülék megfelel a 2014/53 / EU irányelvnek. Az EU-megfelelőségi nyilatkozat teljes szövege elérhető a következő internetes címen:

Adler Sp. z o.o., Ordonea 2a, 01-237 Βαρσοβία, Πολωνία δηλώνει ότι η συσκευή CR 1165 συμμορφώνεται με την οδηγία 2014/53 / EE. Το πλήρες κείμενο της δήλωσης συμμόρφωσης EE διατίθεται στην ακόλουθη διεύθυνση Διαδικτύου:

Адлер Сп. з о.о. Ordonea 2a, 01-237 Warsaw, Польша со ова изјавува дека уредот CR 1165 е во согласност со Директивата 2014/53 / ЕУ. Целосниот текст на декларацијата за сообразност на ЕУ е достапен на следната интернет адреса:

Adler Sp. z o.o., Ordonea 2a, 01-237 Varšava, Polsko tímto prohlašuje, že zařizení CR 1165 je v souladu se směnicí 2014/53 / EU. Úplně znění ES prohlášení o shodě je k dispozici na této internetové adrese:

Adler Sp. z oo, Ordonea 2a, 01-237, Варшава, Польша, настоящим заявляет, что устройство CR 1165 соответствует Директиве 2014/53 / EU. Полный текст декларации о соответствии ЕС доступен по следующему интернет-адресу:

Adler Sp. z o.o., Ordonea 2a, 01-237 Warschau, Polen verklaart hierbij dat het CR 1165 apparaat voldoet aan Richtlijn 2014/53 / EU. De volledige tekst van de EU-conformiteitsverklaring is beschikbaar op het volgende internetadres:

Adler Sp. z o.o., Ordonea 2a, 01-237 Varšava, Poljska, izjavlja, da je naprava CR 1165 skladna z Direktivo 2014/53 / EU. Celotno besedilo izjave EU o skladnosti je na voljo na naslednjem spletnem naslovu:

Adler Sp. z o.o., Ordonea 2a, 01-237 Varšava, Poljska ovime izjavljuje da je uređaj CR 1165 u skladu s Direktivom 2014/53 / EU. Kompletan tekst EU izjave o sukladnosti dostupan je na sljedećoj internetskoj adresi:

Täten Adler Sp. z o.o., Ordonea 2a, 01-237 Varsova, Puola ilmoittaa radiolaitetyypin CR 1165 olevan direktiivin 2014/53 / EU mukainen. EU-vaatimustenmukaisuusvakuutuksen koko teksti on saatavana seuraavassa Internet-osoitteessa:

Adler Sp. z o.o., Ordonea 2a, 01-237 Warszawa, Polen förklarar härmed att CR 1165-enheten överensstämmer med direktiv 2014/53 / EU. Den fullständiga texten till EU-försäkran om överensstämmelse finns på följande internetadress:

Adler Sp. z o.o., Ordonea 2a, 01-237 Varšava, Poľsko týmto vyhlasuje, že zariadenie CR 1165 je v súlade so smernicou 2014/53 / EÚ. Úplné znenie vyhlásenia EÚ o zhode je k dispozícii na tejto internetovej adrese:

Adler Sp. z o.o., Ordonea 2a, 01-237 Varsavia, Polonia dichiara che il dispositivo CR 1165 è conforme alla Direttiva 2014/53 / UE. Il testo completo della dichiarazione di conformità UE è disponibile al seguente indirizzo Internet:

Адлер Сп. з о.о., Орdonea 2a, 01-237 Варшава, Польска овиме изјављује да је уређај CR 1165 у складу са Директивом 2014/53 / ЕУ. Комплетан текст ЕУ изјаве о усаглашености доступан је на следећој Интернет адреси:

Adler Sp. z o.o., Ordonea 2a, 01-237 Варшава, Польща заявляє, що пристрій CR 1165 відповідає Директиві 2014/53 / ЄС. Повний текст декларації ЄС про відповідність доступний за наступною Інтернет-адресою:

Adler Sp. z o.o., Ordonea 2a, 01-237 Warszawa, Polen erklærer hermed, at CR 1165-enheden er i overensstemmelse med direktiv 2014/53 / EU. Den fulde tekst til EU-overensstemmelseserklæringen er tilgængelig på følgende internetadresse:

Adler Sp. z o.o., Ordonea 2a, 01-237 Varšava, Poľşa bununla bəyan edir ki, CR 1165 cihazı 2014/53 / EU Direktivinə uyğundur. Aİ Uyğunluq Bəyannaməsinin tam mətni aşağıdakı internet ünvanında mövcuddur:

Adler Sp. z o.o., Ordonea 2a, 01-237 Warszawa, Polska niniejszym oświadcza, że urządzenie CR 1165 jest zgodne z dyrektywą 2014/53/UE. Pełny tekst deklaracji zgodności UE jest dostępny pod następującym adresem internetowym:

https://www.adler.com.pl/dane/deklaracje/CE/cr_1165.pdf

camry



CD/ FM ALARMCLOCK
CR1150



Weather Station
CR 1166



Cube Radio
CR 1165



FACIAL TRIMMER
CR 2921



Air humidifier
CR 7952



Hair clipper for pets
CR 2821



Lint remover
CR 9606



Portable illuminated mirror
CR 2154



Popcorn maker
CR 4458



Air dehumidifier
CR 7903



Blender with grinding attachment
CR 4058



Ice Cream Maker
CR 4481



Air fryer
CR 6306



DUAL BLADE TRIMMER
CR 2922



Air conditioner
CR 7902



Turntable with radio/USB/SD
CR 1114

www.camryhome.eu