

Camry

Premium



CR 1902

- | | |
|---------------------------------------|-------------------------------------|
| (GB) user manual - 3 | (DE) bedienungsanweisung - 6 |
| (FR) mode d'emploi - 10 | (ES) manual de uso - 13 |
| (PT) manual de serviço - 15 | (LT) naudojimo instrukcija - 18 |
| (LV) lietošanas instrukcija - 21 | (EST) kasutusjuhend - 23 |
| (HU) felhasználói kézikönyv - 30 | (BS) upute za rad - 28 |
| (RO) Instrucțiunea de deservire - 25 | (CZ) návod k obsluze - 39 |
| (RU) инструкция обслуживания - 46 | (GR) οδηγίες χρήσεως - 36 |
| (MK) упатство за корисникот - 33 | (NL) handleiding - 41 |
| (SL) navodila za uporabo - 44 | (FI) manwal ng pagtuturo - 51 |
| (PL) instrukcja obsługi - 84 | (IT) istruzioni operative - 67 |
| (HR) upute za uporabu - 49 | (SV) instruktionsbok - 54 |
| (DK) brugsanvisning - 62 | (UA) інструкція з експлуатації - 64 |
| (SR) Корисничко упутство - 59 | (SK) Používateľská príručka - 56 |
| (AR) التعليمات دليل - 70 | (BG) Инструкция за употреба - 73 |
| (AZ) İstifadəyə dair göstərişlər - 76 | (ALB) Udhëzime për përdorim - 79 |

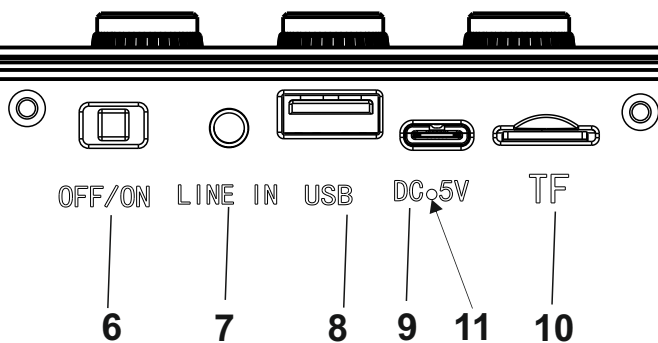
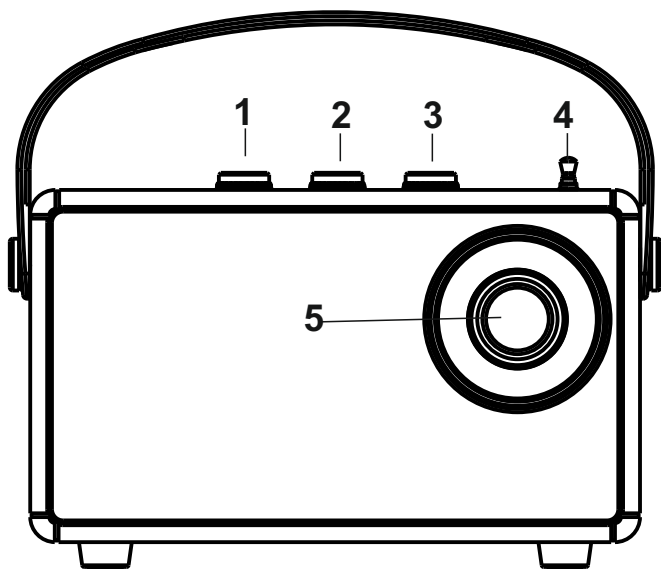

SAFETY CONDITIONS IMPORTANT INSTRUCTIONS ON SAFETY OF USE PLEASE READ CAREFULLY AND KEEP FOR FUTURE REFERENCE

The warranty conditions are different, if the device is used for commercial purpose.

1. Before using the product please read carefully and always comply with the following instructions. The manufacturer is not responsible for any damages due to any misuse.
2. The product is only to be used indoors. Do not use the product for any purpose that is not compatible with its application.
3. The applicable voltage is 5V=1A. For safety reasons it is not appropriate to connect multiple devices to one power outlet.
4. Please be cautious when using around children. Do not let the children to play with the product. Do not let children or people who do not know the device to use it without supervision.
5. **WARNING:** This device may be used by children over 8 years of age and persons with reduced physical, sensory or mental capabilities, or persons without experience or knowledge of the device, only under the supervision of a person responsible for their safety, or if they were instructed on the safe use of the device and are aware of the dangers associated with its operation. Children should not play with the device. Cleaning and maintenance of the device should not be carried out by children, unless they are over 8 years of age and these activities are carried out under supervision.
6. After you are finished using the product always remember to gently remove the plug from the power outlet holding the outlet with your hand. Never pull the power cable!!!
7. Never put the power cable, the plug or the whole device into the water. Never expose the product to the atmospheric conditions such as direct sun light or rain, etc.. Never use the product in humid conditions.
8. Periodically check the power cable condition. If the power cable is damaged the product should be turned to a professional service location to be replaced in order to avoid hazardous situations.

9.Never use the product with a damaged power cable or if it was dropped or damaged in any other way or if it does not work properly. Do not try to repair the defected product yourself because it can lead to electric shock. Always turn the damaged device to a professional service location in order to repair it. All the repairs can be done only by authorized service professionals. The repair that was done incorrectly can cause hazardous situations for the user.

10.Never put the product on or close to the hot or warm surfaces or the kitchen appliances like the electric oven or gas burner.

11.Never use the product close to combustibles.

12.Do not let cord hang over edge of counter or touch hot surfaces.

13.Never leave the product connected to the power source without supervision. Even when use is interrupted for a short time, turn it off from the network, unplug the power.

14.In order to provide additional protection, it is recommended to install residue current device (RCD) in the power circuit, with residual current rating not more than 30 mA. Contact professional electrician in this matter.

Device description:

1. Previous track / Volume - button

- a. Previous song (Press and hold)
- b. Decrease the volume(Short press)

2. Next track / Volume + button

- a. Next song (Press and hold)
- b. Increase the volume (Short press)

3. Play / Pause / Mode button / Mobile Hands-free Calling

- a. Change the modes: Bluetooth / FM / USB / Micro-SD / Aux in (Long press)
- b. Play/pause (Short press)
- c. When there is a call coming,short press to answer it,press and hold to reject it.
- d. During calling,short press to hang up.

4. FM antenna

5. Tuning knob

6. ON/OFF switch

7. Line in

8. USB socket

9. USB-C Charging port

10. Micro SD slot

11. Charging / connection indicator

Before first use:

- 1. Remove all packing materials and dispose of it properly.
- 2. Read the manual.
- 3. Clean the device with a damp cloth making sure not to make the device wet.
- 4. Dry the device with a paper towel.

Charging

Connect the included USB cable with the USB charging port (9), the cable has to be connected to a charger or other power source of at least 5V 1A. The LED indicator (11) lights up red and turns off when the speaker is fully charged. Charge the speaker fully before first use. The speaker emits a sound to indicate battery power is low and needs to be recharged.

FM Radio mode:

1. Turn on the device by switching the ON / Off switch (6) into the ON position.
2. Press the hold the "M" Button (3) repeatedly to select the FM Radio mode. You will hear "FM mode" from the unit.
3. Rotate the Tuning Knob (5) for desired radio station.

Note: The unit is equipped with a FM antenna. To improve FM reception, move the speaker around until the reception is clear without interferences.

Bluetooth Operation

1. Press the hold the "M" Button (3) repeatedly to select the Bluetooth mode, you will hear "Bluetooth mode" from the unit. Note: The indicator (11) will be flashing blue.
2. Turn on the Bluetooth feature of your audio device, search for "CR1902" and pair.
3. Once your device is successfully paired with the unit, you will hear a short confirmation sound from the unit, and the indicator (11) will stop blinking and stay blue.
4. Play and stream music from your device to the unit.
5. During playback, press the Play/Pause Button (3) to suspend and resume song.
6. During playback, press and hold the Backward Skip Button (1) or the Forward Skip Button (2) for the previous or next song.

TWS function activation (how to pair two CR1902 speakers with each other):

1. Make sure the speakers are not paired with any external Bluetooth devices.
2. Turn on the two Bluetooth speakers at the same time.
3. Double-click the "M" button (3) twice on a speaker to initiate TWS pairing.
4. When the second speaker emits a sound, the pairing is successful and the TWS function is active.
5. Activate Bluetooth on the external device, search for the name " CR1902 " and choose it to make the Bluetooth pairing.
6. After pairing, the speakers will automatically pair with each other if switched on at the same time.
7. Double-click the "M." (3) button to disconnect TWS.

Playback From USB/Micro SD

1. Insert a USB stick/Micro SD card into the USB (8) / Micro SD (10) socket on the rear of the unit. The unit will start reading the device automatically after the connection. The first track will start playback.
2. Press and hold the Skip +/- (1,2) Button to select your favorite songs.
3. Press Play/Pause Button (3). The unit will stop playback. Press Play/Pause Button (3) again to resume the playback.

Note: The unit will read the last connected device. If you insert a different device while playing another, the unit will stop playback and will start reading the last inserted.

Aux Input Connection

You can connect an audio device to this unit and play your music through this speaker. To do this, turn on the unit, connect a 3.5 mm auxiliary cable between your audio device to the Aux In Jack of this unit and start playing the music.

Note! Transport controls (play/pause, next/previous track) are disabled in AUX in mode Use your smart device to control the music.

Technical data:

Bluetooth version: 5.1 FM: 87 - 108 MHz
Power input: 5V \approx 1A
Charging time: 2 hours
Playback time: 5 hours (50% volume)
Output power: 5W
Battery capacity: 1500 mAh



To protect your environment: please separate carton boxes and plastic bags and dispose them in corresponding waste bins. Used appliance should be delivered to the dedicated collecting points due to hazardous components, which may effect the environment. Electrical appliance must be returned in order to reduce its reuse and utilization. If the device contains batteries they should be delivered to dedicated points separately.

DEUTSCH

SICHERHEITSBEDINGUNGEN WICHTIGE ANWEISUNGEN ZUR SICHERHEIT DER VERWENDUNG BITTE SORGFÄLTIG LESEN UND ZUM SPÄTEREN NACHSCHLAGEN AUFBEWAHREN

Bei gewerblicher Nutzung des Gerätes gelten abweichende Garantiebedingungen.

1. Bevor Sie das Produkt verwenden, lesen Sie bitte die folgenden Anweisungen sorgfältig durch und befolgen Sie diese stets. Der Hersteller übernimmt keine Haftung für Schäden, die durch Missbrauch entstehen.
2. Das Produkt darf nur im Innenbereich verwendet werden. Benutzen Sie das Produkt nicht für Zwecke, die nicht mit seiner Anwendung vereinbar sind.
3. Die anwendbare Spannung beträgt 5 V \approx 1 A. Aus Sicherheitsgründen ist es nicht sinnvoll, mehrere Geräte an eine Steckdose anzuschließen.
4. Bitte seien Sie vorsichtig, wenn Sie es in der Nähe von Kindern verwenden. Lassen Sie Kinder nicht mit dem Produkt spielen. Erlauben Sie Kindern oder Personen, die das Gerät nicht kennen, nicht, es ohne Aufsicht zu benutzen.
5. **WARNUNG:** Dieses Gerät darf von Kindern über 8 Jahren und Personen mit eingeschränkten physischen, sensorischen oder geistigen Fähigkeiten oder Personen ohne Erfahrung oder Wissen mit dem Gerät nur unter Aufsicht einer für ihre Sicherheit verantwortlichen Person verwendet werden. oder wenn sie in den sicheren Umgang mit dem Gerät eingewiesen

wurden und sich der mit dem Betrieb verbundenen Gefahren bewusst sind. Kinder sollten nicht mit dem Gerät spielen. Die Reinigung und Wartung des Geräts sollte nicht von Kindern durchgeführt werden, es sei denn, sie sind älter als 8 Jahre und diese Tätigkeiten werden unter Aufsicht durchgeführt.

6. Denken Sie nach der Verwendung des Produkts immer daran, den Stecker vorsichtig aus der Steckdose zu ziehen, indem Sie die Steckdose mit der Hand festhalten. Ziehen Sie niemals am Netzkabel!!!

7. Tauchen Sie niemals das Netzkabel, den Stecker oder das gesamte Gerät ins Wasser. Setzen Sie das Produkt niemals atmosphärischen Bedingungen wie direkter Sonneneinstrahlung oder Regen usw. aus. Verwenden Sie das Produkt niemals in feuchten Umgebungen.

8. Überprüfen Sie regelmäßig den Zustand des Netzkabels. Wenn das Netzkabel beschädigt ist, sollte das Produkt zum Austausch an einen professionellen Servicestandort übergeben werden, um gefährliche Situationen zu vermeiden.

9. Benutzen Sie das Produkt niemals mit einem beschädigten Netzkabel, wenn es heruntergefallen ist oder auf andere Weise beschädigt wurde oder wenn es nicht ordnungsgemäß funktioniert. Versuchen Sie nicht, das defekte Produkt selbst zu reparieren, da dies zu einem Stromschlag führen kann. Bringen Sie das beschädigte Gerät zur Reparatur immer zu einem professionellen Servicestandort. Alle Reparaturen dürfen nur von autorisierten Servicefachkräften durchgeführt werden. Eine unsachgemäß durchgeführte Reparatur kann zu gefährlichen Situationen für den Benutzer führen.

10. Stellen Sie das Produkt niemals auf oder in die Nähe von heißen oder warmen Oberflächen oder Küchengeräten wie Elektroherden oder Gasbrennern.

11. Benutzen Sie das Produkt niemals in der Nähe von brennbaren Stoffen.

12. Lassen Sie das Kabel nicht über die Kante der Theke hängen und berühren Sie keine heißen Oberflächen.

13. Lassen Sie das Produkt niemals unbeaufsichtigt an der Stromquelle angeschlossen. Auch wenn die Nutzung kurzzeitig unterbrochen wird, schalten Sie das Gerät vom Netzwerk ab

und ziehen Sie den Netzstecker.

14. Um zusätzlichen Schutz zu bieten, wird empfohlen, im Stromkreis einen Fehlerstromschutzschalter (RCD) mit einem Fehlerstrom von nicht mehr als 30 mA zu installieren. Wenden Sie sich in dieser Angelegenheit an einen professionellen Elektriker.

Gerätebeschreibung:

1. Vorheriger Titel / Lautstärke - Taste

A. Vorheriges Lied (gedrückt halten)

B. Lautstärke verringern (kurz drücken)

2. Nächster Titel / Lautstärke +-Taste

A. Nächstes Lied (gedrückt halten)

B. Erhöhen Sie die Lautstärke (kurz drücken)

3. Wiedergabe / Pause / Modustaste / Freisprechen mit dem Mobiltelefon

A. Ändern Sie die Modi: Bluetooth / FM / USB / Micro-SD / Aux in (langes Drücken)

B. Wiedergabe/Pause (kurzes Drücken)

C. Wenn ein Anruf eingeht, drücken Sie kurz, um ihn anzunehmen, und halten Sie gedrückt, um ihn abzulehnen.

D. Während des Anrufs kurz drücken, um aufzulegen.

(Das Gerät verfügt über kein Mikrofon. Während des Freisprechens sollten Sie alle Gespräche über Ihr anderes Gerät führen.)

4. UKW-Antenne

5. Abstimmknopf

6. EIN/AUS-Schalter

7. Line-In

8. USB-Anschluss

9. USB-C-Ladeanschluss

10. Micro-SD-Steckplatz

11. Lade-/Verbindungsanzeige

Vor dem ersten Gebrauch:

1. Entfernen Sie alle Verpackungsmaterialien und entsorgen Sie es ordnungsgemäß.

2. Lesen Sie das Handbuch.

3. Reinigen Sie das Gerät mit einem feuchten Tuch und achten Sie darauf, dass das Gerät nicht nass wird.

4. Trocknen Sie das Gerät mit einem Papiertuch.

Aufladen

Verbinden Sie das mitgelieferte USB-Kabel mit dem USB-Ladeanschluss (9). Das Kabel muss an ein Ladegerät oder eine andere Stromquelle mit mindestens 5V 1A angeschlossen werden. Die LED-Anzeige (11) leuchtet rot und erlischt, wenn der Lautsprecher vollständig aufgeladen ist. Laden Sie den Lautsprecher vor dem ersten Gebrauch vollständig auf.

Der Lautsprecher gibt einen Ton aus, um anzuzeigen, dass der Akku fast leer ist und aufgeladen werden muss.

FM-Radiomodus:

1. Schalten Sie das Gerät ein, indem Sie den EIN-/Ausschalter (6) in die Position ON schalten.

2. Halten Sie die „M“-Taste (3) wiederholt gedrückt, um den UKW-Radiomodus auszuwählen. Sie hören „FM-Modus“ vom Gerät.

3. Drehen Sie den Abstimmknopf (5) für den gewünschten Radiosender.

Hinweis: Das Gerät ist mit einer UKW-Antenne ausgestattet. Um den UKW-Empfang zu verbessern, bewegen Sie den Lautsprecher, bis der Empfang klar und störungsfrei ist.

Bluetooth-Betrieb

1. Halten Sie die „M“-Taste (3) wiederholt gedrückt, um den Bluetooth-Modus auszuwählen. Sie hören „Bluetooth-Modus“ vom Gerät. Hinweis: Die Anzeige (11) blinkt blau.

- Schalten Sie die Bluetooth-Funktion Ihres Audiogeräts ein, suchen Sie nach „CR1902“ und koppeln Sie es.
- Sobald Ihr Gerät erfolgreich mit dem Gerät gekoppelt wurde, hören Sie einen kurzen Bestätigungston vom Gerät und die Anzeige (11) hört auf zu blinken und bleibt blau.
- Spiele Sie Musik von Ihrem Gerät ab und streamen Sie sie auf das Gerät.
- Drücken Sie während der Wiedergabe die Play/Pause-Taste (3), um den Song anzuhalten und fortzusetzen.
- Halten Sie während der Wiedergabe die Rückwärts-Sprungtaste (1) oder die Vorwärts-Sprungtaste (2) gedrückt, um zum vorherigen oder nächsten Titel zu springen.

Aktivierung der TWS-Funktion (so koppeln Sie zwei CR1902-Lautsprecher miteinander):

- Stellen Sie sicher, dass die Lautsprecher nicht mit externen Bluetooth-Geräten gekoppelt sind.
- Schalten Sie die beiden Bluetooth-Lautsprecher gleichzeitig ein.
- Doppelklicken Sie zweimal auf die „M“-Taste (3) an einem Lautsprecher, um die TWS-Kopplung zu starten.
- Wenn der zweite Lautsprecher einen Ton ausgibt, ist die Kopplung erfolgreich und die TWS-Funktion ist aktiv.
- Aktivieren Sie Bluetooth auf dem externen Gerät, suchen Sie nach dem Namen „CR1902“ und wählen Sie ihn aus, um die Bluetooth-Kopplung durchzuführen.
- Nach dem Pairing werden die Lautsprecher automatisch miteinander gekoppelt, wenn sie gleichzeitig eingeschaltet sind.
- Doppelklicken Sie auf das „M“. (3) Taste zum Trennen von TWS.

Wiedergabe von USB/Micro SD

- Stecken Sie einen USB-Stick/eine Micro-SD-Karte in die USB-Buchse (8) / Micro-SD-Buchse (10) auf der Rückseite des Geräts. Das Gerät beginnt nach der Verbindung automatisch mit dem Auslesen des Geräts. Die Wiedergabe des ersten Titels beginnt.
 - Halten Sie die Skip +/- (1,2)-Taste gedrückt, um Ihre Lieblingslieder auszuwählen.
 - Drücken Sie die Wiedergabe-/Pause-Taste (3). Das Gerät stoppt die Wiedergabe. Drücken Sie die Wiedergabe-/Pause-Taste (3) erneut, um die Wiedergabe fortzusetzen.
- Hinweis: Das Gerät liest das zuletzt angeschlossene Gerät. Wenn Sie während der Wiedergabe eines anderen Geräts ein anderes Gerät anschließen, stoppt das Gerät die Wiedergabe und beginnt mit dem Lesen des zuletzt eingefügten Geräts.

Aux-Eingangsanschluss

Sie können ein Audiogerät an dieses Gerät anschließen und Ihre Musik über diesen Lautsprecher abspielen. Schalten Sie dazu das Gerät ein, schließen Sie ein 3,5-mm-Hilfskabel zwischen Ihrem Audiogerät und der Aux-In-Buchse dieses Geräts an und beginnen Sie mit der Musikwiedergabe.
 Notiz! Die Transportsteuerungen (Wiedergabe/Pause, nächster/vorheriger Titel) sind im AUX-Eingangsmodus deaktiviert. Verwenden Sie Ihr Smart-Gerät, um die Musik zu steuern.

Technische Daten:

Bluetooth-Version: 5.1 FM: 87 - 108 MHz
 Stromeingang: 5V $\overline{=}$ 1A
 Ladezeit: 2 Stunden
 Wiedergabezeit: 5 Stunden (50 % Lautstärke)
 Ausgabe _ Leistung : 5W Batteriekapazität: 1500 mAh



Den Pappkarton im Altpapier entsorgen. Polyäthylenbeutel (PE) in dem Behälter für Kunststoff entsorgen. Das abgenutzte Gerät zum Recycling zu einer offiziellen Sammelstelle bringen, da es gefährliche Substanzen enthält, die die Umwelt gefährden können. Das Gerät sollte in einer Form abgegeben werden, die eine weitere Nutzung unmöglich macht. Wenn es Batterien enthält, sollten diese rausgenommen und separat an einer Sammelstelle abgegeben werden. Das Gerät darf nicht in den Hausmüll rausgeworfen werden!!

CONDITIONS DE SÉCURITÉ INSTRUCTIONS IMPORTANTES SUR LA SÉCURITÉ D'UTILISATION VEUILLEZ LIRE ATTENTIVEMENT ET CONSERVER POUR RÉFÉRENCE FUTURE

Les conditions de garantie sont différentes si l'appareil est utilisé à des fins commerciales.

1. Avant d'utiliser le produit, veuillez lire attentivement et toujours respecter les instructions suivantes. Le fabricant n'est pas responsable des dommages dus à une mauvaise utilisation.

2. Le produit doit être utilisé uniquement à l'intérieur. N'utilisez pas le produit à des fins non compatibles avec son application.

3. La tension applicable est de 5 V \pm 1 A. Pour des raisons de sécurité, il n'est pas approprié de connecter plusieurs appareils à une seule prise de courant.

4. Veuillez être prudent lorsque vous l'utilisez en présence d'enfants. Ne laissez pas les enfants jouer avec le produit. Ne laissez pas les enfants ou les personnes ne connaissant pas l'appareil l'utiliser sans surveillance.

5. **AVERTISSEMENT** : Cet appareil ne peut être utilisé par des enfants de plus de 8 ans et des personnes ayant des capacités physiques, sensorielles ou mentales réduites, ou des personnes sans expérience ou connaissance de l'appareil, uniquement sous la surveillance d'une personne responsable de leur sécurité, ou s'ils ont été instruits sur l'utilisation sûre de l'appareil et sont conscients des dangers associés à son fonctionnement. Les enfants ne doivent pas jouer avec l'appareil. Le nettoyage et l'entretien de l'appareil ne doivent pas être effectués par des enfants, sauf s'ils ont plus de 8 ans et que ces activités sont effectuées sous surveillance.

6. Une fois que vous avez fini d'utiliser le produit, n'oubliez pas de retirer délicatement la fiche de la prise de courant en tenant la prise avec votre main. Ne tirez jamais sur le câble d'alimentation !!!

7. Ne mettez jamais le câble d'alimentation, la fiche ou l'ensemble de l'appareil dans l'eau. N'exposez jamais le produit aux conditions atmosphériques telles que la lumière directe du soleil ou la pluie, etc. N'utilisez jamais le produit dans des conditions humides.

8. Vérifiez périodiquement l'état du câble d'alimentation. Si le câble d'alimentation est endommagé, le produit doit être confié à un centre de service professionnel pour être remplacé afin d'éviter des situations dangereuses.

9. N'utilisez jamais le produit avec un câble d'alimentation endommagé, s'il est tombé ou a été endommagé de toute autre manière ou s'il ne fonctionne pas correctement. N'essayez pas de réparer vous-même le produit défectueux car cela pourrait entraîner un choc électrique. Confiez toujours l'appareil endommagé à un centre de service professionnel afin de le réparer. Toutes les réparations peuvent être effectuées uniquement par des professionnels de service agréés. Une réparation mal effectuée peut entraîner des situations dangereuses pour l'utilisateur.

10. Ne placez jamais le produit sur ou à proximité de surfaces chaudes ou

- tièdes ou d'appareils de cuisine comme le four électrique ou le brûleur à gaz.
11. N'utilisez jamais le produit à proximité de combustibles.
 12. Ne laissez pas le cordon pendre du bord du comptoir ou toucher des surfaces chaudes.
 13. Ne laissez jamais le produit connecté à la source d'alimentation sans surveillance. Même lorsque l'utilisation est interrompue pendant une courte période, éteignez-le du réseau, débranchez l'alimentation.
 14. Afin de fournir une protection supplémentaire, il est recommandé d'installer un dispositif à courant résiduel (RCD) dans le circuit d'alimentation, avec un courant résiduel nominal ne dépassant pas 30 mA. Contactez un électricien professionnel à ce sujet.

Description de l'appareil:

1. Bouton Piste précédente / Volume -
 un. Chanson précédente (appuyez et maintenez)
 b. Diminuer le volume (Appui court)
2. Piste suivante / Bouton Volume +
 un. Chanson suivante (appuyez et maintenez)
 b. Augmenter le volume (Appui court)
3. Bouton Lecture/Pause/Mode/Appel mains libres mobile
 un. Changer les modes : Bluetooth / FM / USB / Micro-SD / Aux in (Appui long)
 b. Lecture/pause (Appui court)
 c. Lorsqu'un appel arrive, appuyez brièvement pour y répondre, appuyez longuement pour le rejeter.
 d. Pendant un appel, appuyez brièvement pour raccrocher.
 (L'appareil n'a pas de microphone. Pendant les appels mains libres, toutes les paroles doivent être effectuées à l'aide de votre autre appareil.)

- | | | | |
|------------------------------------|-----------------------------|--------------------------|-----------------|
| 4. Antenne FM | 5. Bouton de réglage | 6. Interrupteur ON/OFF | 7. Entrée ligne |
| 8. Prise USB | 9. Port de chargement USB-C | 10. Emplacement Micro SD | |
| 11. Indicateur de charge/connexion | | | |

Avant la première utilisation :

1. Retirez tous les matériaux d'emballage et jetez-les correctement.
2. Lisez le manuel.
3. Nettoyez l'appareil avec un chiffon humide en veillant à ne pas mouiller l'appareil.
4. Séchez l'appareil avec une serviette en papier.

Mise en charge

Connectez le câble USB fourni au port de chargement USB (9), le câble doit être connecté à un chargeur ou à une autre source d'alimentation d'au moins 5 V 1 A. Le voyant LED (11) s'allume en rouge et s'éteint lorsque l'enceinte est complètement chargée. Chargez complètement l'enceinte avant la première utilisation. Le haut-parleur émet un son pour indiquer que la batterie est faible et doit être rechargée.

Mode Radio FM :

1. Allumez l'appareil en plaçant l'interrupteur ON/OFF (6) sur la position ON.
 2. Appuyez plusieurs fois sur le bouton « M » (3) pour sélectionner le mode Radio FM. Vous entendrez « mode FM » de l'appareil.
 3. Tournez le bouton de réglage (5) pour la station de radio souhaitée.
- Remarque : L'appareil est équipé d'une antenne FM. Pour améliorer la réception FM, déplacez l'enceinte jusqu'à ce que la réception soit claire et sans interférences.

Fonctionnement Bluetooth

1. Appuyez plusieurs fois sur le bouton « M » (3) pour sélectionner le mode Bluetooth, vous entendrez « mode Bluetooth » de l'appareil. Remarque : L'indicateur (11) clignote en bleu.
2. Activez la fonction Bluetooth de votre appareil audio, recherchez « CR1902 » et associez-le.
3. Une fois votre appareil couplé avec succès à l'unité, vous entendrez un court son de confirmation de la part de l'unité et l'indicateur (11) cessera de clignoter et restera bleu.
4. Jouez et diffusez de la musique de votre appareil vers l'appareil.
5. Pendant la lecture, appuyez sur le bouton Lecture/Pause (3) pour suspendre et reprendre la chanson.
6. Pendant la lecture, maintenez enfoncé le bouton de saut en arrière (1) ou le bouton de saut en avant (2) pour la chanson précédente ou suivante.

Activation de la fonction TWS (comment appairer deux enceintes CR1902 entre elles) :

1. Assurez-vous que les haut-parleurs ne sont couplés à aucun périphérique Bluetooth externe.
2. Allumez les deux haut-parleurs Bluetooth en même temps.
3. Double-cliquez deux fois sur le bouton « M » (3) d'un haut-parleur pour lancer l'appairage TWS.
4. Lorsque le deuxième haut-parleur émet un son, l'appairage est réussi et la fonction TWS est active.
5. Activez Bluetooth sur l'appareil externe, recherchez le nom « CR1902 » et choisissez-le pour effectuer l'appairage Bluetooth.
6. Après l'appairage, les enceintes s'associeront automatiquement si elles sont allumées en même temps.
7. Double-cliquez sur le « M ». (3) bouton pour déconnecter TWS.

Lecture depuis USB/Micro SD

1. Insérez une clé USB/une carte Micro SD dans la prise USB (8) / Micro SD (10) à l'arrière de l'appareil. L'appareil commencera automatiquement à lire l'appareil après la connexion. La première piste commencera la lecture.
 2. Appuyez et maintenez enfoncé le bouton Skip +/- (1,2) pour sélectionner vos chansons préférées.
 3. Appuyez sur le bouton Lecture/Pause (3). L'appareil arrêtera la lecture. Appuyez à nouveau sur le bouton Lecture/Pause (3) pour reprendre la lecture.
- Remarque : L'appareil lira le dernier appareil connecté. Si vous insérez un autre appareil pendant la lecture d'un autre, l'appareil arrêtera la lecture et commencera à lire le dernier inséré.

Connexion d'entrée auxiliaire

Vous pouvez connecter un appareil audio à cet appareil et écouter votre musique via ce haut-parleur. Pour ce faire, allumez l'appareil, connectez un câble auxiliaire de 3,5 mm entre votre appareil audio à la prise Aux In de cet appareil et commencez à lire la musique.

Note! Les commandes de transport (lecture/pause, piste suivante/précédente) sont désactivées en mode AUX in. Utilisez votre appareil intelligent pour contrôler la musique.

Données techniques:

Version Bluetooth : 5.1 FM: 87 - 108 MHz
Entrée d'alimentation: 5V --- 1A
Temps de charge : 2 heures
Temps de lecture : 5 heures (50% volume)
Sortir puissance : 5W
Capacité de la batterie : 1500 mAh



Respect de l'environnement. Nous vous prions de bien vouloir trier les emballages en carton ainsi que les sachets plastiques (en polyéthylène). L'appareil usagé ne doit pas être jeté à la poubelle mais remis au point de collecte prévu à cet effet car il contient des éléments pouvant être nocifs pour l'environnement. L'appareil électrique doit être remis de manière à limiter au maximum une éventuelle utilisation ultérieure. Si l'appareil contient des piles, il faut les retirer et les remettre à un autre point de collecte. Ne pas jeter l'appareil dans une poubelle de déchets ménagers !!!

CONDICIONES DE SEGURIDAD INSTRUCCIONES IMPORTANTES SOBRE SEGURIDAD DE USO POR FAVOR LEA DETENIDAMENTE Y CONSERVE PARA FUTURAS CONSULTAS

Las condiciones de la garantía son diferentes si el dispositivo se utiliza con fines comerciales.

1. Antes de utilizar el producto, lea atentamente y cumpla siempre con las siguientes instrucciones. El fabricante no es responsable de ningún daño debido a un mal uso.
2. El producto sólo debe utilizarse en interiores. No utilice el producto para ningún fin que no sea compatible con su aplicación.
3. El voltaje aplicable es 5V_{DC} 1A. Por razones de seguridad, no es apropiado conectar varios dispositivos a una sola toma de corriente.
4. Tenga cuidado al usarlo cerca de niños. No permita que los niños jueguen con el producto. No permita que niños o personas que no conozcan el dispositivo lo utilicen sin supervisión.
5. **ADVERTENCIA:** Este dispositivo puede ser utilizado por niños mayores de 8 años y personas con capacidades físicas, sensoriales o mentales reducidas, o personas sin experiencia o conocimiento del dispositivo, sólo bajo la supervisión de una persona responsable de su seguridad, o si fueron instruidos sobre el uso seguro del dispositivo y son conscientes de los peligros asociados con su funcionamiento. Los niños no deben jugar con el dispositivo. La limpieza y el mantenimiento del dispositivo no deben ser realizados por niños, a menos que sean mayores de 8 años y estas actividades se realicen bajo supervisión.
6. Una vez que haya terminado de usar el producto, recuerde siempre retirar suavemente el enchufe del tomacorriente sosteniendo el tomacorriente con la mano. ¡¡¡Nunca tire del cable de alimentación!!!
7. Nunca sumerja el cable de alimentación, el enchufe o todo el dispositivo en el agua. Nunca exponga el producto a condiciones atmosféricas como la luz solar directa o la lluvia, etc. Nunca utilice el producto en condiciones de humedad.
8. Compruebe periódicamente el estado del cable de alimentación. Si el cable de alimentación está dañado, el producto debe llevarse a un centro de servicio profesional para que lo reemplacen a fin de evitar situaciones peligrosas.
9. Nunca utilice el producto con un cable de alimentación dañado o si se cayó o se dañó de alguna otra manera o si no funciona correctamente. No intente reparar el producto defectuoso usted mismo porque puede provocar una descarga eléctrica. Siempre lleve el dispositivo dañado a un centro de servicio profesional para repararlo. Todas las reparaciones sólo pueden ser realizadas por profesionales de servicio autorizados. La reparación realizada incorrectamente puede provocar situaciones peligrosas para el usuario.
10. Nunca coloque el producto sobre o cerca de superficies calientes o tibias o de aparatos de cocina como el horno eléctrico o la hornilla de gas.
11. Nunca utilice el producto cerca de combustibles.

12. No deje que el cable cuelgue del borde del mostrador ni toque superficies calientes.
13. Nunca deje el producto conectado a la fuente de alimentación sin supervisión. Incluso cuando se interrumpa su uso por un corto tiempo, apáguelo de la red, desenchúfelo de la corriente.
14. Para brindar protección adicional, se recomienda instalar un dispositivo de corriente residual (RCD) en el circuito de alimentación, con una clasificación de corriente residual de no más de 30 mA. Póngase en contacto con un electricista profesional en este asunto.

Descripción del aparato:

1. Pista anterior/Volumen - botón
 - a. Canción anterior (Mantenga presionado)
 - b. Disminuir el volumen (pulsación corta)
2. Pista siguiente/botón Volumen +
 - a. Siguiente canción (Mantenga presionado)
 - b. Subir el volumen (Pulsación corta)
3. Botón Reproducir / Pausa / Modo / Llamadas manos libres móviles
 - a. Cambia los modos: Bluetooth / FM / USB / Micro-SD / Entrada auxiliar (pulsación larga)
 - b. Reproducir/Pausar (Pulsación corta)
 - c. Cuando reciba una llamada, presione brevemente para responderla, presione y mantenga presionado para rechazarla.
 - d. Durante la llamada, presione brevemente para colgar.
(El dispositivo no tiene micrófono. Durante las llamadas con manos libres, toda la voz debe realizarse utilizando el otro dispositivo).
4. Antena FM
5. Perilla de sintonización
6. Interruptor ON/OFF
7. Entrada de línea
8. Toma USB
9. Puerto de carga USB-C
10. Ranura Micro SD
11. Indicador de carga/conexión

Antes del primer uso:

1. Retire todos los materiales de embalaje y deséchelos adecuadamente.
2. Lea el manual.
3. Limpie el dispositivo con un paño húmedo asegurándose de no mojarlo.
4. Seque el dispositivo con una toalla de papel.

Cargando

Conecte el cable USB incluido con el puerto de carga USB (9), el cable debe estar conectado a un cargador u otra fuente de alimentación de al menos 5V 1A. El indicador LED (11) se ilumina en rojo y se apaga cuando el altavoz está completamente cargado. Cargue el altavoz completamente antes del primer uso. El altavoz emite un sonido para indicar que la carga de la batería es baja y es necesario recargarla.

Modo de radio FM:

1. Encienda el dispositivo colocando el interruptor de encendido/apagado (6) en la posición ON.
 2. Mantenga presionado el botón "M" (3) repetidamente para seleccionar el modo de radio FM. Escuchará "modo FM" en la unidad.
 3. Gire la perilla de sintonización (5) para seleccionar la estación de radio deseada.
- Nota: La unidad está equipada con una antena FM. Para mejorar la recepción de FM, mueva el altavoz hasta que la recepción sea clara y sin interferencias.

Operación Bluetooth

1. Mantenga presionado el botón "M" (3) repetidamente para seleccionar el modo Bluetooth; escuchará el "modo Bluetooth" en la unidad. Nota: El indicador (11) parpadeará en azul.
2. Encienda la función Bluetooth de su dispositivo de audio, busque "CR1902" y emparejelo.
3. Una vez que su dispositivo se haya emparejado exitosamente con la unidad, escuchará un breve sonido de confirmación proveniente de la unidad y el indicador (11) dejará de parpadear y permanecerá azul.
4. Reproduzca y transmita música desde su dispositivo a la unidad.
5. Durante la reproducción, presione el botón Reproducir/Pausar (3) para suspender y reanudar la canción.
6. Durante la reproducción, mantenga presionado el botón de salto hacia atrás (1) o el botón de salto hacia adelante (2) para la canción anterior o siguiente.

Activación de la función TWS (cómo emparejar dos altavoces CR1902 entre si):

1. Asegúrese de que los altavoces no estén emparejados con ningún dispositivo Bluetooth externo.
2. Encienda los dos altavoces Bluetooth al mismo tiempo.
3. Haga doble clic en el botón "M" (3) dos veces en un altavoz para iniciar el emparejamiento TWS.
4. Cuando el segundo altavoz emite un sonido, el emparejamiento se realiza correctamente y la función TWS está activa.
5. Active Bluetooth en el dispositivo externo, busque el nombre "CR1902" y selecciónelo para realizar el emparejamiento Bluetooth.
6. Después del emparejamiento, los altavoces se emparejarán automáticamente entre sí si se encienden al mismo tiempo.
7. Haga doble clic en la "M". (3) botón para desconectar TWS.

Reproducción desde USB/Micro SD

1. Inserte una memoria USB/tarjeta Micro SD en la toma USB (8)/Micro SD (10) en la parte posterior de la unidad. La unidad comenzará a leer el dispositivo automáticamente después de la conexión. La primera pista comenzará a reproducirse.
2. Mantenga presionado el botón Saltar +/- (1,2) para seleccionar sus canciones favoritas.
3. Presione el botón Reproducir/Pausar (3). La unidad detendrá la reproducción. Presione el botón Reproducir/Pausa (3) nuevamente para reanudar la reproducción.

Nota: La unidad leerá el último dispositivo conectado. Si inserta un dispositivo diferente mientras reproduce otro, la unidad detendrá la reproducción y comenzará a leer el último insertado.

Conexión de entrada auxiliar

Puede conectar un dispositivo de audio a esta unidad y reproducir su música a través de este altavoz. Para hacer esto, encienda la unidad, conecte un cable auxiliar de 3,5 mm entre su dispositivo de audio al conector Aux In de esta unidad y comience a reproducir la música.

¡Nota! Los controles de transporte (reproducir/pausar, pista siguiente/anterior) están deshabilitados en el modo AUX In Utilice su dispositivo inteligente para controlar la música.

Datos técnicos:

Versión de Bluetooth: 5.1 FM: 87 - 108 MHz

Entrada de energía: 5V $\overline{=}$ 1A

Tiempo de carga: 2 horas

Tiempo de reproducción: 5 horas (50% del volumen)

Producción _ potencia : 5W

Capacidad de la batería: 1500 mAh



Preocupación por el medio ambiente. Por favor, lleva las cajas de cartón a un sitio de reciclaje. Las bolsas de polietileno se deben tirar al cubo de la basura amarillo (para envases). El equipo gastado debe ser entregado en el punto de almacenamiento adecuado, porque las piezas que constituyen el equipo pueden suponer un peligro para el medio ambiente. Debes entregar el equipo Hay que devolver el equipo eléctrico con el fin de evitar su reutilización. Si en el equipo se encuentran pilas, hay que sacarlas y entregar por separado, en un punto de almacenamiento adecuado. No tires el equipo al contenedor para residuos urbanos!!

PORTUGUÊS

CONDIÇÕES DE SEGURANÇA INSTRUÇÕES IMPORTANTES SOBRE SEGURANÇA DE USO LEIA COM ATENÇÃO E GUARDE PARA REFERÊNCIA FUTURA

As condições de garantia são diferentes se o dispositivo for utilizado para fins comerciais.

1. Antes de usar o produto, leia atentamente e siga sempre as seguintes instruções. O fabricante não se responsabiliza por quaisquer danos devido a qualquer uso indevido.
2. O produto deve ser usado apenas em ambientes internos. Não utilize o produto para qualquer finalidade que não seja compatível com a sua aplicação.
3. A tensão aplicável é 5V $\overline{=}$ 1A. Por razões de segurança, não é apropriado conectar vários dispositivos a uma tomada elétrica.
4. Tenha cuidado ao usar perto de crianças. Não deixe as crianças brincarem com o produto. Não permita que crianças ou pessoas que não conheçam o dispositivo o utilizem sem supervisão.
5. AVISO: Este dispositivo pode ser utilizado por crianças com mais de 8 anos de idade e pessoas com capacidades físicas, sensoriais ou mentais

reduzidas, ou pessoas sem experiência ou conhecimento do dispositivo, apenas sob a supervisão de uma pessoa responsável pela sua segurança, ou se foram instruídos sobre o uso seguro do dispositivo e estão cientes dos perigos associados ao seu funcionamento. As crianças não devem brincar com o dispositivo. A limpeza e manutenção do aparelho não devem ser realizadas por crianças, a menos que tenham mais de 8 anos de idade e estas atividades sejam realizadas sob supervisão.

6. Depois de terminar de usar o produto, lembre-se sempre de remover com cuidado o plugue da tomada segurando a tomada com a mão. Nunca puxe o cabo de alimentação!!!

7. Nunca coloque o cabo de alimentação, a ficha ou todo o dispositivo na água. Nunca exponha o produto às condições atmosféricas, como luz solar direta ou chuva, etc. Nunca use o produto em condições úmidas.

8. Verifique periodicamente a condição do cabo de alimentação. Se o cabo de alimentação estiver danificado, o produto deve ser levado a um local de serviço profissional para ser substituído, a fim de evitar situações perigosas.

9. Nunca use o produto com um cabo de alimentação danificado ou se ele tiver caído ou danificado de qualquer outra forma ou se não funcionar corretamente. Não tente reparar o produto defeituoso sozinho, pois isso pode causar choque elétrico. Sempre leve o dispositivo danificado a um local de serviço profissional para repará-lo. Todos os reparos podem ser feitos apenas por profissionais de serviço autorizados. O reparo feito incorretamente pode causar situações perigosas ao usuário.

10. Nunca coloque o produto sobre ou próximo de superfícies quentes ou quentes ou de utensílios de cozinha como forno elétrico ou queimador a gás.

11. Nunca use o produto próximo a combustíveis.

12. Não deixe o cabo pendurado na borda do balcão ou em contato com superfícies quentes.

13. Nunca deixe o produto conectado à fonte de alimentação sem supervisão. Mesmo quando o uso for interrompido por pouco tempo, desligue-o da rede, desconecte a energia.

14. Para fornecer proteção adicional, recomenda-se a instalação de um dispositivo de corrente residual (RCD) no circuito de alimentação, com corrente residual não superior a 30 mA. Contate um eletricista profissional sobre este assunto.

Descrição do dispositivo:

1. Faixa anterior/Volume - botão

a. Música anterior (pressione e segure)

b. Diminuir o volume (toque curto)

2. Próxima faixa/botão Volume +

a. Próxima música (pressione e segure)

b. Aumentar o volume (pressione brevemente)

3. Botão Reproduzir / Pausar / Modo / Chamada viva-voz móvel

a. Alterar os modos: Bluetooth / FM / USB / Micro-SD / Aux in (pressão longa)

b. Reproduzir/pausar (toque curto)

c. Quando houver uma chamada chegando, pressione rapidamente para atendê-la e pressione e segure para rejeitá-la.

d. Durante a chamada, pressione rapidamente para desligar.

(O dispositivo não possui microfone. Durante chamadas em viva-voz, toda a fala deve ser feita usando o outro dispositivo.)

- | | | | |
|--------------------------------|--------------------------------|-----------------------|------------|
| 4. Antena FM | 5. Botão de sintonia | 6. Interruptor ON/OFF | 7. Line in |
| 8. Soquete USB | 9. Porta de carregamento USB-C | 10. Slot Micro SD | |
| 11. Indicador de carga/conexão | | | |

Antes da primeira utilização:

1. Remova todos os materiais de embalagem e descarte-os de maneira adequada.
2. Leia o manual.
3. Limpe o aparelho com um pano úmido tomando cuidado para não molhar o aparelho.
4. Seque o aparelho com papel toalha.

Carregando

Conecte o cabo USB incluído à porta de carregamento USB (9), o cabo deve estar conectado a um carregador ou outra fonte de alimentação de pelo menos 5V 1A. O indicador LED (11) acende em vermelho e apaga quando o alto-falante está totalmente carregado. Carregue o alto-falante totalmente antes do primeiro uso. O alto-falante emite um som para indicar que a bateria está fraca e precisa ser recarregada.

Modo Rádio FM:

1. Ligue o dispositivo colocando o interruptor ON / Off (6) na posição ON.
 2. Pressione e segure o botão "M" (3) repetidamente para selecionar o modo Rádio FM. Você ouvirá "modo FM" na unidade.
 3. Gire o botão de sintonia (5) para a estação de rádio desejada.
- Nota: A unidade está equipada com uma antena FM. Para melhorar a recepção FM, mova o alto-falante até que a recepção fique clara e sem interferências.

Operação Bluetooth

1. Pressione e segure o botão "M" (3) repetidamente para selecionar o modo Bluetooth, você ouvirá "Modo Bluetooth" na unidade. Nota: O indicador (11) piscará em azul.
2. Ligue o recurso Bluetooth do seu dispositivo de áudio, pesquise "CR1902" e emparelhe.
3. Assim que o seu dispositivo for emparelhado com sucesso com a unidade, você ouvirá um breve som de confirmação da unidade e o indicador (11) irá parar de piscar e permanecerá azul.
4. Reproduza e transmita música do seu dispositivo para a unidade.
5. Durante a reprodução, pressione o botão Reproduzir/Pausar (3) para suspender e retomar a música.
6. Durante a reprodução, pressione e segure o botão Pular para trás (1) ou o botão Pular para frente (2) para a música anterior ou seguinte.

Ativação da função TWS (como emparelhar dois alto-falantes Cr1902):

1. Certifique-se de que os alto-falantes não estejam emparelhados com nenhum dispositivo Bluetooth externo.
2. Ligue os dois alto-falantes Bluetooth ao mesmo tempo.
3. Clique duas vezes no botão "M" (3) em um alto-falante para iniciar o emparelhamento do TWS.
4. Quando o segundo alto-falante emite um som, o emparelhamento foi bem-sucedido e a função TWS está ativa.
5. Ative o Bluetooth no dispositivo externo, procure pelo nome "CR1902" e escolha-o para fazer o emparelhamento Bluetooth.
6. Após o emparelhamento, os alto-falantes serão emparelhados automaticamente se forem ligados ao mesmo tempo.
7. Clique duas vezes no "M." (3) botão para desconectar o TWS.

Reprodução de USB/Micro SD

1. Insira um pendrive/cartão Micro SD no soquete USB (8)/Micro SD (10) na parte traseira da unidade. A unidade começará a ler o dispositivo automaticamente após a conexão. A primeira faixa iniciará a reprodução.
 2. Pressione e segure o botão Pular +/- (1,2) para selecionar suas músicas favoritas.
 3. Pressione o botão Reproduzir/Pausar (3). A unidade irá parar a reprodução. Pressione o botão Reproduzir/Pausar (3) novamente para retomar a reprodução.
- Nota: A unidade irá ler o último dispositivo conectado. Se você inserir um dispositivo diferente enquanto reproduz outro, a unidade interromperá a reprodução e começará a ler o último dispositivo inserido.

Conexão de entrada auxiliar

Você pode conectar um dispositivo de áudio a esta unidade e reproduzir sua música através deste alto-falante. Para fazer isso, ligue o aparelho, conecte um cabo auxiliar de 3,5 mm entre o seu dispositivo de áudio ao conector Aux In deste aparelho e comece a tocar a música.

Observação! Os controles de transporte (reproduzir/pausar, faixa seguinte/anterior) estão desativados no modo AUX. Use seu dispositivo inteligente para controlar a música.

Dados técnicos:

Versão Bluetooth: 5.1 FM: 87 - 108 MHz

Entrada de energia: 5V---1A

Tempo de carregamento: 2 horas

Tempo de reprodução: 5 horas (50% do volume)

Saída potência : 5W

Capacidade da bateria: 1500mAh



Proteção do meio ambiente. Rogamos, os embalagens de cartão destinem-se para papéis velhos. Os sacos de polietileno (PE) devem-se colocar em contenedores para material plástico. O dispositivo usado deve-se levar a um ponto de armazenamento adequado porque os componentes perigosos que ficam dentro do dispositivo podem ser perigosos para o meio ambiente. O dispositivo elétrico deve-se entregar de modo que se reduza a sua nova utilização e uso. Se no dispositivo há pilhas, devem-se tirar e levar a um ponto de armazenamento em separado. Não colocar o dispositivo em contenedores para resíduos municipais!!

LIETUVIŲ

SAUGOS SĄLYGOS SVARBIOS NAUDOJIMO SAUGUS INSTRUKCIJOS ATIDŽIAI PERSKAITYKITE IR IŠSILIKYKITE ATEIČIAI

Garantijos sąlygos skiriasi, jei įrenginys naudojamas komerciniais tikslais.

1. Prieš naudodami gaminį atidžiai perskaitykite ir visada laikykitės toliau pateiktų nurodymų. Gamintojas neatsako už žalą, atsiradusią dėl netinkamo naudojimo.
2. Gaminys skirtas naudoti tik patalpose. Nenaudokite gaminio jokiems tikslams, kurie nesuderinami su jo paskirtimi.
3. Taikoma 5 V --- 1 A įtampa. Saugumo sumetimais nedera prie vieno maitinimo lizdo jungti kelių įrenginių.
4. Būkite atsargūs, kai naudojate su vaikais. Neleiskite vaikams žaisti su gaminiu. Neleiskite vaikams arba žmonėms, kurie nepažįsta prietaiso, jo naudoti be priežiūros.
5. ĮSPĖJIMAS: šį prietaisą gali naudoti vyresni nei 8 metų vaikai ir asmenys su ribotomis fizinėmis, jutimo ar protinėmis galimybėmis arba asmenys, neturintys patirties ar žinių apie įrenginį, tik prižiūrimi už jų saugumą atsakingo asmens, arba jei jie buvo instruktuoti apie saugų prietaiso naudojimą ir žino su jo veikimu susijusius pavojus. Vaikai neturėtų žaisti su įrenginiu. Prietaiso valymo ir priežiūros atlikti neturėtų vaikai, nebent jie yra vyresni nei 8 metų ir ši veikla atliekama prižiūrint.
6. Baigę naudoti gaminį visada nepamirškite švelniai ištraukti kištuką iš maitinimo lizdo, laikydami už lizdo ranka. Niekada netraukite už maitinimo laido!!!
7. Niekada nemeskite maitinimo laido, kištuko ar viso įrenginio į vandenį. Niekada nelaikykite gaminio nuo atmosferos sąlygų, tokių kaip tiesioginė saulės šviesa, lietus ir pan.. Niekada nenaudokite gaminio drėgnomis sąlygomis.
8. Periodiškai tikrinkite maitinimo laido būklę. Jei maitinimo laidas pažeistas, gaminį reikia nuvežti į profesionalią techninės priežiūros vietą, kad būtų pakeista, kad būtų išvengta pavojingų situacijų.
9. Niekada nenaudokite gaminio su pažeistu maitinimo kabeliu arba jei jis

buvo numestas, pažeistas kaip nors kitaip arba neveikia tinkamai. Nemėginkite patys taisyti sugedusio gaminio, nes tai gali sukelti elektros smūgį. Sugadintą įrenginį visada nuveskite į profesionalią techninės priežiūros vietą, kad ją suremontuotumėte. Visus remonto darbus gali atlikti tik igalioti techninės priežiūros specialistai. Neteisingai atliktas remontas gali sukelti pavojingų situacijų naudotojui.

10. Niekada nedėkite gaminio ant karštų ar šiltų paviršių arba virtuvės prietaisų, tokių kaip elektrinė orkaitė ar dujinis degiklis, arba šalia jų.

11. Niekada nenaudokite gaminio arti degiųjų medžiagų.

12. Neleiskite laidui kaboti virš stalviršio krašto ir neliesti karštų paviršių.

13. Niekada nepalikite gaminio prijungto prie maitinimo šaltinio be priežiūros. Net jei naudojimas trumpam nutrūksta, išjunkite jį iš tinklo, atjunkite maitinimą.

14. Siekiant užtikrinti papildomą apsaugą, maitinimo grandinėje rekomenduojama įrengti liekamosios srovės įtaisą (RCD), kurio nominalioji srovė ne didesnė kaip 30 mA. Šiuo klausimu kreipkitės į profesionalų elektriką.

Įrenginio aprašymas:

1. Ankstesnis takelis / Garsumo mygtukas

a. Ankstesnė daina (paspauskite ir palaikykite)

b. Sumažinkite garsumą (trumpai paspauskite)

2. Kitas takelis / garsumo + mygtukas

a. Kita daina (paspauskite ir palaikykite)

b. Padidinkite garsumą (trumpai paspauskite)

3. Groti / Pauzė / Režimo mygtukas / Mobilusis laisvų rankų įrangos skambinimas

a. Pakeiskite režimus: Bluetooth / FM / USB / Micro-SD / Aux in (ilgai paspauskite)

b. Paleisti / pristabdyti (trumpai paspauskite)

c. Kai ateina skambutis, trumpai paspauskite, kad atsileptumėte, paspauskite ir palaikykite, kad atmestumėte.

d. Skambučio metu trumpai paspauskite, kad padėtų ragelį.

(Įrenginys neturi mikrofono. Kai skambinate laisvų rankų įrangą, visa kalba turi būti sakoma naudojant kitą įrenginį.)

4. FM antena

5. Derinimo rankenėlė

6. ĮJUNGIMO/IŠJUNGIMO jungiklis

7.

Linijinis įėjimas

8. USB lizdas

9. USB-C įkrovimo prievadas

10. Micro SD lizdas

11. Įkrovimo / prijungimo indikatorius

Prieš pirmąjį naudojimą:

1. Išimkite visas pakavimo medžiagas ir tinkamai jas išmeskite.

2. Perskaitykite vadovą.

3. Prietaisą valykite drėgna šluoste, kad nesušlaptų.

4. Prietaisą nusauskite popieriniu rankšluosčiu.

Įkrovimas

Prijunkite priedamą USB kabelį prie USB įkrovimo prievado (9), laidas turi būti prijungtas prie įkroviklio ar kito ne mažesnio kaip 5 V 1A maitinimo šaltinio. LED indikatorius (11) šviečia raudonai ir išsijungia, kai garsiakalbis yra visiškai įkrautas. Prieš naudodami pirmą kartą, visiškai įkraukite garsiakalbį.

Garsiakalbis skleidžia garsą, rodantį, kad akumuliatorius išsikrovęs ir jį reikia įkrauti.

FM radijo režimas:

1. Įjunkite įrenginį perjungdami įjungimo / išjungimo jungiklį (6) į ON padėtį.

2. Norėdami pasirinkti FM radijo režimą, kelis kartus palaikykite paspaudę „M“ mygtuką (3). Iš įrenginio išgirsite „FM

režimą“.

3. Pasukite norimos radijo stoties derinimo rankenėlę (5).

Pastaba: Įrenginyje yra FM antena. Norėdami pagerinti FM priėmimą, pastumkite garsiakalbį, kol priėmimas bus aiškus ir be trukdžių.

Bluetooth veikimas

1. Paspauskite „M“ mygtuką (3) kelis kartus, kad pasirinktumėte „Bluetooth“ režimą, išgarsite „Bluetooth mode“ iš įrenginio. Pastaba: indikatorius (11) mirksi mėlynai.
2. Įjunkite garso įrenginio Bluetooth funkciją, ieškokite „CR1902“ ir susiekite.
3. Sėkmingai suporavus įrenginį su įrenginiu, išgarsite trumpą patvirtinimo garsą, o indikatorius (11) nustos mirksėti ir liks mėlynas.
4. Leiskite ir transliuokite muziką iš savo įrenginio į įrenginį.
5. Atkūrimo metu paspauskite paleidimo/pauzės mygtuką (3), kad sustabdytumėte ir atnaujintumėte dainą.
6. Atkūrimo metu paspauskite ir palaikykite ankstesnės arba kitos dainos paleidimo atgal mygtuką (1) arba paleidimo pirmyn mygtuką (2).

TWS funkcijos aktyvinimas (kaip suporuoti du CR1902 garsiakalbius):

1. Įsitikinkite, kad garsiakalbiai nėra suporuoti su jokiais išoriniais Bluetooth įrenginiais.
2. Vienu metu įjunkite du „Bluetooth“ garsiakalbius.
3. Du kartus spustelėkite garsiakalbio mygtuką „M“ (3), kad pradėtumėte TWS susiejimą.
4. Kai antrasis garsiakalbis skleidžia garsą, susiejimas yra sėkmingas ir TWS funkcija yra aktyvi.
5. Išoriniame įrenginyje suaktyvinkite „Bluetooth“, ieškokite pavadinimo „CR1902“ ir pasirinkite jį, kad susietumėte „Bluetooth“.
6. Po susiejimo garsiakalbiai bus automatiškai susieti vienas su kitu, jei bus įjungti tuo pačiu metu.
7. Dukart spustelėkite „M“. (3) mygtukas, skirtas atjungti TWS.

Atkūrimas iš USB / Micro SD

1. Įkiškite USB atmintinę / Micro SD kortelę į USB (8) / Micro SD (10) lizdą įrenginio gale. Įrenginys automatiškai pradės skaityti prietaisą po prijungimo. Pradės groti pirmasis takelis.
 2. Paspauskite ir palaikykite Praleisti +/- (1,2) mygtuką, kad pasirinktumėte mėgstamas dainas.
 3. Paspauskite paleidimo/pauzės mygtuką (3). Įrenginys sustabdys atkūrimą. Norėdami tęsti atkūrimą, dar kartą paspauskite atkūrimo/pauzės mygtuką (3).
- Pastaba: Įrenginys skaitys paskutinį prijungtą įrenginį. Jei leisdami kitą įrenginį įdėsite kitą įrenginį, įrenginys sustabdys atkūrimą ir pradės skaityti paskutinį įdėtą įrenginį.

Aux įvesties jungtis

Prie šio įrenginio galite prijungti garso įrenginį ir leisti muziką per šį garsiakalbį. Norėdami tai padaryti, įjunkite įrenginį, prijunkite 3,5 mm pagalbinį laidą tarp garso įrenginio prie šio įrenginio Aux In lizdo ir pradėkite leisti muziką. Pastaba! Transportavimo valdikliai (grojimo / pristabdymo, kito / ankstesnio takelio) išjungti AUX režimu. Naudokite išmanųjį įrenginį muzikai valdyti.

Techniniai duomenys:

Bluetooth versija: 5.1 FM: 87 - 108 MHz

Maitinimas: 5V --- 1A

Įkrovimo laikas: 2 valandos

Atkūrimo laikas: 5 valandos (50% garsumo)

O išvesties galia : 5W

Baterijos talpa: 1500 mAh



Rūpinantis aplinka. Kartono pakuotes atiduoti į makulatūrą. Polietileno (PE) maišelius mesti į plastikui skirtą konteinerį. Susidėvėjusį prietaisą atiduoti į atitinkamą atliekų surinkimo vietą, nes prietaise esančios pavojingos medžiagos gali kelti grėsmę aplinkai. Elektrinį prietaisą atiduoti toki, kad nebūtų galima jo pakartotinai naudoti ir panaudoti. Jeigu prietaise yra baterijos, būtina jas išimti ir atskirai atiduoti į atliekų surinkimo vietą. Nemesti prietaiso į buitinių atliekų konteinerį!

DROŠĪBAS NOSACĪJUMI SVARĪGI NORĀDĪJUMI PAR LIETOŠANAS DROŠĪBU, LŪDZU, UZMANĪGI IZLASIET UN SAGLABĀJIET NĀKĀMĀM ATZINĒM

Garantijas nosacījumi ir atšķirīgi, ja ierīce tiek izmantota komerciāliem nolūkiem.

1. Pirms produkta lietošanas, lūdzu, uzmanīgi izlasiet un vienmēr ievērojiet tālāk sniegtos norādījumus. Ražotājs nav atbildīgs par bojājumiem, kas radušies nepareizas lietošanas rezultātā.

2. Produkts ir paredzēts lietošanai tikai iekšelpās. Neizmantojiet produktu tādiem nolūkiem, kas nav saderīgi ar tā pielietojumu.

3. Piemērojamais spriegums ir 5V = 1A. Drošības apsvērumu dēļ nav lietderīgi vienai strāvas kontaktligzdai pievienot vairākas ierīces.

4. Lūdzu, esiet piesardzīgs, lietojot to bērnu tuvumā. Neļaujiet bērniem spēlēties ar izstrādājumu. Neļaujiet bērniem vai cilvēkiem, kuri nepazīst ierīci, to lietot bez uzraudzības.

5. **BRĪDINĀJUMS:** šo ierīci drīkst lietot bērni, kas vecāki par 8 gadiem, un personas ar ierobežotām fiziskām, maņu vai garīgām spējām, vai personas bez pieredzes vai zināšanām par ierīci tikai tādas personas uzraudzībā, kura ir atbildīga par viņu drošību, vai arī viņi ir instruēti par ierīces drošu lietošanu un apzinās ar tās darbību saistītos apdraudējumus. Bērni nedrīkst spēlēties ar ierīci. Ierīces tīrīšanu un apkopi nedrīkst veikt bērni, ja vien viņi nav vecāki par 8 gadiem un šīs darbības tiek veiktas uzraudzībā.

6. Kad esat pabeidzis izstrādājuma lietošanu, vienmēr atcerieties uzmanīgi izņemt kontaktdakšu no strāvas kontaktligzdas, turot kontaktlīgzdu ar roku. Nekad nevelciet aiz strāvas vada!!!

7. Nekad neievietojiet strāvas kabeli, kontaktdakšu vai visu ierīci ūdenī. Nekad nepakļaujiet izstrādājumu atmosfēras iedarbībai, piemēram, tiešai saules gaismai vai lietum utt.. Nekad neizmantojiet izstrādājumu mitros apstākļos.

8. Periodiski pārbaudiet strāvas kabeļa stāvokli. Ja strāvas kabelis ir bojāts, lai izvairītos no bīstamām situācijām, produkts jānogādā profesionālajā servisa vietā, lai to nomainītu.

9. Nekad neizmantojiet izstrādājumu ar bojātu strāvas kabeli vai ja tas ir nomests vai citādi bojāts, vai arī tas nedarbojas pareizi. Nemēģiniet pats salabot bojāto izstrādājumu, jo tas var izraisīt elektriskās strāvas triecienu. Vienmēr nogādājiet bojāto ierīci profesionālajā servisa vietā, lai to salabotu. Visus remontdarbus drīkst veikt tikai pilnvaroti servisa speciālisti. Nepareizi veikts remonts var radīt lietotājam bīstamas situācijas.

10. Nekad nenovietojiet izstrādājumu uz karstām vai siltām virsmām vai virtuves ierīcēm, piemēram, elektriskās cepeškrāsns vai gāzes degļa, vai tuvu tām.

11. Nekad neizmantojiet produktu degošu vielu tuvumā.

12. Neļaujiet vadam karāties pāri letes malai un nepieskarieties karstām virsmām.

13. Nekad neatstājiet izstrādājumu pievienotu strāvas avotam bez uzraudzības. Pat ja lietošana uz īsu brīdi tiek pārtraukta, izslēdziet to no tīkla, atvienojiet strāvas padevi.

14. Lai nodrošinātu papildu aizsardzību, ieteicams strāvas ķēdē uzstādīt noplūdes strāvas ierīci (RCD), kuras nominālā noplūdes strāva nepārsniedz 30 mA. Šajā jautājumā sazinieties ar profesionālu elektriķi.

Ierīces apraksts:

1. Iepriekšējais ieraksts / Skajuma poga
 - a. Iepriekšējā dziesma (nospiediet un turiet)
 - b. Samaziniet skaļumu (īsi nospiediet)

2. Nākamais ieraksts / skaļuma + poga
 - a. Nākamā dziesma (nospiediet un turiet)
 - b. Palieliniet skaļumu (īsi nospiediet)

3. Atskaņot / Pauze / Režīma poga / Mobilā brīvroku zvanīšana
 - a. Mainiet režīmus: Bluetooth / FM / USB / Micro-SD / Aux in (ilgi nospiežot)
 - b. Atskaņot/pauzēt (īsi nospiešot)
 - c. Kad nāk zvans, lai uz to atbildētu, nospiediet un turiet, lai to noraidītu.
 - d. Zvanīšanas laikā īsi nospiediet, lai pārtrauktu klausuli.
(Ierīcei nav mikroфона. Brīvroku zvanīšanas laikā visa runa ir jāveic, izmantojot otru ierīci.)

- | | | |
|--------------------------------------|------------------------|------------------------------------|
| 4. FM antena | 5. Noregulēšanas poga | 6. IESLĒGŠANAS/IZSLĒGŠANAS slēdzis |
| 7. Līnijas ieeja | | |
| 8. USB ligzda | 9. USB-C uzlādes ports | 10. Micro SD slots |
| 11. Uzlādes / savienojuma indikators | | |

Pirms pirmās lietošanas:

1. Izņemiet visus iepakojuma materiālus un pareizi atbrīvojieties no tiem.
2. Izlasiet rokasgrāmatu.
3. Notīriet ierīci ar mitru drānu, lai nesaslapinātu ierīci.
4. Nosusiniet ierīci ar papīra dvieli.

Uzlāde

Savienojiet komplektācijā iekļauto USB kabeli ar USB uzlādes portu (9), kabelim jābūt pievienotam lādētājam vai citam barošanas avotam ar vismaz 5V 1A. LED indikators (11) iedegas sarkanā krāsā un izslēdzas, kad skaļrunis ir pilnībā uzlādēts. Pirms pirmās lietošanas pilnībā uzlādējiet skaļruni.

Skaļrunis izstaro skaņu, kas norāda, ka akumulatora jauda ir zema, un tas ir jāuzlādē.

FM radio režīms:

1. Ieslēdziet ierīci, pārlēdzot ON/OFF slēdzi (6) pozīcijā ON.
2. Atkārtoti nospiediet pogu M (3), lai izvēlētos FM radio režīmu. Ierīcē būs dzirdams "FM režīms".
3. Grieziet vēlamās radiostacijas noregulēšanas pogu (5).

Piezīme: ierīce ir aprīkota ar FM antenu. Lai uzlabotu FM uztveršanu, pārvietojiet skaļruni, līdz uztveršana ir skaidra bez traucējumiem.

Bluetooth darbība

1. Atkārtoti nospiediet pogu "M" (3), lai izvēlētos Bluetooth režīmu. Ierīcē tiks atskaņots "Bluetooth režīms". Piezīme: Indikators (11) mirgos zilā krāsā.
2. Ieslēdziet savas audio ierīces Bluetooth funkciju, meklējiet "CR1902" un savienojiet pāri.
3. Kad ierīce ir veiksmīgi savienota pāri ar ierīci, jūs dzirdēsiet īsu apstiprinājuma skaņu no ierīces, un indikators (11) pārstās mirgot un paliks zils.
4. Atskaņojiet un straumējiet mūziku no ierīces uz ierīci.
5. Atskaņošanas laikā nospiediet atskaņošanas/pauzes pogu (3), lai apturētu un atsāktu dziesmu.
6. Atskaņošanas laikā nospiediet un turiet iepriekšējās vai nākamās dziesmas pogu Atpakaļ (1) vai pogu Pāriet uz priekšu (2).

TWS funkcijas aktivizēšana (kā savienot pāri divus CR1902 skaļrunus vienu ar otru):

1. Pārliecinieties, vai skaļruni nav savienoti pāri ar ārējam Bluetooth ierīcēm.
2. Vienlaicīgi ieslēdziet divus Bluetooth skaļrunus.
3. Veiciet dubultklikšķi uz skaļruņa pogas "M" (3), lai sāktu TWS savienošana pāri.
4. Kad otrais skaļrunis izstaro skaņu, savienošana pāri ir veiksmīga un ir aktīva TWS funkcija.
5. Ārējā ierīcē aktivizējiet Bluetooth, meklējiet nosaukumu " CR1902 " un izvēlieties to, lai izveidotu Bluetooth

savienošana pāri.

6. Pēc savienošanas pāri skaļruni automātiski tiks savienoti pāri viens ar otru, ja tie tiks ieslēgti vienlaikus.

7. Veiciet dubultklikšķi uz "M". (3) poga, lai atvienotu TWS.

Atskaņošana no USB/Micro SD

1. Ievietojiet USB atmiņu/Micro SD karti USB (8) / Micro SD (10) ligzdā ierīces aizmugurē. Pēc savienojuma izveides ierīce automātiski sāks nolasīt ierīci. Sāksies pirmā ieraksta atskaņošana.

2. Nospiediet un turiet pogu Skip +/- (1,2), lai atlasītu iecienītākās dziesmas.

3. Nospiediet atskaņošanas/pauzes pogu (3). Ierīce pārtrauks atskaņošanu. Vēlreiz nospiediet atskaņošanas/pauzes pogu (3), lai atsāktu atskaņošanu.

Piezīme. Ierīce nolasīs pēdējo pievienoto ierīci. Ja atskaņošanas laikā ievietojat citu ierīci, ierīce pārtrauks atskaņošanu un sāks nolasīt pēdējo ievietoto ierīci.

Aux ieejas savienojums

Sai ierīcei varat pievienot audio ierīci un atskaņot mūziku, izmantojot šo skaļruni. Lai to izdarītu, ieslēdziet ierīci, pievienojiet 3,5 mm papildu kabeli starp audio ierīci ar šīs ierīces Aux In ligzdu un sāciet atskaņot mūziku.

Piezīme! Transporta vadītāks (atskaņošanas/pauze, nākamais/iepriekšējais celiņš) ir atspējotas AUX režīmā izmantojiet savu viedierīci, lai vadītu mūziku.

Tehniskie dati:

Bluetooth versija: 5.1 FM: 87 - 108 MHz

Strāvas ieeja: 5V --- 1A

Uzlādes laiks: 2 stundas

Atskaņošanas laiks: 5 stundas (50% skaļuma)

O izvade jauda : 5W Akumulatora ietilpība: 1500 mAh



Apkārtējās vides aizsardzība. Kartona iepakojumu, lūdzu, nododiet atsevišķai pārstrādei. Polietilēna maisījumus (PE) izmest plastmasas izstrādājumiem paredzētajos konteineros. Lietotās elektropreces nododiet attiecīgajos pieņemšanas punktos. Ierīcē satur bīstamas sastāvdaļas, kas var izraisīt draudus apkārtējai videi. Elektroierīce jānodod tā, lai ierobežotu tās atkārtotu izmantošanu. Ja ierīcē atrodas baterijas, izņemiet tās un nododiet pieņemšanas punktā atsevišķi. Produktu neizmest sadzīves atkritumu konteinerā!

EESTI

OHUTUSTINGIMUSED OLÜLISED KASUTUSOHUTUSE JUHISED PALUN LUGEGE HOOLIKALT JA SÄILITA EDASISEKS KASUTAMISEKS

Garantiitingimused on erinevad, kui seadet kasutatakse ärilistel eesmärkidel.

1. Enne toote kasutamist lugege hoolikalt läbi ja järgige alati järgmisi juhiseid. Tootja ei vastuta mis tahes väärkasutusest tingitud kahjude eest.

2. Toodet tohib kasutada ainult siseruumides. Ärge kasutage toodet ühelgi eesmärgil, mis ei ühildu selle rakendusega.

3. Rakendatav pinge on 5 V --- 1 A. Ohutuse kaalutlustel ei ole asjakohane ühendada ühte pistikupessa mitut seadet.

4. Olge lahe läheduses kasutamisel ettevaatlik. Ärge laske lastel tootega mängida. Ärge laske lastel ega inimestel, kes seadet ei tunne, seda ilma järelevalveta kasutada.

5. HOIATUS: Seda seadet võivad kasutada üle 8-aastased lapsed ja piiratud füüsiliste, sensorsete või vaimsete võimetega isikud või isikud, kellel ei ole seadmega seotud kogemusi või teadmisi, ainult nende ohutuse eest vastutava isiku järelevalve all. või kui neid on juhendatud seadme ohutu kasutamise kohta ja nad on teadlikud selle kasutamisega seotud ohtudest. Lapsed ei tohiks seadmega mängida. Seadet ei tohi puhastada ega hooldada lapsed, välja arvatud juhul, kui nad on vanemad kui 8 aastat ja neid tegevusi tehakse järelevalve all.

6. Pärast toote kasutamise lõpetamist pidage alati meeles, et eemaldaksite pistikut õrnalt pistikupesast, hoides pistikupesast käega kinni. Ärge kunagi

tõmmake toitekaablit!!!

7. Ärge kunagi pange toitekaablit, pistikut ega kogu seadet vette. Ärge kunagi jätke toodet atmosfääritingimuste, näiteks otsese päikesevalguse või vihma kätte jne. Ärge kunagi kasutage toodet niisketes tingimustes.

8. Kontrollige perioodiliselt toitekaabli seisukorda. Kui toitekaabel on kahjustatud, tuleb toode ohtlike olukordade vältimiseks välja vahetada professionaalsesse teeninduskohta.

9. Ärge kunagi kasutage toodet kahjustatud toitekaabliga või kui see on maha kukkunud või muul viisil kahjustatud või kui see ei tööta korralikult. Ärge proovige defektset toodet ise parandada, sest see võib põhjustada elektrilöögi. Pöörake kahjustatud seade selle parandamiseks alati professionaalsesse teeninduskohta. Kõiki remonditöid võivad teha ainult volitatud teenindusspetsialistid. Valesti tehtud remont võib põhjustada kasutajale ohtlikke olukordi.

10. Ärge kunagi asetage toodet kuumadele või soojadele pindadele või köögiseadmetele, nagu elektriahi või gaasipõleti, ega nende lähedusse.

11. Ärge kunagi kasutage toodet põlevate ainete läheduses.

12. Ärge laske juhtmel rippuda üle leti serva ega puudutada kuumi pindu.

13. Ärge kunagi jätke toodet toiteallikaga ühendatud ilma järelevalveta. Isegi kui kasutamine on lühikeseks ajaks katkenud, lülitage see võrgust välja, eemaldage toide.

14. Täiendava kaitse tagamiseks on soovitatav paigaldada toiteahelasse rikkevoolukatitse (RCD), mille rikkevoolu nimiväärtus ei ületa 30 mA. Selles küsimuses võtke ühendust professionaalse elektrikuga.

Seadme kirjeldus:

1. Eelmine lugu / Helitugevuse nupp

- Eelmine laul (vajutage ja hoidke all)
- Vähendage helitugevust (lühike vajutus)

2. Järgmine lugu / Helitugevuse + nupp

- Järgmine lugu (vajutage ja hoidke all)
- Helitugevuse suurendamine (lühike vajutus)

3. Esita / Paus / Režiimi nupp / Mobiilne käed-vabad helistamine

- Režiimide muutmise: Bluetooth / FM / USB / Micro-SD / Aux sisend (pikk vajutus)
- Esitus/paus (lühivajutus)
- Kui saabub kõne, vajutage sellele vastamiseks lühidalt, keeldumiseks vajutage ja hoidke all.
- Helistamise ajal vajutage kõne katkestamiseks lühidalt.

(Seadmel pole mikrofoni. Käed-vabad helistamise ajal tuleks kogu kõne teha teist seadet kasutades.)

4. FM antenn

5. häälestusnupp

6. SISSE/VÄLJA lüliti

7. Line in

8. USB-pesa

9. USB-C laadimisport

10. Micro SD pesa

11. Laadimise/ühenduse indikaator

Enne esimest kasutamist:

- Eemaldage kõik pakkematerjalid ja visake need nõuetekohaselt ära.
- Lugege kasutusjuhendit.
- Puhastage seadet niiske lapiga, jälgides, et see ei saaks märjaks.
- Kuivatage seade paberrätikuga.

Laadimine

Ühendage kaasasolev USB-kaabel USB-laadimispesaga (9), kaabel peab olema ühendatud laadija või muu toiteallikaga, mille pinge on vähemalt 5V 1A. LED-indikaator (11) süttib punaselt ja kustub, kui kõlar on täielikult laetud. Laadige kõlar enne esmakordset kasutamist täielikult täis.

Kõlar annab heli, mis näitab, et aku on tühi ja vajab laadimist.

FM-raadio režiim:

1. Lülitage seade sisse, lülitades sisse/välja lüliti (6) asendisse ON.
 2. FM-raadio režiimi valimiseks vajutage korduvalt nuppu M (3). Seadmest kuulete "FM-režiimi".
 3. Pöörake soovitud raadiojaama häälestusnuppu (5).
- Märkus. Seade on varustatud FM-antenniga. FM-vastuvõtu parandamiseks liigutage kõlarit, kuni vastuvõtt on selge ja häireteta.

Bluetoothi toimimine

1. Vajutage korduvalt nuppu M (3), et valida Bluetooth-režiim, kuulete seadmest "Bluetooth mode". Märkus. Indikaator (11) hakkab siniselt vilkuma.
2. Lülitage oma heliseadme Bluetooth-funktsioon sisse, otsige „CR1902” ja siduge.
3. Kui teie seade on seadmega edukalt seotud, kuulete seadmest lühikest kinnitusheli ning indikaator (11) lõpetab vilkumise ja jääb siniseks.
4. Esitage ja voogesitage muusikat oma seadmest seadmesse.
5. Vajutage taasesituse ajal esitus/pausi nuppu (3), et laulu peatada ja jätkata.
6. Vajutage ja hoidke taasesituse ajal eelmise või järgmise loo jaoks tagasi hüppamise nuppu (1) või edasi hüppamise nuppu (2).

TWS-i funktsiooni aktiveerimine (kuidas siduda kaks CR1902 kõlarit omavahel):

1. Veenduge, et kõlarid poleks seotud väliste Bluetooth-seadmetega.
2. Lülitage kaks Bluetoothi kõlarit korraga sisse.
3. TWS-i sidumise alustamiseks topeltklõpsake kõlaril kaks korda nuppu M (3).
4. Kui teine kõlar annab heli, on sidumine edukas ja TWS-funktsioon on aktiivne.
5. Aktiveerige välisesadme Bluetooth, otsige nime " CR1902 " ja valige see Bluetoothi sidumiseks.
6. Pärast sidumist ühenduvad kõlarid üksteisega automaatselt, kui need on samal ajal sisse lülitatud.
7. Topeltklõpsake ikoonil M. (3) nupp TWS-l lahtiühendamiseks.

Taasesitus USB/Micro SD-It

1. Sisestage USB-mälupulk/Micro SD-kaart seadme tagaküljel olevasse USB (8) / Micro SD (10) pesse. Seade hakkab pärast ühendamist automaatselt seadet lugema. Esimese loo taasesitus algab.
2. Lemmiklaulude valimiseks vajutage ja hoidke all nuppu Skip +/- (1,2).
3. Vajutage esitus/pausi nuppu (3). Seade peatab taasesituse. Taasesituse jätkamiseks vajutage uuesti esitus/pausi nuppu (3).

Märkus. Seade loeb viimati ühendatud seadet. Kui sisestate teise seadme esitamise ajal teise seadme, peatab seade taasesituse ja hakkab lugema viimati sisestatud seadet.

Aux sisendi ühendus

Saate selle seadmega ühendada heliseadme ja esitada muusikat selle kõlari kaudu. Selleks lülitage seade sisse, ühendage 3,5 mm lisakaabel oma heliseadme ja selle seadme Aux In pesaga ja alustage muusika esitamist. Märge! Transpordi juhtnupud (esitus/paus, järgmine/eelmine lugu) on AUX-režiimis keelatud Kasutage muusika juhtimiseks oma nutiseadet.

Tehnilised andmed:

Bluetoothi versioon: 5.1 FM: 87 - 108 MHz

Toite sisend: 5V --- 1A

Laadimisaeg: 2 tundi

Taasesitusaeg: 5 tundi (50% helitugevusest)

O väljund võimsus : 5W Aku maht: 1500 mAh



Hoolitse keskkonnakaitse eest. Kartongist pakendid vii makulatuuri. Kilekotid (PE) viska kasutatud plastiku jaoks ettenähtud mahutitesse. Kasutatud seadmed vii selleks ettenähtud kogumispunktidesse, sest seadmes leiduvad ohtlikud elemendid võivad olla kahjulikud keskkonnale. Elektriseadmed tuleb anda nii ära, et seadet ei saaks enam uuesti kasutada. Kui seadmes on patareid, tuleb need välja võtta ja anda eraldi kogumispunkti. Seadet ei tohi visata olmejäätmete konteineritesse!!

ROMÂNĂ

CONDITII DE SIGURANȚĂ, INSTRUCȚIUNI IMPORTANTE PRIVIND SIGURANȚA UTILIZĂRII VĂ RUGĂM SĂ CITIȚI CU ATENȚIE ȘI PĂSTRAȚI PENTRU REFERINȚE ULTERIOR

Condițiile de garanție sunt diferite, dacă dispozitivul este utilizat în scop comercial.

1. Înainte de a utiliza produsul, vă rugăm să citiți cu atenție și să respectați întotdeauna următoarele instrucțiuni. Producătorul nu este responsabil pentru nicio daune cauzate de orice utilizare greșită.
2. Produsul trebuie utilizat numai în interior. Nu utilizați produsul în niciun scop

care nu este compatibil cu aplicația sa.

3. Tensiunea aplicabilă este de 5V = 1A. Din motive de siguranță, nu este adecvat să conectați mai multe dispozitive la o singură priză.

4. Vă rugăm să fiți atenți când utilizați în preajma copiilor. Nu lăsați copiii să se joace cu produsul. Nu lăsați copiii sau persoanele care nu cunosc dispozitivul să-l folosească fără supraveghere.

5. AVERTISMENT: Acest dispozitiv poate fi utilizat de copii cu vârsta peste 8 ani și de persoane cu capacități fizice, senzoriale sau mentale reduse sau de persoane fără experiență sau cunoștințe despre dispozitiv, numai sub supravegherea unei persoane responsabile de siguranța acestora, sau dacă au fost instruiți cu privire la utilizarea în siguranță a dispozitivului și sunt conștienți de pericolele asociate cu funcționarea acestuia. Copiii nu trebuie să se joace cu dispozitivul. Curățarea și întreținerea aparatului nu trebuie efectuate de copii, decât dacă aceștia au vârsta de peste 8 ani și aceste activități sunt efectuate sub supraveghere.

6. După ce ați terminat de utilizat produsul, amintiți-vă întotdeauna să scoateți ușor ștecherul din priză ținând priza cu mâna. Nu trageți niciodată de cablul de alimentare!!!

7. Nu puneți niciodată cablul de alimentare, ștecherul sau întregul dispozitiv în apă. Nu expuneți niciodată produsul la condiții atmosferice, cum ar fi lumina directă a soarelui sau ploaia, etc. Nu utilizați niciodată produsul în condiții umede.

8. Verificați periodic starea cablului de alimentare. Dacă cablul de alimentare este deteriorat, produsul trebuie îndreptat către o locație de service profesională pentru a fi înlocuit pentru a evita situațiile periculoase.

9. Nu utilizați niciodată produsul cu un cablu de alimentare deteriorat sau dacă a fost scăpat sau deteriorat în orice alt mod sau dacă nu funcționează corect. Nu încercați să reparați singur produsul defect, deoarece poate duce la electrocutare. Întoarceți întotdeauna dispozitivul deteriorat într-o locație de service profesional pentru a-l repara. Toate reparațiile pot fi efectuate numai de către profesioniști autorizați de service. Reparația care a fost efectuată incorect poate provoca situații periculoase pentru utilizator.

10. Nu puneți niciodată produsul pe sau aproape de suprafețe fierbinți sau calde sau de aparate de bucătărie, cum ar fi cuptorul electric sau arzătorul pe gaz.

11. Nu utilizați niciodată produsul în apropierea combustibililor.

12. Nu lăsați cablul să atârne peste marginea blatului și nu atingeți suprafețele fierbinți.

13. Nu lăsați niciodată produsul conectat la sursa de alimentare fără supraveghere. Chiar și atunci când utilizarea este întreruptă pentru o perioadă scurtă de timp, opriți-l de la rețea, deconectați alimentarea.

14. Pentru a oferi protecție suplimentară, se recomandă instalarea unui dispozitiv de curent rezidual (RCD) în circuitul de alimentare, cu un curent rezidual nominal de cel mult 30 mA. Contactați un electrician profesionist în această problemă.

Descrierea dispozitivului:

1. Piesa anterioară / Butonul Volum

- A. Melodia anterioară (ține apăsat)
- b. Scădeți volumul (apăsare scurtă)

2. Următoarea melodie / Butonul Volum +

- A. Următorul cântec (ține apăsat)
- b. Măriți volumul (apăsare scurtă)

3. Buton Redare / Pauză / Mod / Apelare Mâini libere pe mobil

A. Schimbați modulurile: Bluetooth / FM / USB / Micro-SD / Aux in (apăsare lungă)

b. Redare/pauză (apăsare scurtă)

c. Când vine un apel, apăsați scurt pentru a răspunde, apăsați și mențineți apăsat pentru a-l respinge.

d. În timpul apelului, apăsați scurt pentru a închide.

(Dispozitivul nu are microfon. În timpul apelurilor mâini libere, toată vorbirea ar trebui să fie efectuată folosind celălalt dispozitiv.)

4. Antenă FM

5. Buton de acord

6. Comutator ON/OFF

7. Line in

8. Mufa USB

9. Port de încărcare USB-C

10. Slot Micro SD

11. Indicator de încărcare/conectare

Înainte de prima utilizare:

1. Scoateți toate materialele de ambalare și aruncați-le în mod corespunzător.

2. Citiți manualul.

3. Curățați dispozitivul cu o cârpă umedă, asigurându-vă că nu udați dispozitivul.

4. Uscați dispozitivul cu un prosop de hârtie.

Încărcare

Conectați cablul USB inclus la portul de încărcare USB (9), cablul trebuie conectat la un încărcător sau altă sursă de alimentare de cel puțin 5V 1A. Indicatorul LED (11) se aprinde roșu și se stinge când difuzorul este complet încărcat. Încărcați complet difuzorul înainte de prima utilizare.

Difuzorul emite un sunet pentru a indica că bateria este scăzută și trebuie reîncărcată.

Modul radio FM:

1. Porniți dispozitivul prin comutarea comutatorului ON/OFF (6) în poziția ON.

2. Apăsați în mod repetat butonul „M” (3) pentru a selecta modul Radio FM. Veți auzi „modul FM” de la unitate.

3. Rotiți butonul de acordare (5) pentru postul de radio dorit.

Notă: Unitatea este echipată cu o antenă FM. Pentru a îmbunătăți recepția FM, mutați difuzorul până când recepția este clară, fără interferențe.

Funcționare Bluetooth

1. Apăsați butonul „M” (3) în mod repetat pentru a selecta modul Bluetooth, veți auzi „Modul Bluetooth” de la unitate.

Notă: Indicatorul (11) va clipi în albastru.

2. Activați caracteristica Bluetooth a dispozitivului dvs. audio, căutați „CR1902” și asociați.

3. Odată ce dispozitivul dvs. este cuplat cu unitatea, veți auzi un scurt sunet de confirmare de la unitate, iar indicatorul (11) va înceta să clipească și va rămâne albastru.

4. Redați și transmiteți în flux muzică de pe dispozitiv la unitate.

5. În timpul redării, apăsați butonul Redare/Pauză (3) pentru a suspenda și a relua melodia.

6. În timpul redării, apăsați și mențineți apăsat butonul Backward Skip (1) sau butonul Forward Skip (2) pentru melodia anterioară sau următoare.

Activarea funcției TWS (cum să asociați două difuzoare CR1902 între ele):

1. Asigurați-vă că difuzoarele nu sunt asociate cu niciun dispozitiv extern Bluetooth.

2. Porniți cele două difuzoare Bluetooth în același timp.

3. Faceți dublu clic pe butonul „M” (3) de două ori pe un difuzor pentru a iniția asocierea TWS.

4. Când al doilea difuzor emite un sunet, împerecherea este reușită și funcția TWS este activă.

5. Activați Bluetooth pe dispozitivul extern, căutați numele „CR1902” și alegeți-l pentru a realiza împerecherea Bluetooth.

6. După împerechere, difuzoarele se vor împerechea automat între ele dacă sunt pornite în același timp.

7. Faceți dublu clic pe „M”. (3) butonul pentru a deconecta TWS.

Redare de pe USB/Micro SD

1. Introduceți un stick USB/card Micro SD în mufa USB (8) / Micro SD (10) din spatele unității. Unitatea va începe să citească dispozitivul automat după conectare. Prima piesă va începe redarea.

2. Apăsați și mențineți apăsat butonul Skip +/- (1,2) pentru a selecta melodiile preferate.

3. Apăsați butonul Redare/Pauză (3). Unitatea va opri redarea. Apăsați butonul Redare/Pauză (3) din nou pentru a relua redarea.

Notă: Unitatea va citi ultimul dispozitiv conectat. Dacă introduceți un alt dispozitiv în timp ce redați altul, unitatea va opri redarea și va începe să citească ultimul inserat.

Conexiune de intrare Aux

Puteți conecta un dispozitiv audio la această unitate și puteți reda muzica prin acest difuzor. Pentru a face acest lucru, porniți unitatea, conectați un cablu auxiliar de 3,5 mm între dispozitivul dvs. audio la mufa Aux In a acestei unități și începeți să redați muzica.

Notă! Comenzile de transport (redare/pauză, piesa următoare/anterioară) sunt dezactivate în modul AUX în Utilizați dispozitivul inteligent pentru a controla muzica.

Date tehnice:

Versiunea Bluetooth: 5.1 FM: 87 - 108 MHz

Alimentare: 5V --- 1A

Timpe de încărcare: 2 ore

Timpe de redare: 5 ore (50% volum)

O ieșire putere : 5W Capacitate baterie: 1500 mAh



Din grija pentru mediul înconjurător. Ambalajele din carton vă rugăm să le transmiteți la centrele de maculatură. Sacii din polietilenă (PE) trebuie aruncați în recipiente pentru materialele plastice. Dispozitivul uzat trebuie transmis la punctul corespunzător de depozitare, deoarece componentele periculoase care se găsesc în dispozitiv pot fi foarte periculoase pentru mediul înconjurător. Dispozitivul electric trebuie transmis în așa fel încât să se limiteze utilizarea lui repetată. Dacă în dispozitiv se găsesc baterii acestea trebuie scoase și transmise către punctul de depozitare a acestora, separat.

BOSANSKI

BEZBEDNOSNI USLOVI VAŽNA UPUTSTVA O SIGURNOSTI KORIŠĆENJA MOLIM VAS PROCITAJTE PAŽLJIVO I ZACUVAJTE ZA BUDUĆE REFERENCE

Uslovi garancije su drugačiji, ako se uređaj koristi u komercijalne svrhe.

1. Prije korištenja proizvođača pažljivo pročitaite i uvijek se pridržavajte sljedećih uputa. Proizvođač nije odgovoran za bilo kakvu štetu nastalu bilo kakvom pogrešnom upotrebom.
2. Proizvod se smije koristiti samo u zatvorenom prostoru. Nemojte koristiti proizvod u bilo koju svrhu koja nije kompatibilna s njegovom primjenom.
3. Primjenjivi napon je 5V --- 1A. Iz sigurnosnih razloga nije prikladno spajati više uređaja na jednu utičnicu.
4. Budite oprezni kada koristite u blizini djece. Ne dozvolite djeci da se igraju s proizvodom. Nemojte dozvoliti djeci ili osobama koje ne poznaju uređaj da ga koriste bez nadzora.
5. UPOZORENJE: Ovaj uređaj mogu koristiti djeca starija od 8 godina i osobe sa smanjenim fizičkim, senzornim ili mentalnim sposobnostima ili osobe bez iskustva ili znanja o uređaju, samo pod nadzorom osobe odgovorne za njihovu sigurnost, ili ako su poučeni o sigurnoj upotrebi uređaja i svjesni opasnosti povezanih s njegovim radom. Deca ne bi trebalo da se igraju sa uređajem. Čišćenje i održavanje uređaja ne smiju obavljati djeca, osim ako nisu starija od 8 godina i te aktivnosti se obavljaju pod nadzorom.
6. Nakon što završite s korištenjem proizvoda uvijek ne zaboravite pažljivo izvaditi utikač iz utičnice držeći utičnicu rukom. Nikada nemojte vući kabl za napajanje!!!
7. Nikada ne stavljajte kabl za napajanje, utikač ili cijeli uređaj u vodu. Nikada ne izlažite proizvod atmosferskim uslovima kao što su direktno sunce ili kiša, itd. Nikada nemojte koristiti proizvod u vlažnim uslovima.
8. Povremeno proveravajte stanje kabla za napajanje. Ako je kabl za napajanje oštećen, proizvod treba odnijeti u profesionalnu servisnu lokaciju radi zamjene kako bi se izbjegle opasne situacije.
9. Nikada nemojte koristiti proizvod s oštećenim kablom za napajanje ili ako je pao ili oštećen na bilo koji drugi način ili ako ne radi ispravno. Ne pokušavajte

sami popraviti neispravan proizvod jer to može dovesti do strujnog udara. Oštećeni uređaj uvijek odnesite na mjesto profesionalnog servisa kako biste ga popravili. Sve popravke mogu obavljati samo ovlašteni serviseri. Neispravno obavljena popravka može uzrokovati opasne situacije za korisnika.

10. Nikada ne stavljajte proizvod na ili blizu vrućih ili toplih površina ili kuhinjskih uređaja poput električne pećnice ili plinskog plamenika.

11. Nikada nemojte koristiti proizvod u blizini zapaljivih materija.

12. Ne dozvolite da kabl visi preko ivice pulta ili da dodiruje vruće površine.

13. Nikada ne ostavljajte proizvod priključen na izvor napajanja bez nadzora.

Čak i kada je upotreba prekinuta na kratko, isključite ga iz mreže, isključite napajanje.

14. Kako bi se osigurala dodatna zaštita, preporučuje se ugradnja uređaja za diferencijalnu struju (RCD) u strujno kolo, sa nominalnom rezidualnom strujom ne većom od 30 mA. Obratite se profesionalnom električaru po ovom pitanju.

Opis uređaja:

1. Prethodna numera / Dugme za jačinu zvuka

a. Prethodna pjesma (Pritisnite I držite)

b. Smanjite jačinu zvuka (kratak pritisak)

2. Sljedeća pjesma / Dugme za jačinu zvuka +

a. Sljedeća pjesma (pritisnite I držite)

b. Povećajte jačinu zvuka (kratak pritisak)

3. Reprodukcija / Pauza / Dugme za način rada / Mobilni hands-free poziv

a. Promijenite modove: Bluetooth / FM / USB / Micro-SD / Aux ulaz (dugi pritisak)

b. Reprodukcija/pauza (kratak pritisak)

c. Kada dolazi poziv, kratko pritisnite da odgovorite, pritisnite i držite da ga odbijete.

d. Tokom poziva, kratko pritisnite da prekinete vezu.

(Uređaj nema mikrofon. Tokom hands-free poziva sav govor bi trebao biti obavljen pomoću vašeg drugog uređaja.)

4. FM antena

5. Dugme za podešavanje

6. Prekidač za uključivanje/isključivanje

7. Linijski ulaz

8. USB utičnica

9. USB-C priključak za punjenje

10. Micro SD slot

11. Indikator punjenja / veze

Prije prve upotrebe:

1. Uklonite sav materijal za pakovanje i pravilno ga odložite.

2. Pročitajte priručnik.

3. Očistite uređaj vlažnom krpom pazeći da se uređaj ne pokvasi.

4. Osušite uređaj papirnim ubrusom.

Punjenje

Povežite priloženi USB kabl sa USB priključkom za punjenje (9), kabl mora biti povezan na punjač ili drugi izvor napajanja od najmanje 5V 1A. LED indikator (11) svijetli crveno i gasi se kada je zvučnik potpuno napunjen. Prije prve upotrebe u potpunosti napunite zvučnik.

Zvučnik emituje zvuk koji pokazuje da je baterija prazna i da je potrebno napuniti.

Način rada FM radija:

1. Uključite uređaj prebacivanjem prekidača za uključivanje/isključivanje (6) u položaj ON.

2. Pritisnite i držite dugme "M" (3) više puta da odaberete režim FM radija. Čućete „FM režim“ iz jedinice.

3. Okrenite dugme za podešavanje (5) za željenu radio stanicu.

Napomena: Jedinica je opremljena FM antenom. Da biste poboljšali FM prijem, pomerajte zvučnik unaokolo dok prijem ne bude čist bez smetnji.

Bluetooth rad

Pritisnite i držite dugme "M" (3) više puta da odaberete Bluetooth režim, čućete "Bluetooth režim" iz jedinice.

Napomena: Indikator (11) će treptati plavo.

2. Uključite Bluetooth funkciju vašeg audio uređaja, potražite "CR1902" I uparite.

3. Nakon što je vaš uređaj uspješno uparen sa jedinicom, čučete kratak zvuk potvrde iz jedinice, a indikator (11) će prestati da treperi i ostati plavi.

4. Pustite i strimujte muziku sa svog uređaja na jedinicu.

5. Tokom reprodukcije, pritisnite dugme za reprodukciju/pauzu (3) da biste prekinuli i nastavili pesmu.

6. Tokom reprodukcije, pritisnite i držite dugme za preskakanje unazad (1) ili dugme za preskakanje unapred (2) za prethodnu ili sledeću pesmu.

Aktivacija TWS funkcije (kako upariti dva CR1902 zvučnika jedan s drugim):

1. Uverite se da zvučnici nisu upareni ni sa kakvim vanjskim Bluetooth uređajima.

2. Uključite dva Bluetooth zvučnika istovremeno.

3. Dvaput kliknite na dugme "M" (3) na zvučniku da započnete TWS uparivanje.

4. Kada drugi zvučnik emituje zvuk, uparivanje je uspješno i TWS funkcija je aktivna.

5. Aktivirajte Bluetooth na vanjskom uređaju, potražite naziv "CR1902" i odaberite ga da napravite Bluetooth uparivanje.

6. Nakon uparivanja, zvučnici će se automatski upariti jedan s drugim ako se uključe u isto vrijeme.

7. Dvaput kliknite na "M." (3) dugme za isključivanje TWS-a.

Reprodukcija sa USB/Micro SD kartice

1. Umetnite USB stick/Micro SD karticu u USB (8) / Micro SD (10) utičnicu na stražnjoj strani jedinice. Jedinica će automatski početi čitati uređaj nakon povezivanja. Prva numera će započeti reprodukciju.

2. Pritisnite i držite dugme za preskakanje +/- (1,2) da odaberete svoje omiljene pesme.

3. Pritisnite dugme za reprodukciju/pauzu (3). Uređaj će zaustaviti reprodukciju. Pritisnite dugme za reprodukciju/pauzu (3) ponovo da biste nastavili reprodukciju.

Napomena: Jedinica će očitati posljednji spojeni uređaj. Ako umetnete drugi uređaj dok reprodukujete drugi, uređaj će zaustaviti reprodukciju i početi čitati posljednji umetnuti.

Aux ulazna veza

Možete povezati audio uređaj na ovu jedinicu i puštati svoju muziku preko ovog zvučnika. Da biste to uradili, uključite jedinicu, povežite pomoćni kabl od 3,5 mm između vašeg audio uređaja na Aux In Jack ove jedinice i počnite da puštate muziku.

Bilješka! Kontrole transporta (reprodukcija/pauza, sledeća/prethodna numera) su onemogućene u režimu AUX. Upotrebite svoj pametni uređaj za kontrolu muzike.

Tehnički podaci:

Bluetooth verzija: 5.1 FM: 87 - 108 MHz

Ulazna snaga: 5V --- 1A

Vrijeme punjenja: 2 sata

Vrijeme reprodukcije: 5 sati (50% jačine zvuka)

O izlaz snaga : 5W Kapacitet baterije: 1500 mAh



Brinuti za okoliš. Molimo Vas da kartonska pakovanja odnesete u otkup otpadnog papira. Polietilenske džakove (PE) bacajte u kontejner za plastiku. Iskorišćen uređaj treba odneti na odgovarajuću deponiju, jer opasni sastojci koji se u njemu nalaze, mogu biti opasni za okoliš. Električni uređaj treba odneti na način, koji ograničava njegovu ponovnu upotrebu i korištenje. Ako se u uređaju nalaze baterije, treba ih izvaditi i odvojeno predati na deponiju. Uređaj se ne smije bacati u kontejner za komunalni otpad!!

MAGYAR

BIZTONSÁGI FELTÉTELEK FONTOS HASZNÁLATI BIZTONSÁGI ÚTASÍTÁSOK KÉRJÜK, OLVASSA EL FIGYELMESEN, ÉS ŐRIZZE MEG A KESŐBBI HASZNÁLATHOZ

A garanciális feltételek eltérőek, ha a készüléket kereskedelmi célra használják.

1. A termék használata előtt figyelmesen olvassa el és mindig tartsa be az alábbi utasításokat. A gyártó nem vállal felelősséget a nem rendeltetésszerű használatból eredő károkért.

2. A termék csak beltérben használható. Ne használja a terméket olyan célra, amely nem kompatibilis az alkalmazással.

3. Az alkalmazandó feszültség 5V --- 1A. Biztonsági okokból nem célszerű több eszközt csatlakoztatni egy konnektorhoz.

4. Legyen óvatos, ha gyermekek közelében használja. Ne hagyja, hogy a gyerekek játszanak a termékkel. Ne engedje, hogy gyermekek vagy olyan

- személyek, akik nem ismerik a készüléket, felügyelet nélkül használják azt.
5. **FIGYELMEZTETÉS:** Ezt a készüléket 8 éven felüli gyermekek és csökkent fizikai, érzékszervi vagy szellemi képességű személyek, illetve olyan személyek, akik nem rendelkeznek tapasztalattal vagy ismeretekkel az eszközzel kapcsolatban, csak a biztonságukért felelős személy felügyelete mellett használhatják, vagy ha a készülék biztonságos használatára kioktatták és tisztában vannak a működésével járó veszélyekkel. Gyermekek nem játszhatnak a készülékkel. A készülék tisztítását és karbantartását gyermekek nem végezhetik, kivéve, ha 8 évesnél idősebbek, és ezeket a tevékenységeket felügyelet mellett végzik.
6. A termék használatának befejezése után ne felejtse el óvatosan kihúzni a dugót a fali aljzatból, miközben a kábelvezeték a csatlakozót fogja. Soha ne húzza a tápkábelt!!!
7. Soha ne tegye a tápkábelt, a csatlakozót vagy az egész készüléket a vízbe. Soha ne tegye ki a terméket légköri hatásoknak, például közvetlen napfénynek vagy esőnek, stb. Soha ne használja a terméket nedves környezetben.
8. Rendszeresen ellenőrizze a tápkábel állapotát. Ha a tápkábel megsérül, a veszélyes helyzetek elkerülése érdekében a terméket szakszervizbe kell vinni, hogy kicserélik.
9. Soha ne használja a terméket sérült tápkábellel, vagy ha leesett, más módon megsérült, vagy ha nem működik megfelelően. Ne próbálja meg saját maga megjavítani a hibás terméket, mert az áramütéshez vezethet. A sérült készüléket mindig vigye szakszervizbe a javításhoz. Minden javítást csak felhatalmazott szerviz szakember végezhet. A helytelenül elvégzett javítás veszélyes helyzeteket okozhat a felhasználó számára.
10. Soha ne helyezze a terméket forró vagy meleg felületekre vagy konyhai készülékekre, például elektromos sütőre vagy gázégőre, vagy azok közelébe.
11. Soha ne használja a terméket éghető anyagok közelében.
12. Ne hagyja, hogy a kábel átlógjon a pult szélén, és ne érjen forró felületekhez.
13. Soha ne hagyja a terméket az áramforráshoz csatlakoztatva felügyelet nélkül. Még akkor is, ha a használat rövid időre megszakad, kapcsolja ki a hálózatról, húzza ki a tápkábelt.
14. A további védelem érdekében javasolt hibaáram-védőkapcsolót (RCD) beszerezni a tápáramkörbe, amelynek névleges maradékáram nem haladja meg a 30 mA-t. Ebben az ügyben forduljon villanyszerelőhöz.

Készülék leírása:

1. Előző szám / Hangerő - gomb
 - a. Előző dal (Nyomja meg és tartsa lenyomva)
 - b. Csökkentse a hangerőt (rövid megnyomás)
2. Következő szám / Hangerő + gomb
 - a. Következő dal (tartsa lenyomva)
 - b. Hangerő növelése (rövid megnyomás)
3. Lejátszás / Szünet / Üzem mód gomb / Mobil kihangosított hívás
 - a. Módok módosítása: Bluetooth / FM / USB / Micro-SD / Aux bemenet (hosszan nyomva)

- b. Lejátszás/szünet (rövid megnyomás)
c. Ha hívás érkezik, röviden nyomja meg a fogadáshoz, nyomja meg és tartsa lenyomva az elutasításhoz.
d. Hívás közben nyomja meg röviden a hívás letételéhez.
(A készüléknek nincs mikrofonja. Kihangosított hívás közben az összes beszédet a másik eszközzel kell megtenni.)

- | | | | |
|------------------------------|--------------------|---------------------|------------------|
| 4. FM antenna | 5. Hangoló gomb | 6. BE/KI kapcsoló | 7. Vonal bemenet |
| 8. USB aljzat | 9. USB-C töltőport | 10. Micro SD nyílás | |
| 11. Töltés/csatlakozás jelző | | | |

Az első használat előtt:

1. Távolítson el minden csomagolóanyagot, és megfelelően dobja ki.
2. Olvassa el a kézikönyvet.
3. Tisztítsa meg a készüléket nedves ruhával, ügyelve arra, hogy ne nedvesítse meg a készüléket.
4. Szárítsa meg a készüléket papírtörülkövel.

Töltés
Csatlakoztassa a mellékelt USB-kábelt az USB-töltőporthoz (9), a kábelt legalább 5V 1A töltőhöz vagy más áramforráshoz kell csatlakoztatni. A LED jelzőfény (11) pirosan világít, és kialszik, ha a hangszóró teljesen feltöltődött. Az első használat előtt töltsen fel teljesen a hangszórót.
A hangszóró hangot ad ki, jelezve, hogy az akkumulátor töltöttsége alacsony, és újra kell tölteni.

FM rádió üzemmód:

1. Kapcsolja be a készüléket a BE/KI kapcsoló (6) ON állásba állításával.
 2. Nyomja meg többször az „M” gombot (3) az FM rádió üzemmód kiválasztásához. A készülékről az „FM mód” üzenetet fogja hallani.
 3. Forgassa el a hangoló gombot (5) a kívánt rádióállomáshoz.
- Megjegyzés: A készülék FM antennával van felszerelve. Az FM-vétel javítása érdekében mozgassa a hangszórót addig, amíg a vétel zavartalaná válik.

Bluetooth működés

1. Nyomja meg ismételten az „M” gombot (3) a Bluetooth mód kiválasztásához. A „Bluetooth mód” szöveget fogja hallani a készüléken. Megjegyzés: A jelzőfény (11) kéken világít.
2. Kapcsolja be az audioeszköz Bluetooth funkcióját, keresse meg a „CR1902” kifejezést, és párosítsa.
3. Miután a készüléket sikeresen párosította az egységgel, rövid megerősítő hangot fog hallani az egységtől, és a jelzőfény (11) abbahagyja a villogást, és kéken marad.
4. Játsszon le és streameljen zenét készülékéről a készülékre.
5. Lejátszás közben nyomja meg a Lejátszás/Szünet gombot (3) a dal felfüggesztéséhez és folytatásához.
6. Lejátszás közben nyomja meg és tartsa lenyomva a Visszaugrás gombot (1) vagy az Előre ugrás gombot (2) az előző vagy a következő dalhoz.

TWS funkció aktiválása (két CR1902 hangsugárzó párosítása egymással):

1. Győződjön meg arról, hogy a hangszórók nincsenek párosítva semmilyen külső Bluetooth-eszközzel.
2. Kapcsolja be egyszerre a két Bluetooth hangszórót.
3. Kattintson duplán az „M” gombra (3) egy hangszórón a TWS-párosítás elindításához.
4. Amikor a második hangszóró hangot ad ki, a párosítás sikeres, és a TWS funkció aktív.
5. Aktiválja a Bluetooth funkciót a külső eszközön, keresse meg a „CR1902” nevet, és válassza ki a Bluetooth-párosításhoz.
6. A párosítás után a hangszórók automatikusan párosulnak egymással, ha egyidejűleg be vannak kapcsolva.
7. Kattintson duplán az „M” ikonra. (3) gomb a TWS leválasztásához.

Lejátszás USB/Micro SD-ről

1. Helyezzen be egy USB sticket/Micro SD kártyát az USB (8) / Micro SD (10) aljzatba a készülék hátulján. A készülék a csatlakozás után automatikusan elkezd olvasni a készüléket. Az első szám lejátszása elindul.
2. Nyomja meg és tartsa lenyomva a Skip +/- (1,2) gombot kedvenc dalainak kiválasztásához.
3. Nyomja meg a Lejátszás/Szünet gombot (3). A készülék leállítja a lejátszást. Nyomja meg ismét a Lejátszás/Szünet gombot (3) a lejátszás folytatásához.

Megjegyzés: A készülék beolvassa az utóljára csatlakoztatott eszközét. Ha egy másik eszközt helyez be egy másik lejátszása közben, a készülék leállítja a lejátszást, és elkezd olvasni az utóljára behelyezett készüléket.

Aux bemenet csatlakozás

A készülékhez audioeszközt csatlakoztathat, és ezen a hangszórón keresztül lejátszhatja zenéit. Ehhez kapcsolja be az egységet, csatlakoztasson egy 3,5 mm-es segédkábel az audioeszköze és a készülék Aux In Jack csatlakozójába, és kezdje el lejátszani a zenét.

Jegyzet! A szállítási vezérlők (lejátszás/szünet, következő/előző szám) le vannak tiltva AUX módban. Használja okoseszközét a zene vezérléséhez.

Műszaki adatok:

Bluetooth verzió: 5.1 FM: 87 - 108 MHz

Bemeneti feszültség: 5V--- 1A

Töltési idő: 2 óra

Lejátszási idő: 5 óra (50%-os hangerő)

Kimenet _ teljesítmény : 5W Akkumulátor kapacitása: 1500 mAh



A környezetet védelme érdekében kérjük külön karton dobozok és műanyag zsákokat és dobja őket a megfelelő hulladék közé. Használt készüléket kell eljuttatni a kijelölt gyűjtőhelyekre miatt veszélyes elemek alkatrészeket, amelyek hatással lehetnek a környezetre. Ne dobja a készüléket a közös szemétkosárba.

МАКЕДОНСКИ

БЕЗБЕДНОСНИ УСЛОВИ ВАЖНИ УПАТСТВА ЗА БЕЗБЕДНОСТ НА УПОТРЕБА ВО МОЛИМЕ ПРОЧИТАЈТЕ ВНИМАТЕЛНО И ЧУВАЈТЕ ЗА ИДНА РЕФЕРЕНЦИЈА

Условите за гаранција се различни, доколку уредот се користи за комерцијални цели.

1. Пред да го користите производот, ве молиме прочитајте внимателно и секогаш почитувајте ги следните упатства. Производителот не е одговорен за било каква штета поради каква било злоупотреба.
2. Производот треба да се користи само во затворени простории. Не користете го производот за која било намена што не е компатибилна со неговата примена.
3. Применливиот напон е 5V \equiv 1A. Од безбедносни причини не е соодветно да поврзете повеќе уреди на еден штекер.
4. Ве молиме бидете внимателни кога користите околу деца. Не дозволувајте децата да си играат со производот. Не дозволувајте децата или луѓето кои не го познаваат уредот да го користат без надзор.
5. ПРЕДУПРЕДУВАЊЕ: Овој уред може да го користат деца над 8 години и лица со намалени физички, сетилни или ментални способности или лица без искуство или знаење за уредот, само под надзор на лице одговорно за нивната безбедност, или ако добиле инструкции за безбедно користење на уредот и се свесни за опасностите поврзани со неговото работење. Децата не треба да си играат со уредот. Чистењето и одржувањето на уредот не треба да го вршат деца, освен ако се постари од 8 години и овие активности се вршат под надзор.
6. Откако ќе завршите со користење на производот, секогаш не заборавајте да го извадите нежно приклучокот од штекерот држејќи го штекерот со раката. Никогаш не влечете го кабелот за напојување!!!
7. Никогаш не ставајте го кабелот за напојување, приклучокот или целиот уред во вода. Никогаш не го изложувајте производот на атмосферски услови како што се директна сончева светлина или дожд, итн. Никогаш не користете го производот во влажни услови.
8. Периодично проверувајте ја состојбата на кабелот за напојување. Ако кабелот за напојување е оштетен, производот треба да се сврти на професионално сервисно место за да се замени за да се избегнат опасни ситуации.
9. Никогаш не користете го производот со оштетен кабел за напојување или ако е паднат или оштетен на кој било друг начин или ако не работи правилно. Не обидувајте се сами да го поправите дефектниот производ

бидејќи тоа може да доведе до електричен удар. Секогаш вртете го оштетениот уред на професионално сервисно место за да го поправите. Сите поправки можат да ги вршат само овластени сервисери. Поправката што е направена неправилно може да предизвика опасни ситуации за корисникот.

10. Никогаш не ставајте го производот на или блиску до топли или топли површини или кујнски апарати како електричната печка или горилникот на гас.

11. Никогаш не користете го производот блиску до запаливи материи.

12. Не дозволувајте кабелот да виси над работ на шалтер или да допира жешки површини.

13. Никогаш не оставајте го производот поврзан со изворот на енергија без надзор. Дури и кога употребата е прекината за кратко време, исклучете го од мрежата, исклучете го напојувањето.

14. За да се обезбеди дополнителна заштита, се препорачува да се инсталира уред за резидуална струја (RCD) во колото за напојување, со номинална резидуална струја не поголема од 30 mA. Контактирајте професионален електричар за ова прашање.

Опис на уредот:

1. Претходна песна / Јачина на звук - копче

а. Претходна песна (Притиснете и задржете)

б. Намалете ја јачината на звукот (кратко притиснете)

2. Следна песна / Јачина + копче

а. Следна песна (Притиснете и задржете)

б. Зголемете ја јачината на звукот (кратко притиснете)

3. Копче за репродукција / пауза / режим / Повикување без раце на мобилен телефон

а. Променете ги режимите: Bluetooth / FM / USB / Micro-SD / Aux во (долго притискање)

б. Репродукција/пауза (кратко притискање)

в. Кога доаѓа повик, кратко притиснете за да одговорите, притиснете и задржете за да го одбиете.

г. За време на повик, кратко притиснете за да ја прекинете слушалката.

(Уредот нема микрофон. За време на повици без раце, целиот говор треба да се прави со помош на другиот уред.)

4. FM антена

5. Копче за подесување

6. Прекинувач ON/OFF

7.

Линија

8. USB приклучок

9. USB-C Порт за полнење

10. Слот за Micro SD

11. Индикатор за полнење / поврзување

Пред првата употреба:

1. Отстранете ги сите материјали за пакување и фрлете ги правилно.

2. Прочитајте го прирачникот.

3. Исчистете го уредот со влажна крпа внимавајќи да не го навлажни уредот.

4. Исусете го уредот со хартиена крпа.

Полнење

Поврзете го вклучениот USB-кабел со USB-портата за полнење (9), кабелот треба да се поврзе со полнач или друг извор на енергија од најмалку 5V 1A. LED индикаторот (11) свети црвено и се исклучува кога звучникот е целосно наполнет. Наполнете го звучникот целосно пред првата употреба.

Звучникот емитува звук за да покаже дека батеријата е слаба и дека треба да се наполни.

Режим на FM радио:

1. Вклучете го уредот со префрлување на прекинувачот за вклучување/исклучување (6) во позиција ON.

2. Постојано притискајте го копчето „M“ (3) за да го изберете режимот на FM радио. Ке слушнете „FM режим“ од уредот.

3. Завртете го копчето за подесување (5) за саканата радио станица.

Забелешка: Уредот е опремен со FM антена. За да го подобрите FM приемот, движете го звучникот наоколу

додека приемот не биде чист без пречки.

Работа со Bluetooth

1. Постојано притискајте го копчето „M“ (3) за да го изберете режимот Bluetooth, ќе слушнете „Bluetooth mode“ од уредот. Забелешка: индикаторот (11) ќе трепка сино.
2. Вклучете ја функцијата Bluetooth на вашиот аудио уред, побарајте „CR1902“ и спарете.
3. Штом вашиот уред е успешно спарен со уредот, ќе слушнете краток звук за потврда од уредот, а индикаторот (11) ќе престане да трепка и ќе остане сино.
4. Репродуцирајте и проследувајте музика од вашиот уред до уредот.
5. За време на репродукцијата, притиснете го копчето за репродукција/пауза (3) за да ја прекинете и продолжите песната.
6. За време на репродукцијата, притиснете и задржете го копчето за прескокнување наназад (1) или копчето за прескокнување напред (2) за претходната или следната песна.

Активирање на функцијата TWS (како да спарите два звучници CR1902 еден со друг):

1. Проверете дали звучниците не се спарени со надворешни Bluetooth уреди.
2. Вклучете ги двата Bluetooth звучници истовремено.
3. Кликнете двапати на копчето „M“ (3) двапати на звучникот за да започнете TWS спарување.
4. Кога вториот звучник емитува звук, спарувањето е успешно и функцијата TWS е активна.
5. Активирајте го Bluetooth на надворешниот уред, побарајте го името „CR1902“ и изберете го за да го направите спарувањето со Bluetooth.
6. По спарувањето, звучниците автоматски ќе се спарат еден со друг ако се вклучат истовремено.
7. Кликнете двапати на „M“. (3) копче за исклучување на TWS.

Репродукција од USB/Micro SD

1. Вметнете USB стик/Micro SD-картичка во приклучокот USB (8) / Micro SD (10) на задниот дел од уредот. Уредот автоматски ќе почне да го чита уредот по поврзувањето. Првата песна ќе започне со репродукција.
 2. Притиснете и задржете го копчето Skip +/- (1,2) за да ги изберете вашите омилените песни.
 3. Притиснете го копчето за репродукција/пауза (3). Уредот ќе ја прекине репродукцијата. Притиснете го копчето за репродукција/пауза (3) повторно за да продолжите со репродукцијата.
- Забелешка: Уредот ќе го прочита последниот поврзан уред. Ако вметнете друг уред додека репродуцирате друг, уредот ќе ја прекине репродукцијата и ќе почне да го чита последното вметната.

Помошна влезна врска

Можете да поврзете аудио уред со овој уред и да ја репродуцирате вашата музика преку овој звучник. За да го направите ова, вклучете го уредот, поврзете помошен кабел од 3,5 mm помеѓу вашиот аудио уред со приклучокот Aux In на овој уред и почнете да ја репродуцирате музиката.

Забелешка! Контролите за транспорт (репродукција/пауза, следна/претходна песна) се оневозможени во режимот AUX. Користете го паметниот уред за да ја контролирате музиката.

Технички податоци:

Верзија на Bluetooth: 5.1 FM: 87 - 108 MHz

Влез на енергија: 5V---1A

Време на полнење: 2 часа

Време на репродукција: 5 часа (50% гласност)

О излез моќност : 5W Капацитет на батеријата: 1500 mAh

За да се заштитат вашата околина: ве молиме одделни кутии и пластични кеси и да располага со нив во соодветните канти за отпадоци. Користи апаратот треба да биде предаден на посветен собирање поени поради hazarsous компоненти, кои можат да влијаат на животната средина. Не фрлајте овој апарат во заедничката корпа за отпадоци.



ΣΥΝΘΗΚΕΣ ΑΣΦΑΛΕΙΑΣ ΣΗΜΑΝΤΙΚΕΣ ΟΔΗΓΙΕΣ ΓΙΑ ΤΗΝ ΑΣΦΑΛΕΙΑ ΧΡΗΣΗΣ ΠΑΡΑΚΑΛΩ ΔΙΑΒΑΣΤΕ ΠΡΟΣΕΚΤΙΚΑ ΚΑΙ ΦΥΛΑΞΤΕ ΓΙΑ ΜΕΛΛΟΝΤΙΚΗ ΑΝΑΦΟΡΑ

Οι όροι εγγύησης είναι διαφορετικοί, εάν η συσκευή χρησιμοποιείται για εμπορικούς σκοπούς.

1. Πριν χρησιμοποιήσετε το προϊόν, διαβάστε προσεκτικά και συμμορφώστεςε πάντα με τις παρακάτω οδηγίες. Ο κατασκευαστής δεν ευθύνεται για τυχόν ζημιές που οφείλονται σε κακή χρήση.

2. Το προϊόν προορίζεται μόνο για χρήση σε εσωτερικούς χώρους. Μη χρησιμοποιείτε το προϊόν για οποιονδήποτε σκοπό που δεν είναι συμβατός με την εφαρμογή του.

3. Η ισχύουσα τάση είναι 5V ---1A. Για λόγους ασφαλείας δεν ενδείκνυται η σύνδεση πολλών συσκευών σε μία πρίζα.

4. Παρακαλούμε να είστε προσεκτικοί όταν χρησιμοποιείτε γύρω από παιδιά. Μην αφήνετε τα παιδιά να παίζουν με το προϊόν. Μην αφήνετε παιδιά ή άτομα που δεν γνωρίζουν τη συσκευή να τη χρησιμοποιούν χωρίς επίβλεψη.

5. ΠΡΟΕΙΔΟΠΟΙΗΣΗ: Αυτή η συσκευή μπορεί να χρησιμοποιηθεί από παιδιά άνω των 8 ετών και άτομα με μειωμένες σωματικές, αισθητηριακές ή νοητικές ικανότητες ή άτομα χωρίς εμπειρία ή γνώση της συσκευής, μόνο υπό την επίβλεψη ατόμου που είναι υπεύθυνο για την ασφάλειά τους, ή εάν έχουν λάβει οδηγίες για την ασφαλή χρήση της συσκευής και έχουν επίγνωση των κινδύνων που συνδέονται με τη λειτουργία της. Τα παιδιά δεν πρέπει να παίζουν με τη συσκευή. Ο καθαρισμός και η συντήρηση της συσκευής δεν πρέπει να γίνονται από παιδιά, εκτός εάν είναι άνω των 8 ετών και οι δραστηριότητες αυτές εκτελούνται υπό επίβλεψη.

6. Αφού ολοκληρώσετε τη χρήση του προϊόντος να θυμάστε πάντα να αφαιρείτε απαλά το φως από την πρίζα κρατώντας την πρίζα με το χέρι σας. Μην τραβάτε ποτέ το καλώδιο ρεύματος!!!

7. Μην βάζετε ποτέ το καλώδιο τροφοδοσίας, το φως ή ολόκληρη τη συσκευή στο νερό. Ποτέ μην εκθέτετε το προϊόν σε ατμοσφαιρικές συνθήκες όπως απευθείας ηλιακό φως ή βροχή κ.λπ.. Ποτέ μην χρησιμοποιείτε το προϊόν σε συνθήκες υγρασίας.

8. Ελέγχετε περιοδικά την κατάσταση του καλωδίου τροφοδοσίας. Εάν το καλώδιο τροφοδοσίας είναι κατεστραμμένο, το προϊόν πρέπει να στραφεί σε επαγγελματικό σημείο σέρβις για να αντικατασταθεί, προκειμένου να αποφευχθούν επικίνδυνες καταστάσεις.

9. Μην χρησιμοποιείτε ποτέ το προϊόν με κατεστραμμένο καλώδιο τροφοδοσίας ή εάν έχει πέσει ή έχει καταστραφεί με οποιονδήποτε άλλο τρόπο ή εάν δεν λειτουργεί σωστά. Μην προσπαθήσετε να επισκευάσετε μόνοι σας το ελαττωματικό προϊόν γιατί μπορεί να προκληθεί ηλεκτροπληξία.

Πάντα να στρέφετε τη συσκευή που έχει υποστεί ζημιά σε ένα επαγγελματικό σημείο σέρβις για να την επισκευάσετε. Όλες οι επισκευές μπορούν να γίνουν μόνο από εξουσιοδοτημένους επαγγελματίες σέρβις. Η επισκευή που έγινε λανθασμένα μπορεί να προκαλέσει επικίνδυνες καταστάσεις για τον χρήστη.

10. Μην τοποθετείτε ποτέ το προϊόν πάνω ή κοντά σε ζεστές ή ζεστές επιφάνειες ή συσκευές κουζίνας όπως ο ηλεκτρικός φούρνος ή ο καυστήρας αερίου.

11. Μην χρησιμοποιείτε ποτέ το προϊόν κοντά σε εύφλεκτα.

12. Μην αφήνετε το καλώδιο να κρέμεται πάνω από την άκρη του πάγκου ή να αγγίζει καυτές επιφάνειες.

13. Μην αφήνετε ποτέ το προϊόν συνδεδεμένο στην πηγή ρεύματος χωρίς επίβλεψη. Ακόμη και όταν η χρήση διακόπτεται για μικρό χρονικό διάστημα, απενεργοποιήστε το από το δίκτυο, αποσυνδέστε το ρεύμα.

14. Για την παροχή πρόσθετης προστασίας, συνιστάται η εγκατάσταση συσκευής υπολειμματικού ρεύματος (RCD) στο κύκλωμα ισχύος, με ονομαστική υπολειπόμενη ένταση ρεύματος όχι μεγαλύτερη από 30 mA. Επικοινωνήστε με έναν επαγγελματία ηλεκτρολόγο για αυτό το θέμα.

Περιγραφή συσκευής:

1. Προηγούμενο κομμάτι / Κουμπί έντασης ήχου
ένα. Προηγούμενο τραγούδι (Πατήστε και κρατήστε πατημένο)
σι. Μειώστε την ένταση του ήχου (Πατήστε σύντομα)

2. Επόμενο κομμάτι / Κουμπί έντασης +
ένα. Επόμενο τραγούδι (Πατήστε και κρατήστε πατημένο)
σι. Αυξήστε την ένταση του ήχου (Πατήστε σύντομα)

3. Κουμπί αναπαραγωγής / Παύσης / Λειτουργίας / Κλήση hands-free για κινητά
ένα. Αλλάξτε τις λειτουργίες: Bluetooth / FM / USB / Micro-SD / Aux in (παρατεταμένο πάτημα)
σι. Αναπαραγωγή/παύση (σύντομο πάτημα)
ντο. Όταν έρχεται μια κλήση, πατήστε σύντομα για να την απαντήσετε, πατήστε παρατεταμένα για να την απορρίψετε.
ρε. Κατά τη διάρκεια της κλήσης, πατήστε σύντομα για να τερματίσετε την κλήση.
(Η συσκευή δεν έχει μικρόφωνο. Κατά τη διάρκεια κλήσεων χωρίς χέρια, όλη η ομιλία θα πρέπει να γίνεται χρησιμοποιώντας την άλλη συσκευή σας.)

4. Κεραία FM	5. Κουμπί συντονισμού	6. Διακόπτης ON/OFF	7. Line in
8. Υποδοχή USB	9. Θύρα φόρτισης USB-C	10. Υποδοχή Micro SD	
11. Ένδειξη φόρτισης / σύνδεσης			

Πριν από την πρώτη χρήση:

1. Αφαιρέστε όλα τα υλικά συσκευασίας και απορρίψτε τα σωστά.
2. Διαβάστε το εγχειρίδιο.
3. Καθαρίστε τη συσκευή με ένα υγρό πανί, φροντίζοντας να μην βραχεί η συσκευή.
4. Στεγνώστε τη συσκευή με χαρτοπετσέτα.

Φόρτιση

Συνδέστε το παρεχόμενο καλώδιο USB με τη θύρα φόρτισης USB (9), το καλώδιο πρέπει να συνδεθεί σε φορτιστή ή άλλη πηγή τροφοδοσίας τουλάχιστον 5V 1A. Η ένδειξη LED (11) ανάβει με κόκκινο χρώμα και σβήνει όταν το ηχείο είναι πλήρως φορτισμένο. Φορτίστε πλήρως το ηχείο πριν από την πρώτη χρήση.
Το ηχείο εκπέμπει έναν ήχο που υποδεικνύει ότι η ισχύς της μπαταρίας είναι χαμηλή και χρειάζεται επαναφόρτιση.

Λειτουργία ραδιοφώνου FM:

1. Ενεργοποιήστε τη συσκευή θέτοντας το διακόπτη ON / Off (6) στη θέση ON.
 2. Πατήστε επανειλημμένα το κουμπί «M» (3) για να επιλέξετε τη λειτουργία ραδιοφώνου FM. Θα ακούσετε "Λειτουργία FM" από τη μονάδα.
 3. Περιστρέψτε το κουμπί συντονισμού (5) για τον επιθυμητό ραδιοφωνικό σταθμό.
- Σημείωση: Η μονάδα είναι εξοπλισμένη με κεραία FM. Για να βελτιώσετε τη λήψη FM, μετακινήστε το ηχείο μέχρι να είναι καθαρή η λήψη χωρίς παρεμβολές.

Λειτουργία Bluetooth

1. Πατήστε το κουμπί «M» (3) επανειλημμένα για να επιλέξετε τη λειτουργία Bluetooth, θα ακούσετε τη λέξη «Λειτουργία Bluetooth» από τη μονάδα. Σημείωση: Η ένδειξη (11) θα αναβοσβήνει μπλε.
2. Ενεργοποιήστε τη δυνατότητα Bluetooth της συσκευής ήχου σας, αναζητήστε "CR1902" και πραγματοποιήστε σύζευξη.
3. Μόλις η συσκευή σας αντιστοιχιστεί επιτυχώς με τη μονάδα, θα ακούσετε έναν σύντομο ήχο επιβεβαίωσης από τη μονάδα και η ένδειξη (11) θα σταματήσει να αναβοσβήνει και θα παραμείνει μπλε.
4. Αναπαραγωγή και ροή μουσικής από τη συσκευή σας στη μονάδα.
5. Κατά τη διάρκεια της αναπαραγωγής, πατήστε το κουμπί αναπαραγωγής/παύσης (3) για να αναστείλετε και να συνεχίσετε το τραγούδι.
6. Κατά τη διάρκεια της αναπαραγωγής, πατήστε και κρατήστε πατημένο το κουμπί παράλειψης προς τα πίσω (1) ή το κουμπί παράλειψης προς τα εμπρός (2) για το προηγούμενο ή το επόμενο τραγούδι.

Ενεργοποίηση λειτουργίας TWS (πώς να αντιστοιχίσετε δύο ηχεία CR1902 μεταξύ τους):

1. Βεβαιωθείτε ότι τα ηχεία δεν έχουν αντιστοιχιστεί με καμία εξωτερική συσκευή Bluetooth.
2. Ενεργοποιήστε τα δύο ηχεία Bluetooth ταυτόχρονα.
3. Κάντε διπλό κλικ στο κουμπί "M" (3) δύο φορές σε ένα ηχείο για να ξεκινήσετε τη σύζευξη TWS.
4. Όταν το δεύτερο ηχείο εκπέμπει ήχο, η σύζευξη είναι επιτυχής και η λειτουργία TWS είναι ενεργή.
5. Ενεργοποιήστε το Bluetooth στην εξωτερική συσκευή, αναζητήστε το όνομα " CR1902 " και επιλέξτε το για να πραγματοποιήσετε τη σύζευξη Bluetooth.
6. Μετά τη σύζευξη, τα ηχεία θα αντιστοιχιστούν αυτόματα μεταξύ τους εάν ενεργοποιηθούν ταυτόχρονα.
7. Κάντε διπλό κλικ στο "M". Κουμπί (3) για αποσύνδεση του TWS.

Αναπαραγωγή από USB/Micro SD

1. Εισαγάγετε ένα USB stick/κάρτα Micro SD στην υποδοχή USB (8) / Micro SD (10) στο πίσω μέρος της μονάδας. Η μονάδα θα ξεκινήσει αυτόματα την ανάγνωση της συσκευής μετά τη σύνδεση. Το πρώτο κομμάτι θα ξεκινήσει την αναπαραγωγή.
 2. Πατήστε και κρατήστε πατημένο το κουμπί Skip +/- (1,2) για να επιλέξετε τα αγαπημένα σας τραγούδια.
 3. Πατήστε το κουμπί αναπαραγωγής/παύσης (3). Η μονάδα θα σταματήσει την αναπαραγωγή. Πατήστε ξανά το κουμπί Play/Pause (3) για να συνεχιστεί η αναπαραγωγή.
- Σημείωση: Η μονάδα θα διαβάσει την τελευταία συνδεδεμένη συσκευή. Εάν τοποθετήσετε μια διαφορετική συσκευή κατά την αναπαραγωγή μιας άλλης, η μονάδα θα σταματήσει την αναπαραγωγή και θα αρχίσει να διαβάζει την τελευταία που εισήχθη.

Σύνδεση Aux Input

Μπορείτε να συνδέσετε μια συσκευή ήχου σε αυτή τη μονάδα και να αναπαραγάγετε τη μουσική σας μέσω αυτού του ηχείου. Για να το κάνετε αυτό, ενεργοποιήστε τη μονάδα, συνδέστε ένα βοηθητικό καλώδιο 3,5 mm μεταξύ της συσκευής ήχου σας στην υποδοχή Aux In αυτής της μονάδας και ξεκινήστε την αναπαραγωγή της μουσικής. Σημείωση! Τα χειριστήρια μεταφοράς (αναπαραγωγή/παύση, επόμενο/προηγούμενο κομμάτι) είναι απενεργοποιημένα στη λειτουργία AUX Χρησιμοποιήστε την έξυπνη συσκευή σας για να ελέγξετε τη μουσική.

Τεχνικά δεδομένα:

Έκδοση Bluetooth: 5.1 FM: 87 - 108 MHz

Είσοδος ισχύος: 5V --- 1A

Χρόνος φόρτισης: 2 ώρες

Χρόνος αναπαραγωγής: 5 ώρες (50% ένταση)

Ο έξοδος ισχύος : 5W Χωρητικότητα μπαταρίας: 1500 mAh



Προστασία του περιβάλλοντος Η χάρτινη συσκευασία παρακαλούμε να παραδοθεί για ανακύκλωση.

Τις σακούλες από πολυαιθυλένιο να τις πετάτε σε κατάλληλα δοχεία.

Τις παλιές συσκευές πρέπει να αποσύρετε με κατάλληλες διαδικασίες συγκέντρωσης αποβλήτων, διότι επικινδύνουν συστατικά της συσκευής

BEZPEČNOSTNÍ PODMÍNKY DŮLEŽITÉ POKYNY K BEZPEČNÉMU POUŽÍVÁNÍ ČTĚTE PROSÍM POZORNĚ A USCHOVEJTE PRO BUDOUCÍ POUŽITÍ

Záruční podmínky se liší, pokud je zařízení používáno pro komerční účely.

1. Před použitím výrobku si pozorně přečtete a vždy dodržujte následující pokyny. Výrobce neručí za případné škody vzniklé nesprávným použitím.

2. Výrobek je určen pouze k použití v interiéru. Nepoužívejte výrobek k žádnému účelu, který není kompatibilní s jeho aplikací.

3. Použitelné napětí je 5V \pm 1A. Z bezpečnostních důvodů není vhodné zapojovat více zařízení do jedné zásuvky.

4. Při používání v blízkosti dětí buďte opatrní. Nedovolte dětem, aby si s výrobkem hrály. Nedovolte dětem nebo osobám, které přístroj neznají, používat jej bez dozoru.

5. **UPOZORNĚNÍ:** Toto zařízení mohou používat děti starší 8 let a osoby se sníženými fyzickými, smyslovými nebo duševními schopnostmi, nebo osoby bez zkušeností nebo znalostí zařízení, pouze pod dohledem osoby odpovědné za jejich bezpečnost, nebo pokud byli poučeni o bezpečném používání zařízení a jsou si vědomi nebezpečí spojených s jeho provozem. Děti by si se zařízením neměly hrát. Čištění a údržbu zařízení by neměly provádět děti, pokud nejsou starší 8 let a tyto činnosti nejsou prováděny pod dohledem.

6. Po ukončení používání výrobku vždy nezapomeňte jemně vytáhnout zástrčku ze zásuvky a držet zásuvku rukou. Nikdy netahejte za napájecí kabel!!!

7. Nikdy neponořujte napájecí kabel, zástrčku ani celé zařízení do vody. Nikdy nevystavujte výrobek povětrnostním vlivům, jako je přímé sluneční světlo nebo déšť atd.. Nikdy nepoužívejte výrobek ve vlhkém prostředí.

8. Pravidelně kontrolujte stav napájecího kabelu. Pokud je napájecí kabel poškozen, měl by být výrobek předán do odborného servisu, kde bude vyměněn, aby se předešlo nebezpečným situacím.

9. Výrobek nikdy nepoužívejte s poškozeným napájecím kabelem nebo pokud spadl na zem nebo byl jiným způsobem poškozen nebo pokud nefunguje správně. Nepokoušejte se opravit vadný výrobek sami, protože by mohlo dojít k úrazu elektrickým proudem. Poškozené zařízení vždy dejte do odborného servisu za účelem opravy. Veškeré opravy mohou provádět pouze autorizovaní servisní pracovníci. Nesprávně provedená oprava může uživateli způsobit nebezpečné situace.

10. Výrobek nikdy nepokládejte na horké nebo teplé povrchy nebo kuchyňské spotřebiče, jako je elektrická trouba nebo plynový hořák, ani do jejich blízkosti.

11. Výrobek nikdy nepoužívejte v blízkosti hořavin.

12. Nenechávejte kabel viset přes okraj pultu nebo se dotýkat horkých povrchů.

13. Nikdy nenechávejte výrobek připojený ke zdroji napájení bez dozoru. I když je používání na krátkou dobu přerušeno, vypněte jej ze sítě a odpojte

napájení.

14. Aby byla zajištěna dodatečná ochrana, doporučuje se nainstalovat do napájecího obvodu proudový chránič (RCD) se jmenovitým zbytkovým proudem maximálně 30 mA. V této záležitosti kontaktujte odborného elektrikáře.

Popis zařízení:

1. Předchozí skladba / tlačítko hlasitosti
- A. Předchozí skladba (stiskněte a podržte)
- b. Snížit hlasitost (krátké stisknutí)

2. Další skladba / tlačítko Volume +
- A. Další skladba (stiskněte a podržte)
- b. Zvýšte hlasitost (krátké stisknutí)

3. Tlačítko Přehrát / Pozastavit / Režim / Mobilní hands-free volání
 - A. Změna režimů: Bluetooth / FM / USB / Micro-SD / Aux in (dlouhé stisknutí)
 - b. Přehrát/pozastavit (krátké stisknutí)
 - C. Když přichází hovor, krátkým stisknutím jej přijmete, stisknutím a podržením jej odmítnete.
 - d. Během hovoru krátkým stisknutím zavěsíte.
- (Zařízení nemá mikrofon. Během handsfree volání by měla být veškerá řeč prováděna pomocí vašeho druhého zařízení.)

- | | | | |
|------------------------------------|------------------------|-------------------|------------------|
| 4. Anténa FM | 5. Knoflík ladění | 6. Vypínač ON/OFF | 7. Linkový vstup |
| 8. USB zásuvka | 9. USB-C Nabíjecí port | 10. Micro SD slot | |
| 11. Indikátor nabíjení / připojení | | | |

Před prvním použitím:

1. Odstraňte veškerý obalový materiál a řádně jej zlikvidujte.
2. Přečtěte si příručku.
3. Očistěte zařízení vlhkým hadříkem, aby nedošlo k namočení zařízení.
4. Osušte zařízení papírovou utěrkou.

Nabíjení

Připojte přiložený USB kabel k USB nabíjecímu portu (9), kabel musí být připojen k nabíječce nebo jinému zdroji energie alespoň 5V 1A. LED indikátor (11) se rozsvítí červeně a zhasne, když je reproduktor plně nabitý. Před prvním použitím reproduktor plně nabijte. Reproduktor vydává zvuk, který signalizuje, že baterie je vybitá a je třeba ji dobít.

Režim FM rádia:

1. Zapněte zařízení přepnutím vypínače ON / Off (6) do polohy ON.
2. Opakovaným stisknutím tlačítka „M“ (3) vyberte režim rádia FM. Z jednotky uslyšíte „režim FM“.
3. Otáčejte knoflíkem ladění (5) pro požadovanou rozhlasovou stanicí.

Poznámka: Jednotka je vybavena FM anténou. Chcete-li zlepšit příjem FM, pohybuje reproduktorem, dokud nebude příjem čistý bez rušení.

Provoz Bluetooth

1. Opakovaným stisknutím tlačítka „M“ (3) vyberte režim Bluetooth, z jednotky uslyšíte „režim Bluetooth“. Poznámka: Indikátor (11) bude blikat modře.
2. Zapněte funkci Bluetooth vašeho audio zařízení, vyhledejte „CR1902“ a spárujte.
3. Jakmile je vaše zařízení úspěšně spárováno s jednotkou, uslyšíte z jednotky krátký potvrzovací zvuk a indikátor (11) přestane blikat a zůstane modrý.
4. Přehrávejte a streamujte hudbu z vašeho zařízení do jednotky.
5. Během přehrávání stiskněte tlačítko Play/Pause (3) pro pozastavení a obnovení skladby.
6. Během přehrávání stiskněte a podržte tlačítko Přeskočit vzad (1) nebo Přeskočit vpřed (2) pro předchozí nebo následující skladbu.

Aktivace funkce TWS (jak vzájemně spárovat dva reproduktory Cr1902):

1. Ujistěte se, že reproduktory nejsou spárovány s žádným externím zařízením Bluetooth.
2. Zapněte dva reproduktory Bluetooth současně.
3. Dvakrát klikněte na tlačítko „M“ (3) na reproduktoru pro zahájení párování TWS.
4. Když druhý reproduktor vydá zvuk, spárování je úspěšné a funkce TWS je aktivní.
5. Aktivujte Bluetooth na externím zařízení, vyhledejte název „CR1902“ a vyberte jej pro spárování Bluetooth.
6. Po spárování se reproduktory automaticky spárují, pokud jsou současně zapnuty.
7. Dvakrát klikněte na „M“. (3) tlačítko pro odpojení TWS.

Přehrávání z USB/Micro SD

1. Vložte USB klíč/Micro SD kartu do USB (8) / Micro SD (10) zásuvky na zadní straně jednotky. Po připojení začne jednotka automaticky číst zařízení. Spustí se přehrávání první stopy.
 2. Stiskněte a podržte tlačítko Skip +/- (1,2) pro výběr vašich oblíbených skladeb.
 3. Stiskněte tlačítko Přehrát/Pozastavit (3). Přístroj zastaví přehrávání. Dalším stisknutím tlačítka Přehrát/Pozastavit (3) obnovíte přehrávání.
- Poznámka: Jednotka načte naposledy připojené zařízení. Pokud při přehrávání jiného vložíte jiné zařízení, jednotka zastaví přehrávání a začne číst naposledy vložené zařízení.

Připojení Aux Input

K této jednotce můžete připojit audio zařízení a přehrávat hudbu prostřednictvím tohoto reproduktoru. Chcete-li to provést, zapněte jednotku, připojte 3,5 mm pomocný kabel mezi vaše audio zařízení do konektoru Aux In na této jednotce a začněte přehrávat hudbu.

Poznámka! Ovládací prvky přenosu (přehrávání/pauza, další/předchozí skladba) jsou v režimu AUX deaktivovány. K ovládání hudby použijte chytré zařízení.

Technická data:

Verze Bluetooth: 5.1 FM: 87 - 108 MHz

Příkon: 5V --- 1A

Doba nabíjení: 2 hodiny

Doba přehrávání: 5 hodin (50% hlasitost)

Výstup výkon : 5W Kapacita baterie: 1500 mAh



Ochrana životního prostředí. Kartón odevzdejte do sběru. Polyetylenové sáčky (PE) vyhazujte do kontejneru na plasty. Vysloužilý přístroj odevzdejte do příslušného sběrného dvoru, protože některé části zařízení mohou představovat pro životní prostředí nebezpečí. Elektrický přístroj odevzdejte tak, aby se omezilo jeho opětovné používání. Pokud jsou v přístroji baterie, vyjměte je a odevzdejte do příslušného sběrného místa zvlášť. Přístroj nevyhazujte do popelnice ani kontejneru na směsný odpad!!

NEDERLANDS

VEILIGHEIDSVORWAARDEN BELANGRIJKE INSTRUCTIES OVER DE VEILIGHEID VAN GEBUIK, LEES ZORGVULDIG DOOR EN BEWAAR VOOR TOEKOMSTIG GEBUIK

De garantievoorwaarden zijn anders als het apparaat voor commerciële doeleinden wordt gebruikt.

1. Lees de volgende instructies aandachtig door voordat u het product gebruikt en volg deze altijd op. De fabrikant is niet verantwoordelijk voor eventuele schade als gevolg van verkeerd gebruik.
2. Het product mag alleen binnenshuis worden gebruikt. Gebruik het product niet voor enig doel dat niet verenigbaar is met de toepassing ervan.
3. De toepasselijke spanning is 5V --- 1A. Om veiligheidsredenen is het niet gepast om meerdere apparaten op één stopcontact aan te sluiten.
4. Wees voorzichtig bij gebruik in de buurt van kinderen. Laat kinderen niet met het product spelen. Laat kinderen of mensen die het apparaat niet kennen het niet zonder toezicht gebruiken.
5. **WAARSCHUWING:** Dit apparaat mag alleen worden gebruikt door kinderen ouder dan 8 jaar en personen met verminderde fysieke, zintuiglijke of mentale vermogens, of personen zonder ervaring of kennis met het apparaat, onder toezicht van een persoon die verantwoordelijk is voor hun veiligheid, of als ze instructies hebben gekregen over het veilige gebruik van het apparaat en zich bewust zijn van de gevaren die aan de bediening ervan verbonden zijn. Kinderen mogen niet met het apparaat spelen. Het reinigen en onderhouden van het apparaat mag niet door kinderen worden uitgevoerd, tenzij ze ouder zijn dan 8 jaar en deze activiteiten onder toezicht worden uitgevoerd.
6. Vergeet niet om, nadat u klaar bent met het gebruik van het product, voorzichtig de stekker uit het stopcontact te halen terwijl u het stopcontact met uw hand vasthoudt. Trek nooit aan de stroomkabel!!!

7. Steek nooit het netsnoer, de stekker of het hele apparaat in het water. Stel het product nooit bloot aan atmosferische omstandigheden zoals direct zonlicht of regen, enz.. Gebruik het product nooit in vochtige omstandigheden.
8. Controleer regelmatig de staat van de stroomkabel. Als de voedingskabel beschadigd is, moet het product ter vervanging naar een professionele servicelocatie worden gebracht om gevaarlijke situaties te voorkomen.
9. Gebruik het product nooit als het netsnoer beschadigd is of als het gevallen is, op een andere manier beschadigd is of als het niet goed werkt. Probeer het defecte product niet zelf te repareren, omdat dit tot een elektrische schok kan leiden. Breng het beschadigde apparaat altijd naar een professionele servicelocatie om het te repareren. Alle reparaties kunnen alleen worden uitgevoerd door geautoriseerde serviceprofessionals. Een onjuist uitgevoerde reparatie kan gevaarlijke situaties voor de gebruiker veroorzaken.
10. Plaats het product nooit op of dichtbij hete of warme oppervlakken of keukenapparatuur zoals de elektrische oven of gasbrander.
11. Gebruik het product nooit in de buurt van brandbare stoffen.
12. Laat het snoer niet over de rand van het aanrecht hangen of in contact komen met hete oppervlakken.
13. Laat het product nooit zonder toezicht op de stroombron aangesloten. Zelfs als het gebruik voor een korte tijd wordt onderbroken, schakel het dan uit van het netwerk en haal de stekker uit het stopcontact.
14. Om extra bescherming te bieden, wordt aanbevolen om een reststroomapparaat (RCD) in het stroomcircuit te installeren, met een reststroomwaarde van niet meer dan 30 mA. Neem hiervoor contact op met een professionele elektricien.

Apparaat beschrijving:

1. Vorig nummer / Volume - knop
 - A. Vorig nummer (ingedrukt houden)
 - B. Verlaag het volume (kort indrukken)
2. Volgende nummer / Volume + knop
 - A. Volgend nummer (ingedrukt houden)
 - B. Verhoog het volume (kort indrukken)
3. Knop Afspelen / Pauze / Modus / Mobiel handsfree bellen
 - A. Wijzig de modi: Bluetooth / FM / USB / Micro-SD / Aux in (lang indrukken)
 - B. Afspelen/pauzeren (kort indrukken)
 - C. Wanneer er een oproep binnenkomt, drukt u kort op om deze te beantwoorden en houdt u ingedrukt om deze te weigeren.
 - D. Tijdens het bellen kort indrukken om op te hangen.
(Het apparaat heeft geen microfoon. Tijdens handsfree bellen moet alle spraak via uw andere apparaat plaatsvinden.)
4. FM-antenne
5. Afstemknop
6. AAN/UIT-schakelaar
7. Lijningang
8. USB-aansluiting
9. USB-C-oplaadpoort
10. Micro SD-sleuf
11. Oplaad-/verbindingsindicator

Vóór het eerste gebruik:

1. Verwijder al het verpakkingsmateriaal en voer het op de juiste manier af.
2. Lees de handleiding.
3. Maak het apparaat schoon met een vochtige doek en zorg ervoor dat het apparaat niet nat wordt.
4. Droog het apparaat af met keukenpapier.

Opladen

Sluit de meegeleverde USB-kabel aan op de USB-laadpoort (9), de kabel moet worden aangesloten op een oplader of andere stroombron van minimaal 5V 1A. De LED-indicator (11) licht rood op en gaat uit wanneer de luidspreker

volledig is opgeladen. Laad de luidspreker volledig op vóór het eerste gebruik.
De luidspreker laat een geluid horen om aan te geven dat de batterij bijna leeg is en moet worden opgeladen.

FM-radiomodus:

1. Schakel het apparaat in door de AAN/UIT-schakelaar (6) in de AAN-positie te zetten.
 2. Houd de "M"-knop (3) herhaaldelijk ingedrukt om de FM-radiomodus te selecteren. U hoort "FM-modus" uit het toestel.
 3. Draai aan de afstemknop (5) naar het gewenste radiostation.
- Opmerking: Het apparaat is uitgerust met een FM-antenne. Om de FM-ontvangst te verbeteren, beweegt u de luidspreker totdat de ontvangst helder en storingsvrij is.

Bluetooth-bediening

1. Houd de "M"-knop (3) herhaaldelijk ingedrukt om de Bluetooth-modus te selecteren. U hoort "Bluetooth-modus" op het apparaat. Let op: De indicator (11) knippert blauw.
2. Schakel de Bluetooth-functie van uw audioapparaat in, zoek naar "CR1902" en koppel.
3. Zodra uw apparaat succesvol is gekoppeld met het apparaat, hoort u een kort bevestigingsgeluid uit het apparaat en stopt de indicator (11) met knipperen en blijft hij blauw.
4. Speel en stream muziek van uw apparaat naar het toestel.
5. Druk tijdens het afspelen op de afspelen/pauzeknop (3) om het nummer te onderbreken en te hervatten.
6. Houd tijdens het afspelen de knop Achterwaarts overslaan (1) of de knop Voorwaarts overslaan (2) ingedrukt voor het vorige of volgende nummer.

Activering van de TWS-functie (hoe twee CR1902-luidsprekers met elkaar te koppelen):

1. Zorg ervoor dat de luidsprekers niet zijn gekoppeld aan externe Bluetooth-apparaten.
2. Schakel de twee Bluetooth-luidsprekers tegelijkertijd in.
3. Dubbelklik tweemaal op de "M"-knop (3) op een luidspreker om TWS-koppeling te starten.
4. Wanneer de tweede luidspreker een geluid laat horen, is de koppeling gelukt en is de TWS-functie actief.
5. Activeer Bluetooth op het externe apparaat, zoek naar de naam "CR1902" en kies deze om de Bluetooth-koppeling tot stand te brengen.
6. Na het koppelen zullen de luidsprekers automatisch met elkaar koppelen als ze tegelijkertijd worden ingeschakeld.
7. Dubbelklik op de "M." (3) knop om TWS te ontkoppelen.

Afspelen vanaf USB/Micro SD

1. Steek een USB-stick/Micro SD-kaart in de USB (8) / Micro SD (10)-aansluiting aan de achterkant van het apparaat. Het apparaat begint het apparaat automatisch te lezen na de verbinding. Het eerste nummer begint met afspelen.
 2. Houd de knop Skip +/- (1,2) ingedrukt om uw favoriete nummers te selecteren.
 3. Druk op de afspelen/pauzeknop (3). Het apparaat stopt met afspelen. Druk nogmaals op de afspelen/pauzeknop (3) om het afspelen te hervatten.
- Opmerking: het apparaat leest het laatst verbonden apparaat. Als u een ander apparaat aansluit terwijl u een ander apparaat afspeelt, stopt het apparaat met afspelen en begint het laatst geplaatste apparaat te lezen.

Aux-ingangsaansluiting

U kunt een audioapparaat op dit toestel aansluiten en uw muziek afspelen via deze luidspreker. Om dit te doen, schakelt u het apparaat in, sluit u een 3,5 mm-aux-kabel aan tussen uw audioapparaat en de Aux In-aansluiting van dit apparaat en begint u de muziek af te spelen.

Opmerking! Transportbedieningen (afspelen/pauzeren, volgende/vorige track) zijn uitgeschakeld in de AUX-inmodus. Gebruik uw smartapparaat om de muziek te bedienen.

Technische data:

Bluetooth-versie: 5.1 FM: 87 - 108 MHz

Opgenomen vermogen: 5V⁻⁻⁻ 1A

Opladertijd: 2 uur

Afspeeltijd: 5 uur (50% volume)

Uitgang _ vermogen : 5W Batterijcapaciteit: 1500 mAh



Dit product mag niet samen met het normale huishoudelijke afval worden afgevoerd. U dient dit product bij een voor het recycleren van elektrische of elektronische apparaten aangewezen verzamelplaats in te leveren. Door het separaat inzamelen en recycleren van afvalproducten helpt u mee bij het zuinig omgaan met de natuurlijke hulpbronnen en zorgt u ervoor dat het product op een gezondheids- en milieuvriendelijke manier afgevoerd wordt.

SLOVENŠČINA

VARNOSTNI POGOJI POMEMBNA NAVODILA O VARNI UPORABI PROSIMO, DA POZORNO PREBERETE IN SHRANITE ZA PRIHODNJE REFERENCE

Garancijski pogoji so drugačni, če se naprava uporablja v komercialne namene.

1. Pred uporabo izdelka natančno preberite in vedno upoštevajte naslednja navodila. Proizvajalec ni odgovoren za morebitno škodo zaradi kakršne koli napačne uporabe.
2. Izdelek je namenjen samo uporabi v zaprtih prostorih. Izdelka ne uporabljajte za noben namen, ki ni združljiv z njegovo uporabo.
3. Veljavna napetost je 5V ---1A. Iz varnostnih razlogov ni primerno priključiti več naprav na eno vtičnico.
4. Prosimo, bodite previdni pri uporabi v bližini otrok. Otrokom ne dovolite, da se igrajo z izdelkom. Otrokom ali osebam, ki ne poznajo naprave, ne dovolite, da bi jo uporabljali brez nadzora.
5. **OPOZORILO:** To napravo lahko uporabljajo otroci, starejši od 8 let in osebe z zmanjšanimi fizičnimi, senzoričnimi ali duševnimi sposobnostmi, ali osebe brez izkušenj ali znanja o napravi, samo pod nadzorom osebe, odgovorne za njihovo varnost, ali če so bili poučeni o varni uporabi naprave in se zavedajo nevarnosti, povezanih z njenim delovanjem. Otroci se ne smejo igrati z napravo. Čiščenja in vzdrževanja naprave ne smejo izvajati otroci, razen če so starejši od 8 let in te dejavnosti izvajajo pod nadzorom.
6. Ko končate z uporabo izdelka, vedno ne pozabite nežno odstraniti vtiča iz električne vtičnice in jo držati z roko. Nikoli ne vlecite za električni kabel!!!
7. Napajalnega kabla, vtiča ali celotne naprave nikoli ne polagajte v vodo. Izdelka nikoli ne izpostavljajte atmosferskim pogojem, kot je neposredna sončna svetloba ali dež, itd. Izdelka nikoli ne uporabljajte v vlažnih pogojih.
8. Občasno preverite stanje napajalnega kabla. Če je napajalni kabel poškodovan, izdelek odnesite na strokovno servisno lokacijo, da ga zamenjajo, da se izognete nevarnim situacijam.
9. Izdelka nikoli ne uporabljajte s poškodovanim napajalnim kablom ali če je padel na tla ali je kakor koli drugače poškodovan ali če ne deluje pravilno. Okvarjenega izdelka ne poskušajte popraviti sami, ker lahko pride do električnega udara. Poškodovano napravo vedno odnesite na strokovno servisno lokacijo, da jo popravijo. Vsa popravila lahko opravijo samo pooblašteni serviserji. Nepravilno opravljeno popravilo lahko povzroči nevarne situacije za uporabnika.
10. Izdelka nikoli ne postavljajte na ali blizu vročih ali toplih površin ali kuhinjskih aparatov, kot sta električna pečica ali plinski gorilnik.
11. Izdelka nikoli ne uporabljajte v bližini vnetljivih snovi.
12. Kabel ne sme viseti čez rob pulta ali se dotikati vročih površin.
13. Izdelka nikoli ne puščajte priključenega na vir napajanja brez nadzora. Tudi ko je uporaba za kratek čas prekinjena, jo izklopite iz omrežja, izključite napajanje.

14. Da bi zagotovili dodatno zaščito, je priporočljivo, da v napajalni tokokrog namestite napravo za diferenčni tok (RCD), pri čemer nazivni diferenčni tok ne presega 30 mA. V tej zadevi se obrnite na profesionalnega električarja.

Opis naprave:

1. Gumb Prejšnja skladba/Glasnost
 - a. Prejšnja pesem (pritisnite in držite)
 - b. Zmanjšanje glasnosti (kratek pritisk)

2. Gumb Naslednja skladba/Glasnost +
 - a. Naslednja pesem (pritisnite in držite)
 - b. Povečanje glasnosti (kratek pritisk)

3. Predvajaj / Premor / Gumb za način / Mobilno prostoročno klicanje
 - a. Spremenite načine: Bluetooth / FM / USB / Micro-SD / Aux in (dolga pritisk)
 - b. Predvajaj/pavza (kratek pritisk)
 - c. Ko prihaja klic, na kratko pritisnite, da ga sprejmete, pritisnite in držite, da ga zavrnete.
 - d. Med klicem kratko pritisnite, da prekinete slušalko.
(Naprava nima mikrofona. Med prostoročnim klicanjem mora ves govor potekati z vašo drugo napravo.)

- | | | | |
|----------------------------------|-----------------------------|----------------------------|----|
| 4. FM antena | 5. Gumb za nastavev | 6. Stikalo za VKLOP/IZKLOP | 7. |
| Linjski vhod | | | |
| 8. Vtičnica USB | 9. Vrata za polnjenje USB-C | 10. Reža za mikro SD | |
| 11. Indikator polnjenja/povezave | | | |

Pred prvo uporabo:

1. Odstranite vso embalažo in jo pravilno zavrzite.
2. Preberite priročnik.
3. Napravo očistite z vlažno krpo in pazite, da je ne zmočite.
4. Napravo osušite s papirnato brisačo.

Polnjenje

Povežite priloženi kabel USB s polnilnimi vrati USB (9), kabel mora biti priključen na polnilnik ali drug vir napajanja z vsaj 5 V 1 A. LED indikator (11) sveti rdeče in ugasne, ko je zvočnik popolnoma napoljen. Pred prvo uporabo zvočnik povsem napolnite. Zvočnik oddaja zvok, ki nakazuje, da je baterija skoraj prazna in jo je treba napolniti.

Način FM radio:

1. Napravo vklopite tako, da stikalo za vklop/izklop (6) prestavite v položaj ON.
2. Večkrat pritisnite in držite gumb "M" (3), da izberete način FM radio. Iz enote boste slišali »FM mode«.
3. Zavrtite nastavitveni gumb (5) za zeleno radijsko postajo.

Opomba: Enota je opremljena z FM anteno. Če želite izboljšati sprejem FM, premikajte zvočnik, dokler ni sprejem jasen brez motenj.

Bluetooth delovanje

1. Večkrat pritisnite in držite gumb "M" (3), da izberete način Bluetooth, iz enote boste slišali "Bluetooth mode".
Opomba: indikator (11) bo utripal modro.
2. Vključite funkcijo Bluetooth vaše zvočne naprave, poiščite »CR1902« in seznanite.
3. Ko je vaša naprava uspešno seznanjena z enoto, boste iz enote zaslišali kratek potrditveni zvok, indikator (11) pa bo prenehal utripati in ostal moder.
4. Predvajajte in pretakajte glasbo iz vaše naprave v enoto.
5. Med predvajanjem pritisnite gumb Predvajaj/Premor (3), da prekinete in nadaljujete skladbo.
6. Med predvajanjem pritisnite in držite gumb za preskok nazaj (1) ali gumb za preskok naprej (2) za prejšnjo ali naslednjo pesem.

Aktivacija funkcije TWS (kako združiti dva zvočnika CR1902 med seboj):

1. Prepričajte se, da zvočniki niso seznanjeni z nobeno zunanjo napravo Bluetooth.
2. Hkrati vklopite dva zvočnika Bluetooth.
3. Dvakrat dvokliknite gumb "M" (3) na zvočniku, da sprožite seznanjanje TWS.
4. Ko drugi zvočnik odda zvok, je seznanjanje uspešno in funkcija TWS je aktivna.
5. Aktivirajte Bluetooth na zunanji napravi, poiščite ime "CR1902" in ga izberite, da se povežete Bluetooth.
6. Po seznanitvi se bosta zvočnika samodejno seznanila med seboj, če sta vklopljena hkrati.
7. Dvokliknite »M.« (3) gumb za odklop TWS.

Predvajanje iz USB/Micro SD

1. Vstavite ključek USB/kartico Micro SD v vtičnico USB (8)/Micro SD (10) na zadnji strani enote. Enota bo po

povezavi začela samodejno brati napravo. Prva skladba se bo začela predvajati.

2. Pritisnite in držite gumb Preskoči +/- (1,2), da izberete svoje najljubše pesmi.

3. Pritisnite gumb za predvajanje/pavzo (3). Enota bo ustavila predvajanje. Znova pritisnite gumb za predvajanje/pavzo (3), da nadaljujete s predvajanjem.

Opomba: Enota bo prebrala zadnjo povezano napravo. Če med predvajanjem druge naprave vstavite drugo napravo, bo enota ustavila predvajanje in začela brati nazadnje vstavljenjo.

Aux vhodna povezava

Na to enoto lahko povežete zvočno napravo in predvajate glasbo prek tega zvočnika. Če želite to narediti, vklopite enoto, povežite 3,5 mm pomožni kabel med vašo avdio napravo in priključkom Aux In na tej enoti in začnite predvajati glasbo.

Opomba! Kontrole transporta (predvajanje/pavza, naslednja/prejšnja skladba) so onemogočene v načinu AUX.

Uporabite svojo pametno napravo za upravljanje glasbe.

Tehnični podatki:

Različica Bluetooth: 5.1 FM: 87 - 108 MHz

Vhodna moč: 5V---1A

Čas polnjenja: 2 uri

Čas predvajanja: 5 ur (50% glasnost)

O izhod moč: 5W Kapaciteta baterije: 1500 mAh



Zaščita okolja. Prosimo ločite kartonske škatle od plastičnih vreč ter jih odvrzite v primerne koše za smeti. Odslužene naprave zavrzite v zbirne centre zaradi nevarnih komponent, ki lahko ogrožajo okolje. Naprave ne zavrzite v navaden koš za smeti.

РУССКИЙ

УСЛОВИЯ БЕЗОПАСНОСТИ ВАЖНЫЕ ИНСТРУКЦИИ ПО БЕЗОПАСНОСТИ ПРИ ИСПОЛЬЗОВАНИИ ВНИМАТЕЛЬНО ПРОЧИТАЙТЕ И СОХРАНИТЕ ДЛЯ СПРАВКИ В ДАЛЬНЕЙШЕМ СЛУЧАЕ Условия гарантии иные, если устройство используется в коммерческих целях.

1. Перед использованием продукта внимательно прочитайте и всегда соблюдайте следующие инструкции. Производитель не несет ответственности за любой ущерб, возникший в результате неправильного использования.

2. Продукт предназначен для использования только в помещении. Не используйте продукт для целей, несовместимых с его применением.

3. Применимое напряжение составляет 5 В, --- 1 А. По соображениям безопасности нецелесообразно подключать несколько устройств к одной розетке.

4. Будьте осторожны при использовании рядом с детьми. Не позволяйте детям играть с изделием. Не позволяйте детям или людям, не знающим устройство, использовать его без присмотра.

5. ПРЕДУПРЕЖДЕНИЕ: Это устройство может использоваться детьми старше 8 лет и лицами с ограниченными физическими, сенсорными или умственными способностями, а также лицами, не имеющими опыта или знаний об устройстве, только под наблюдением лица, ответственного за их безопасность. или если они прошли инструктаж по безопасному использованию устройства и осведомлены об опасностях, связанных с его эксплуатацией. Детям не следует играть с устройством. Очистка и

техническое обслуживание устройства не должны выполняться детьми, за исключением случаев, когда они старше 8 лет и эти действия выполняются под присмотром.

6. После завершения использования продукта всегда не забывайте осторожно вынимать вилку из розетки, удерживая розетку рукой. Никогда не тяните за кабель питания!!!

7. Никогда не погружайте шнур питания, вилку или все устройство в воду. Никогда не подвергайте изделие воздействию атмосферных условий, таких как прямые солнечные лучи, дождь и т. д. Никогда не используйте изделие во влажных условиях.

8. Периодически проверяйте состояние кабеля питания. Если кабель питания поврежден, изделие следует передать в профессиональный сервисный центр для замены во избежание опасных ситуаций.

9. Никогда не используйте продукт с поврежденным кабелем питания, если он падал или был поврежден каким-либо другим образом, или если он не работает должным образом. Не пытайтесь самостоятельно отремонтировать неисправное изделие, поскольку это может привести к поражению электрическим током. Всегда отправляйте поврежденное устройство в профессиональный сервисный центр для его ремонта. Все ремонтные работы могут выполняться только авторизованными специалистами сервисного центра. Неправильно выполненный ремонт может привести к опасным ситуациям для пользователя.

10. Никогда не ставьте изделие на горячие или теплые поверхности или кухонные приборы, такие как электрическая духовка или газовая горелка, или рядом с ними.

11. Никогда не используйте изделие рядом с горючими материалами.

12. Не позволяйте шнуру свисать с края стола или касаться горячих поверхностей.

13. Никогда не оставляйте изделие подключенным к источнику питания без присмотра. Даже если использование прерывается на короткое время, отключите его от сети, отключите питание.

14. Для обеспечения дополнительной защиты в силовой цепи рекомендуется установить устройство остаточного тока (УЗО) с номинальным током утечки не более 30 мА. По этому вопросу обратитесь к профессиональному электрику.

Описание устройства:

1. Предыдущий трек/Громкость – кнопка

а. Предыдущая песня (нажмите и удерживайте)

б. Уменьшить громкость (короткое нажатие)

2. Следующий трек/кнопка громкости +

а. Следующая песня (нажмите и удерживайте)

б. Увеличение громкости (короткое нажатие)

3. Кнопка «Воспроизведение/Пауза/Режим»/Мобильный вызов по громкой связи.

а. Изменение режимов: Bluetooth/FM/USB/Micro-SD/Aux in (длительное нажатие)

б. Воспроизведение/пауза (короткое нажатие)

в. При поступлении вызова коротко нажмите, чтобы ответить на него, нажмите и удерживайте, чтобы отклонить его.

д. Во время разговора короткое нажатие, чтобы повесить трубку.

(Устройство не оснащено микрофоном. Во время разговора по громкой связи вся речь должна вестись с

использованием другого устройства.)

- | | | | |
|-----------------------------------|---------------------------|---------------------------|----|
| 4. Антенна FM | 5. Ручка настройки | 6. Переключатель ВКЛ/ВЫКЛ | 7. |
| Линейный вход | | | |
| 8. Разъем USB | 9. Порт USB-C для зарядки | 10. Слот Micro SD | |
| 11. Индикатор зарядки/подключения | | | |

Перед первым использованием:

1. Снимите все упаковочные материалы и утилизируйте их надлежащим образом.
2. Прочтите руководство.
3. Очистите устройство влажной тканью, стараясь не намочить его.
4. Просушите устройство бумажным полотенцем.

Зарядка

Подключите прилагаемый USB-кабель к USB-порту для зарядки (9), кабель необходимо подключить к зарядному устройству или другому источнику питания напряжением не менее 5 В, 1 А. Светодиодный индикатор (11) загорается красным и гаснет, когда динамик полностью заряжен. Полностью зарядите динамик перед первым использованием.

Динамик издает звуковой сигнал, указывающий на низкий уровень заряда аккумулятора и необходимость подзарядки.

Режим FM-радио:

1. Включите устройство, переведя переключатель ВКЛ/ВЫКЛ (6) в положение ВКЛ.
 2. Несколько раз нажмите и удерживайте кнопку «М» (3), чтобы выбрать режим FM-радио. Вы услышите «Режим FM» от устройства.
 3. Поверните ручку настройки (5) на нужную радиостанцию.
- Примечание. Устройство оснащено FM-антенной. Чтобы улучшить прием FM, перемещайте динамик до тех пор, пока прием не станет чистым и без помех.

Работа Bluetooth

1. Несколько раз нажмите и удерживайте кнопку «М» (3), чтобы выбрать режим Bluetooth. Вы услышите «Режим Bluetooth» на устройстве. Примечание. Индикатор (11) будет мигать синим цветом.
2. Включите функцию Bluetooth вашего аудиоустройства, найдите «CR1902» и выполните сопряжение.
3. Как только ваше устройство будет успешно сопряжено с устройством, вы услышите короткий подтверждающий звук от устройства, а индикатор (11) перестанет мигать и останется синим.
4. Воспроизводите и транслируйте музыку с вашего устройства на устройство.
5. Во время воспроизведения нажмите кнопку «Воспроизведение/Пауза» (3), чтобы приостановить и возобновить воспроизведение песни.
6. Во время воспроизведения нажмите и удерживайте кнопку пропуска назад (1) или кнопку пропуска вперед (2) для перехода к предыдущей или следующей песне.

Активация функции TWS (как соединить две колонки CR1902 друг с другом):

1. Убедитесь, что динамики не сопряжены с какими-либо внешними устройствами Bluetooth.
2. Включите одновременно два динамика Bluetooth.
3. Дважды нажмите кнопку «М» (3) на динамике, чтобы начать сопряжение TWS.
4. Когда второй динамик издаст звук, сопряжение выполнено успешно и функция TWS активна.
5. Активируйте Bluetooth на внешнем устройстве, найдите имя «CR1902» и выберите его, чтобы выполнить сопряжение Bluetooth.
6. После сопряжения колонки автоматически соединятся друг с другом, если они включены одновременно.
7. Дважды щелкните «М». (3) кнопка для отключения TWS.

Воспроизведение с USB/Micro SD

1. Вставьте USB-накопитель/карту Micro SD в разъем USB (8)/Micro SD (10) на задней панели устройства. Устройство начнет автоматически считывать данные с устройства после подключения. Начнется воспроизведение первой дорожки.
 2. Нажмите и удерживайте кнопку «Пропустить +/-» (1,2), чтобы выбрать любимые песни.
 3. Нажмите кнопку «Воспроизведение/Пауза» (3). Устройство остановит воспроизведение. Нажмите кнопку «Воспроизведение/Пауза» (3) еще раз, чтобы возобновить воспроизведение.
- Примечание. Устройство считывает данные последнего подключенного устройства. Если вы вставите другое устройство во время воспроизведения другого устройства, устройство остановит воспроизведение и начнет считывать последнее вставленное устройство.

Входное соединение Aux

Вы можете подключить аудиоустройство к этому устройству и воспроизводить музыку через этот динамик. Для этого включите устройство, подключите вспомогательный кабель 3,5 мм между аудиоустройством и гнездом Aux In данного устройства и начните воспроизведение музыки.

Примечание! Элементы управления транспортировкой (воспроизведение/пауза, следующая/предыдущая дорожка) отключены в режиме AUX. Используйте смарт-устройство для управления музыкой.

Технические данные:

Версия Bluetooth: 5,1 FM: 87 - 108 MHz

Входная мощность: 5 В --- 1 А

Время зарядки: 2 часа

Время воспроизведения: 5 часов (50% громкости)

Выход _ мощность : 5 Вт Емкость аккумулятора: 1500 мАч



EAC

Забудьте об окружающей среде.. Упаковку из картона передайте, пожалуйста, на макулатуру. Полиэтиленовые мешки (PE) выкидать в резервуар для пластмассы. Изношенное устройство надо передать в соответствующую точку хранения, так как находящиеся в устройстве опасные составляющие могут являться угрозой для окружающей среды. Электрическое устройство надо передать таким образом, чтобы ограничить его повторное употребление и использование. Если в устройстве находятся батареи, их надо вытянуть и передать в точку хранения отдельно. Устройство не выкидать в резервуар для коммунальных отходов!

(HR) HRVATSKI

SIGURNOSNI UVJETI VAŽNE UPUTE O SIGURNOJ UPORABI PAŽLJIVO PROČITAJTE I SAČUVAJTE ZA BUDUĆU REFERENCJU

Uvjeti jamstva su drugačiji, ako se uređaj koristi u komercijalne svrhe.

1. Prije uporabe proizvoda pažljivo pročitajte i uvijek se pridržavajte sljedećih uputa. Proizvođač nije odgovoran za bilo kakvu štetu nastalu zlouporabom.

2. Proizvod se smije koristiti samo u zatvorenom prostoru. Nemojte koristiti proizvod u bilo koju svrhu koja nije kompatibilna s njegovom primjenom.

3. Primjenjivi napon je 5V --- 1A. Iz sigurnosnih razloga nije prikladno spajati više uređaja na jednu utičnicu.

4. Budite oprezni kada ga koristite u blizini djece. Ne dopustite djeci da se igraju proizvodom. Ne dopustite djeci ili osobama koje ne poznaju uređaj da ga koriste bez nadzora.

5. UPOZORENJE: Ovaj uređaj smiju koristiti djeca starija od 8 godina i osobe sa smanjenim fizičkim, osjetilnim ili mentalnim sposobnostima, kao i osobe bez iskustva ili znanja o uređaju, samo pod nadzorom osobe odgovorne za njihovu sigurnost, ili ako su bili upućeni u sigurnu uporabu uređaja i svjesni opasnosti povezanih s njegovim radom. Djeca se ne smiju igrati s uređajem. Čišćenje i održavanje uređaja ne smiju obavljati djeca, osim ako su starija od 8 godina i te se aktivnosti provode pod nadzorom.

6. Nakon što završite s korištenjem proizvoda, uvijek pažljivo izvadite utikač iz utičnice držeći utičnicu rukom. Nikada nemojte povlačiti kabel za napajanje!!!

7. Nikada ne stavljajte kabel za napajanje, utikač ili cijeli uređaj u vodu.

Nikada ne izlažite proizvod atmosferskim uvjetima kao što je izravna sunčeva svjetlost ili kiša, itd. Nikada nemojte koristiti proizvod u vlažnim uvjetima.

8. Povremeno provjeravajte stanje kabela za napajanje. Ako je kabel za napajanje oštećen, proizvod treba odnijeti u profesionalni servis na zamjenu kako bi se izbjegle opasne situacije.

9. Nikada nemojte koristiti proizvod s oštećenim kabelom za napajanje ili ako je pao ili je oštećen na bilo koji drugi način ili ako ne radi ispravno. Ne pokušavajte sami popraviti pokvareni proizvod jer to može dovesti do strujnog udara. Oštećeni uređaj uvijek odnesite u profesionalni servis kako bi ga popravili. Sve popravke mogu obavljati samo ovlaštene serviseri. Popravak koji je obavljen na pogrešan način može uzrokovati opasne situacije za korisnika.

10. Nikada ne stavljajte proizvod na ili blizu vrućih ili toplih površina ili kuhinjskih uređaja poput električne pećnice ili plinskog plamenika.
11. Nikada nemojte koristiti proizvod u blizini zapaljivih tvari.
12. Ne dopustite da kabel visi preko ruba pulta ili da dodiruje vruće površine.
13. Nikada ne ostavljajte proizvod priključen na izvor napajanja bez nadzora. Čak i kada se uporaba prekine na kratko vrijeme, isključite ga iz mreže, izvucite utikač iz struje.
14. Kako bi se osigurala dodatna zaštita, preporuča se ugraditi uređaj za zaostalu struju (RCD) u strujni krug, s nazivnom zaostalom strujom ne većom od 30 mA. U tom slučaju kontaktirajte profesionalnog električara.

Opis uređaja:

1. Prethodna pjesma / Gumb za glasnoću
 - a. Prethodna pjesma (pritisnite I držite)
 - b. Smanjite glasnoću (kratko pritisnite)
2. Sljedeća pjesma / gumb za glasnoću +
 - a. Sljedeća pjesma (pritisnite I držite)
 - b. Povećaj glasnoću (kratki pritisak)
3. Reprodukcija / Pauza / Tipka za način rada / Pozivanje bez upotrebe ruku putem mobitela
 - a. Promjena načina rada: Bluetooth / FM / USB / Micro-SD / Aux in (dugi pritisak)
 - b. Reprodukcija/pauza (kratki pritisak)
 - c. Kada dolazi poziv, kratko pritisnite za odgovor, pritisnite i držite za odbijanje.
 - d. Tijekom poziva, kratko pritisnite za prekid.
 (Uređaj nema mikrofon. Tijekom hands-free poziva sav govor trebao bi se izvoditi pomoću vašeg drugog uređaja.)
4. FM antena
5. Gumb za podešavanje
6. Prekidač ON/OFF
7. Line in
8. USB utičnica
9. USB-C priključak za punjenje
10. Micro SD utor
11. Indikator punjenja / veze

Prije prve upotrebe:

1. Uklonite sav materijal za pakiranje i pravilno ga odložite.
2. Pročitajte priručnik.
3. Očistite uređaj vlažnom krpom pazeci da ga ne smočite.
4. Osušite uređaj papirnatim ručnikom.

Punjenje

Spojite priloženi USB kabel s USB priključkom za punjenje (9), kabel mora biti spojen na punjač ili drugi izvor napajanja od najmanje 5V 1A. LED indikator (11) svijetli crveno i gasi se kada je zvučnik potpuno napunjen. Prije prve uporabe potpuno napunite zvučnik. Zvučnik emitira zvuk koji označava da je baterija niska i da je treba ponovno napuniti.

FM radio način rada:

1. Uključite uređaj prebacivanjem prekidača za uključivanje/isključivanje (6) u položaj ON.
 2. Pritisnite i držite tipku "M" (3) više puta za odabir načina rada FM Radio. Iz jedinice ćete čuti "FM mode".
 3. Zakrenite gumb za podešavanje (5) za željenu radio stanicu.
- Napomena: Jedinica je opremljena FM antenom. Kako biste poboljšali FM prijem, pomičite zvučnik dok prijem ne bude jasan bez smetnji.

Bluetooth rad

1. Pritisnite i držite tipku "M" (3) više puta za odabir Bluetooth načina rada, čut ćete "Bluetooth način rada" iz jedinice.
- Napomena: indikator (11) će treperiti plavo.
2. Uključite Bluetooth značajku vašeg audio uređaja, potražite "CR1902" I uparite.
 3. Nakon što je vaš uređaj uspješno uparen s jedinicom, čut ćete kratki zvuk potvrde iz jedinice, a indikator (11) će prestati treptati i ostati plav.
 4. Reproducirajte i usmjeravajte glazbu s vašeg uređaja na jedinicu.
 5. Tijekom reprodukcije pritisnite tipku za reprodukciju/pauzu (3) za prekid i nastavak pjesme.
 6. Tijekom reprodukcije pritisnite i držite tipku za preskakanje unatrag (1) ili tipku za preskakanje naprijed (2) za prethodnu ili sljedeću pjesmu.

Aktivacija TWS funkcije (kako upariti dva CR1902 zvučnika jedan s drugim):

1. Provjerite nisu li zvučnici upareni ni s jednim vanjskim Bluetooth uređajem.

2. Uključite dva Bluetooth zvučnika istovremeno.
3. Dvaput kliknite gumb "M" (3) dvaput na zvučniku kako biste pokrenuli TWS uparivanje.
4. Kada drugi zvučnik emitira zvuk, uparivanje je uspješno i TWS funkcija je aktivna.
5. Aktivirajte Bluetooth na vanjskom uređaju, potražite naziv "CR1902" i odaberite ga kako biste izvršili Bluetooth uparivanje.
6. Nakon uparivanja, zvučnici će se automatski upariti jedan s drugim ako su uključeni u isto vrijeme.
7. Dvaput kliknite na "M." (3) gumb za odspajanje TWS-a.

Reprodukcija s USB-a/Micro SD-a

1. Umetnite USB stick/Micro SD karticu u USB (8) / Micro SD (10) utičnicu na stražnjoj strani uređaja. Jedinica će automatski početi čitati uređaj nakon povezivanja. Prva pjesma će započeti s reprodukcijom.
 2. Pritisnite i držite tipku Skip +/- (1,2) za odabir omiljenih pjesama.
 3. Pritisnite tipku za reprodukciju/pauzu (3). Uređaj će zaustaviti reprodukciju. Ponovno pritisnite tipku za reprodukciju/pauzu (3) za nastavak reprodukcije.
- Napomena: Jedinica će očitati posljednji povezani uređaj. Ako umetnete drugi uređaj tijekom reprodukcije drugog, jedinica će zaustaviti reprodukciju i početi čitati zadnji umetnuti.

Priključak pomoćnog ulaza

Možete spojiti audio uređaj na ovu jedinicu i reproducirati svoju glazbu preko ovog zvučnika. Da biste to učinili, uključite jedinicu, spojite pomoćni kabel od 3,5 mm između vašeg audio uređaja i Aux In priključka ove jedinice i počnite reproducirati glazbu.

Bilješka! Kontrole prijenosa (reprodukcija/pauza, sljedeća/prethodna pjesma) onemogućene su u AUX u načinu rada. Koristite svoj pametni uređaj za upravljanje glazbom.

Tehnički podaci:

Bluetooth verzija: 5.1 FM: 87 - 108 MHz

Ulazna snaga: 5V⁻⁻⁻1A

Vrijeme punjenja: 2 sata

Vrijeme reprodukcije: 5 sati (50% glasnoće)

O izlaz snaga : 5W Kapacitet baterije: 1500 mAh

Vodimo brigu o prirodnom okolišu. Kartonsku ambalažu molimo prenijeti na otpadni papir. Polietilen (PE) vreće bacati u kontejner za plastiku. Istrošena oprema treba biti premještena na prikladno mjesto za pohranu, jer sadrže u uređaju opasne tvari mogu predstavljati opasnost za okoliš. Električni uređaj mora biti predat u takvom stanju da se smanji mogućnost njegove ponovne upotrebe. Ako vaš uređaj ima baterije, treba njih ukloniti i predati na mjesto za pohranu odvojeno.



(FI) SUOMI

TURVALLISUUSOHJEET TÄRKEITÄ KÄYTTÖTURVALLISUUTTA KOSKEVAT OHJEET LUE HUOLELLISESTI JA SÄILYÄ TULEVAA TARKISTUSTA VARTEN

Takuuehdot ovat erilaiset, jos laitetta käytetään kaupallisiin tarkoituksiin.

1. Ennen kuin käytät tuotetta, lue huolellisesti ja noudata aina seuraavia ohjeita. Valmistaja ei ole vastuussa mistään vääriinkäytöstä johtuvista vahingoista.

2. Tuotetta saa käyttää vain sisätiloissa. Älä käytä tuotetta mihinkään tarkoitukseen, joka ei ole yhteensopiva sen sovelluksen kanssa.

3. Sovellettava jännite on 5V⁻⁻⁻ 1A. Turvallisuussyistä ei ole tarkoituksenmukaista liittää useita laitteita yhteen pistorasiaan.

4. Ole varovainen, kun käytät sitä lasten lähellä. Älä anna lasten leikkiä tuotteella. Älä anna lasten tai henkilöiden, jotka eivät tunne laitetta, käyttää sitä ilman valvontaa.

5. VAROITUS: Tätä laitetta saavat käyttää yli 8-vuotiaat lapset ja henkilöt, joilla on alentunut fyysinen, aistillinen tai henkinen toimintakyky tai henkilöt, joilla ei ole kokemusta tai tietoa laitteesta, vain heidän turvallisuudestaan vastaavan henkilön valvonnassa. tai jos heitä on opastettu laitteen turvallisesta käytöstä ja he ovat tietoisia sen käyttöön liittyvistä vaaroista. Lapset eivät saa leikkiä laitteella. Lapset eivät saa suorittaa laitteen

puhdistusta ja huoltoa, elleivät he ole yli 8-vuotiaita ja elleivät nämä toimet suoriteta valvonnassa.

6. Kun olet lopettanut tuotteen käytön, muista aina irrottaa pistoke varovasti pistorasiasta pitäen kiinni pistorasiasta kädelläsi. Älä koskaan vedä virtajohtosta!!!

7. Älä koskaan laita virtajohtoa, pistoketta tai koko laitetta veteen. Älä koskaan altista tuotetta ilmakehän olosuhteille, kuten suoralle auringonvalolle tai sateelle jne. Älä koskaan käytä tuotetta kosteissa olosuhteissa.

8. Tarkista virtakaapelin kunto säännöllisesti. Jos virtajohto on vaurioitunut, tuote tulee viedä ammattimaiseen huoltopisteeseen vaihdettavaksi vaaratilanteiden välttämiseksi.

9. Älä koskaan käytä tuotetta, jos virtajohto on vaurioitunut tai jos se on pudonnut tai vaurioitunut muulla tavalla tai jos se ei toimi kunnolla. Älä yritä korjata viallista tuotetta itse, koska se voi aiheuttaa sähköiskun. Vie vaurioitunut laite aina ammattimaiseen huoltoon sen korjaamiseksi. Vain valtuutetut huoltoalan ammattilaiset saavat tehdä kaikki korjaukset. Väärin tehty korjaus voi aiheuttaa käyttäjälle vaarallisia tilanteita.

10. Älä koskaan aseta tuotetta kuumien tai lämpimien pintojen tai keittölaitteiden, kuten sähköuunin tai kaasupolttimen, päälle tai lähelle.

11. Älä koskaan käytä tuotetta palavien aineiden lähellä.

12. Älä anna johdon roikkua pöydän reunan yli tai koskettaa kuumia pintoja.

13. Älä koskaan jätä tuotetta kytkettynä virtalähteeseen ilman valvontaa.

Vaikka käyttö keskeytyy lyhyeksi ajaksi, sammuta se verkosta ja irrota virtajohto.

14. Lisäsuojan tarjoamiseksi on suositeltavaa asentaa virtapiiriin vikavirtasuoja (RCD), jonka vikavirta on enintään 30 mA. Ota tässä asiassa yhteyttä sähköasentajaan.

Laitekuvaus:

1. Edellinen kappale / Äänenvoimakkuus -painike

a. Edellinen kappale (paina pitkään)

b. Vähennä äänenvoimakkuutta (lyhyt painallus)

2. Seuraava kappale / Äänenvoimakkuus + -painike

a. Seuraava kappale (paina ja pidä painettuna)

b. Lisää äänenvoimakkuutta (lyhyt painallus)

3. Toista / Tauko / Tilapainike / Kädet vapaana -puhelut

a. Vaihda tiloja: Bluetooth / FM / USB / Micro-SD / Aux in (pitkä painallus)

b. Toista/tauco (lyhyt painallus)

c. Kun puhelu on tulossa, vastaa siihen lyhyellä painalluksella ja hylkää se painamalla pitkään.

d. Katkaise puhelu painamalla lyhyesti puhelun aikana.

(Laitteessa ei ole mikrofonia. Handsfree-puhelun aikana kaikki puhe tulee tehdä käyttämällä toista laitettasi.)

4. FM-antenni

5. viritysnuppi

6. ON/OFF-kytkin

7. Linjatulo

8. USB-liitäntä

9. USB-C Latausportti

10. Micro SD -paikka

11. Latauksen/liitäntän merkivalo

Ennen ensimmäistä käyttöä:

1. Poista kaikki pakkausmateriaalit ja hävitä ne asianmukaisesti.

2. Lue käyttöohje.

3. Puhdista laite kostealla liinalla varmistuen, ettei laite kastu.

4. Kuivaa laite talouspaperilla.

Lataus

Liitä mukana toimitettu USB-kaapeli USB-latausporttiin (9), kaapeli on liitettävä laturiin tai muuhun vähintään 5V 1A virtalähteeseen. LED-merkivalo (11) palaa punaisena ja sammuu, kun kaiutin on ladattu täyteen. Lataa kaiutin

täyteen ennen ensimmäistä käyttöä.

Kaiuttimesta kuuluu ääni, joka osoittaa, että akun varaus on vähissä ja se on ladattava.

FM-radiotila:

1. Kytke laite päälle kääntämällä ON/OFF-kytkin (6) ON-asentoon.
 2. Paina M-painiketta (3) toistuvasti valitaksesi FM-radiotilan. Laitteesta kuuluu "FM-tila".
 3. Käännä haluamasi radioaseman viritysnuppia (5).
- Huomautus: Laite on varustettu FM-antennilla. Paranna FM-vastaanottoa liikuttamalla kaiutinta, kunnes vastaanotto on selkeää ilman häiriöitä.

Bluetooth-toiminta

1. Paina "M"-painiketta (3) toistuvasti valitaksesi Bluetooth-tilan, kuulet laitteesta "Bluetooth-tila". Huomautus: Merkkivalo (11) vilkkuu sinisenä.
2. Kytke päälle äänilaitteesi Bluetooth-ominaisuus, etsi "CR1902" ja muodosta pariiliitos.
3. Kun laite on muodostettu pariiksi yksikön kanssa, kuulet lyhyen vahvistusäänen laitteesta ja merkkivalo (11) lakkaa vilkkumasta ja pysyy sinisenä.
4. Toista ja suoratoista musiikkia laitteesta laitteeseen.
5. Paina toiston aikana toisto/taukopainiketta (3) keskeyttääksesi kappaleen ja jatkaaksesi sitä.
6. Paina ja pidä painettuna toiston aikana edellisen tai seuraavan kappaleen ohituspainiketta (1) tai eteenpäin ohituspainiketta (2).

TWS-toiminnon aktivointi (kaksi CR1902-kaiuttimen yhdistäminen toisiinsa):

1. Varmista, että kaiuttimia ei ole liitetty pariiksi ulkoisten Bluetooth-laitteiden kanssa.
2. Kytke päälle kaksi Bluetooth-kaiutinta samanaikaisesti.
3. Kaksoisnapsauta "M"-painiketta (3) kahdesti kaiuttimessa aloittaaksesi TWS-pariiliitoksen.
4. Kun toisesta kaiuttimesta kuuluu ääni, pariiliitos on onnistunut ja TWS-toiminto on aktiivinen.
5. Aktivoi Bluetooth ulkoisessa laitteessa, etsi nimi "CR1902" ja valitse se Bluetooth-pariiliitoksen muodostamiseksi.
6. Pariiliitoksen muodostamisen jälkeen kaiuttimet muodostavat automaattisesti pariiliitoksen keskenään, jos ne kytketään päälle samanaikaisesti.
7. Kaksoisnapsauta M-kuvaketta. (3) -painike TWS:n katkaisemiseksi.

Toisto USB/Micro SD:ltä

1. Aseta USB-tikku/Micro SD -kortti laitteen takana olevaan USB (8) / Micro SD (10) -liitäntään. Laite alkaa lukea laitetta automaattisesti yhteyden muodostamisen jälkeen. Ensimmäisen kappaleen toisto alkaa.
 2. Paina ja pidä alhaalla Skip +/- (1,2) -painiketta valitaksesi suosikkikappaleesi.
 3. Paina Toisto/Tauko-painiketta (3). Laite lopettaa toiston. Paina Play/Pause-painiketta (3) uudelleen jatkaaksesi toistoa.
- Huomautus: Laite lukee viimeksi yhdistetyn laitteen. Jos asetat toisen laitteen toistaessasi toista, laite lopettaa toiston ja alkaa lukea viimeksi asetettua laitetta.

Aux-tuloliitäntä

Voit liittää tähän laitteeseen äänilaitteen ja toistaa musiikkiasi tämän kaiuttimen kautta. Voit tehdä tämän käynnistämällä laitteen, liittämällä 3,5 mm:n lisäkaapelin äänilaitteesi ja tämän laitteen Aux In -liitäntään ja aloittamalla musiikin toiston.

Huomautus! Kuljetusohjaimet (toisto/tauko, seuraava/edellinen kappale) ovat poissa käytöstä AUX-tilassa. Käytä älylaittettasi musiikin ohjaamiseen.

Tekniset tiedot:

Bluetooth-versio: 5.1 FM: 87 - 108 MHz
Syöttöjännite: 5V --- 1A
Latausaika: 2 tuntia
Toisto aika: 5 tuntia (50 % äänenvoimakkuudesta)
O lähtö teho : 5W Akun kapasiteetti: 1500 mAh

 Kantakaamme huolta ympäristöstä. Pahvipakkauksen pyydämme laittamaan paperikierrätykseen. Polyeteenipussit (PE) tulee laittaa muovien kierrätysastiaan. Loppuun käytetyt laitteet tulee toimittaa asianmukaiseen keräyspisteeseen, koska laitteen sisältämät vaaralliset aineosat voivat olla ympäristölle vahingollisia. Sähkölaite tulee toimittaa siten, että sen uudelleenkäyttö on estetty. Jos laitteessa on paristo, paristo tulee poistaa ja toimittaa erillisesti keräyspisteeseen.

SÄKERHETSVILLKOR VIKTIGA INSTRUKTIONER OM ANVÄNDNINGSSÄKERHET LÄS NOGGRANT OCH BEVAR FÖR FRAMTIDA REFERENS

Garantivillkoren är annorlunda om enheten används för kommersiella ändamål.

1. Innan du använder produkten, läs noggrant och följ alltid följande instruktioner. Tillverkaren ansvarar inte för eventuella skador till följd av missbruk.
2. Produkten får endast användas inomhus. Använd inte produkten för något ändamål som inte är förenligt med dess tillämpning.
3. Tillämplig spänning är $5V \text{ --- } 1A$. Av säkerhetsskäl är det inte lämpligt att ansluta flera enheter till ett eluttag.
4. Var försiktig när du använder dem i närheten av barn. Låt inte barnen leka med produkten. Låt inte barn eller personer som inte känner till enheten använda den utan uppsikt.
5. **VARNING:** Den här enheten får användas av barn över 8 år och personer med nedsatt fysisk, sensorisk eller mental förmåga, eller personer utan erfarenhet eller kunskap om enheten, endast under överinseende av en person som är ansvarig för deras säkerhet, eller om de har fått instruktioner om säker användning av enheten och är medvetna om farorna som är förknippade med dess användning. Barn ska inte leka med enheten. Rengöring och underhåll av enheten bör inte utföras av barn, såvida de inte är över 8 år och dessa aktiviteter utförs under uppsikt.
6. När du är klar med produkten kom alltid ihåg att försiktigt dra ut kontakten från eluttaget och hålla i uttaget med handen. Dra aldrig i strömkabeln!!!
7. Sätt aldrig strömkabeln, kontakten eller hela enheten i vattnet. Utsätt aldrig produkten för atmosfäriska förhållanden som direkt solljus eller regn etc. Använd aldrig produkten i fuktiga förhållanden.
8. Kontrollera regelbundet strömkabelns skick. Om strömkabeln är skadad bör produkten vändas till en professionell serviceplats för att bytas ut för att undvika farliga situationer.
9. Använd aldrig produkten med en skadad strömkabel eller om den tappats eller skadats på annat sätt eller om den inte fungerar som den ska. Försök inte reparera den defekta produkten själv eftersom det kan leda till elektriska stötar. Vänd alltid den skadade enheten till en professionell serviceplats för att reparera den. Alla reparationer kan endast utföras av auktoriserad servicepersonal. Den felaktiga reparationen kan orsaka farliga situationer för användaren.
10. Placera aldrig produkten på eller nära varma eller varma ytor eller köksapparater som den elektriska ugnen eller gasbrännaren.
11. Använd aldrig produkten i närheten av brännbart material.
12. Låt inte sladden hänga över diskens kant eller vidrör heta ytor.
13. Lämna aldrig produkten ansluten till strömkällan utan övervakning. Även när användningen avbryts under en kort tid, stäng av den från nätverket, koppla ur strömmen.

14. För att ge ytterligare skydd rekommenderas det att installera en jordfelsbrytare (RCD) i strömkretsen, med en märkström som inte är mer än 30 mA. Kontakta professionell elektriker i detta ärende.

Enhetsbeskrivning:

1. Föregående spår / Volym - knapp

- Föregående låt (Tryck och håll)
- Sänk volymen (kort tryck)

2. Nästa spår / Volym +-knapp

- Nästa låt (Tryck och håll)
- Höj volymen (kort tryck)

3. Spela / Pausa / Lägesknapp / Mobilt handsfreesamtal

a. Andra lägen: Bluetooth / FM / USB / Micro-SD / Aux in (Långt tryck)

b. Spela/pausa (kort tryckning)

c. När ett samtal kommer, tryck kort för att besvara det, tryck och håll ned för att avvisa det.

d. Under ett samtal, tryck kort för att lägga på.

(Enheten har ingen mikrofon. Under handsfreesamtal ska allt tal ske med din andra enhet.)

4. FM-antenn

5. Inställningsratt

6. ON/OFF-knapp

7. Line in

8. USB-uttag

9. USB-C Laddningsport

10. Micro SD-kortplats

11. Laddnings-/anslutningsindikator

Före första användningen:

1. Ta bort allt förpackningsmaterial och kassera det på rätt sätt.

2. Läs manualen.

3. Rengör enheten med en fuktig trasa och se till att inte göra enheten våt.

4. Torka enheten med en pappershandduk.

Laddar

Anslut den medföljande USB-kabeln till USB-laddningsporten (9), kabeln måste anslutas till en laddare eller annan strömkälla på minst 5V 1A. LED-indikatorn (11) lyser rött och släcks när högtalaren är fulladdad. Ladda högtalaren helt innan den används första gången.

Högtalaren avger ett ljud för att indikera att batteriet är lågt och behöver laddas.

FM-radioläge:

1. Slå på enheten genom att sätta ON/OFF-omkopplaren (6) till ON-läget.

2. Håll ned "M"-knappen (3) upprepade gånger för att välja FM-radioläge. Du kommer att höra "FM-läge" från enheten.

3. Vrid på inställningsknappen (5) för önskad radiostation.

Obs: Enheten är utrustad med en FM-antenn. För att förbättra FM-mottagningen, flytta runt högtalaren tills mottagningen är klar utan störningar.

Bluetooth-drift

1. Håll ned "M"-knappen (3) upprepade gånger för att välja Bluetooth-läge, du kommer att höra "Bluetooth-läge" från enheten. Obs: Indikatorn (11) kommer att blinka blått.

2. Slå på Bluetooth-funktionen på din ljudenhet, sök efter "CR1902" och koppla ihop.

3. När din enhet har parats ihop med enheten kommer du att höra ett kort bekräftelseljud från enheten, och indikatorn (11) slutar blinka och förblir blå.

4. Spela upp och streama musik från din enhet till enheten.

5. Under uppspelning, tryck på Spela/Pausa-knappen (3) för att avbryta och återuppta låten.

6. Under uppspelning, tryck och håll ned knappen för att hoppa bakåt (1) eller knappen för att hoppa framåt (2) för föregående eller nästa låt.

TWS-funktionsaktivering (hur man kopplar ihop två CR1902-högtalare med varandra):

1. Se till att högtalarna inte är ihopparade med några externa Bluetooth-enheter.

2. Slå på de två Bluetooth-högtalarna samtidigt.

3. Dubbelklicka på "M"-knappen (3) två gånger på en högtalare för att initiera TWS-parning.

4. När den andra högtalaren avger ett ljud är sammankopplingen lyckad och TWS-funktionen är aktiv.

5. Aktivera Bluetooth på den externa enheten, sök efter namnet "CR1902" och välj det för att göra Bluetooth-parningen.

6. Efter ihopparning kopplas högtalarna automatiskt ihop med varandra om de slås på samtidigt.

7. Dubbelklicka på "M." (3) för att koppla bort TWS.

Uppspelning från USB/Micro SD

1. Sätt i ett USB-minne/Micro SD-kort i USB (8) / Micro SD (10)-uttaget på enhetens baksida. Enheten börjar läsa

enheten automatiskt efter anslutningen. Det första spåret börjar spelas upp.

2. Tryck och håll ned Skip +/- (1,2)-knappen för att välja dina favoritlåtar.

3. Tryck på Spela/Paus-knappen (3). Enheten kommer att stoppa uppspelningen. Tryck på Spela/Paus-knappen (3) igen för att återuppta uppspelningen.

Obs: Enheten läser den senast anslutna enheten. Om du sätter i en annan enhet medan du spelar en annan, kommer enheten att stoppa uppspelningen och börja läsa den senast infogade.

Aux-ingångsanslutning

Du kan ansluta en ljudenhet till den här enheten och spela upp din musik via den här högtalaren. För att göra detta, slå på enheten, anslut en 3,5 mm aux-kabel mellan din ljudenhet till Aux In-uttaget på denna enhet och börja spela musiken.

Notera! Transportkontroller (spela/pausa, nästa/föregående spår) är inaktiverade i AUX i-läge. Använd din smarta enhet för att styra musiken.

Teknisk data:

Bluetooth-version: 5.1 FM: 87 - 108 MHz

Strömningång: 5V= 1A

Laddningstid: 2 timmar

Uppspelningstid: 5 timmar (50 % volym)

Utmatningseffekt: 5W Batterikapacitet: 1500 mAh



Vi sköter om miljön. Överlämna förpackningar i kartong till pappersavfall.

Polyetylensäckar (PE) slängs i avfallsbehållare för plast. Man bör lämna en gammal apparat till en riktig återvinningscentral, eftersom farliga komponenter i apparaten kan orsaka fara till miljön. En elektrisk apparat bör lämnas för att minska förnyad användning av denna. Om apparaten innehåller batterier, bör man ta bort dem och lämna dem separat till återvinningscentraler.

(SK) SLOVENSKÝ

BEZPEČNOSTNÉ PODMIENKY DÔLEŽITÉ POKYNY TÝKAJÚCE SA BEZPEČNOSTI POUŽÍVANIA, ČÍTAJTE POZORNE A UCHOVÁVAJTE PRE BUDÚCE POUŽITIE

Záručné podmienky sú odlišné, ak sa zariadenie používa na komerčné účely.

1. Pred použitím výrobku si pozorne prečítajte a vždy dodržiavajte nasledujúce pokyny. Výrobca nezodpovedá za žiadne škody spôsobené akýmkoľvek nesprávnym použitím.

2. Výrobok je určený len na použitie v interiéri. Nepoužívajte výrobok na žiadny účel, ktorý nie je kompatibilný s jeho aplikáciou.

3. Použitelné napätie je 5V = 1A. Z bezpečnostných dôvodov nie je vhodné pripájať viacero zariadení do jednej zásuvky.

4. Pri používaní v blízkosti detí buďte opatrní. Nedovoľte deťom hrať sa s výrobkom. Nedovoľte deťom alebo osobám, ktoré toto zariadenie nepoznajú, používať ho bez dozoru.

5. UPOZORNENIE: Toto zariadenie môžu používať deti staršie ako 8 rokov a osoby so zníženými fyzickými, zmyslovými alebo duševnými schopnosťami, alebo osoby bez skúseností alebo znalostí o zariadení, len pod dohľadom osoby zodpovednej za ich bezpečnosť, alebo ak boli poučení o bezpečnom používaní zariadenia a sú si vedomí nebezpečenstva spojeného s jeho prevádzkou. Deti by sa so zariadením nemali hrať. Čistenie a údržbu zariadenia by nemali vykonávať deti, pokiaľ nie sú staršie ako 8 rokov a tieto činnosti nie sú vykonávané pod dozorom.

6. Po ukončení používania výrobku vždy nezabudnite jemne vytiahnuť zástrčku zo zásuvky, pričom zásuvku držte rukou. Nikdy neťahajte za napájací kábel!!!

7. Napájací kábel, zástrčku ani celé zariadenie nikdy nekladajte do vody. Nikdy nevystavujte výrobok poveternostným vplyvom, ako je priame slnečné svetlo alebo dážď atď. Výrobok nikdy nepoužívajte vo vlhkom prostredí.
8. Pravidelne kontrolujte stav napájacieho kábla. Ak je napájací kábel poškodený, výrobok by sa mal odovzdať do odborného servisu, kde ho vymenia, aby sa predišlo nebezpečným situáciám.
9. Nikdy nepoužívajte výrobok s poškodeným napájacím káblom alebo ak spadol alebo sa poškodil iným spôsobom, alebo ak nefunguje správne. Nepokúšajte sa opraviť poškodený výrobok sami, pretože to môže viesť k úrazu elektrickým prúdom. Poškodené zariadenie vždy odovzdajte do odborného servisu, aby ste ho mohli opraviť. Všetky opravy môžu vykonávať len autorizovaní servisní pracovníci. Nesprávne vykonaná oprava môže používateľovi spôsobiť nebezpečné situácie.
10. Výrobok nikdy nekladte na horúce alebo teplé povrchy alebo kuchynské spotrebiče, ako je elektrická rúra alebo plynový horák, ani do ich blízkosti.
11. Výrobok nikdy nepoužívajte v blízkosti horľavín.
12. Nenechávajte kábel visieť cez okraj pultu alebo sa dotýkať horúcich povrchov.
13. Nikdy nenechávajte výrobok pripojený k zdroju napájania bez dozoru. Aj keď sa používanie na krátky čas preruší, vypnite ho zo siete a odpojte napájanie.
14. Aby sa zabezpečila dodatočná ochrana, odporúča sa nainštalovať do napájacieho obvodu zariadenie na zvyškový prúd (RCD) s menovitým zvyškovým prúdom maximálne 30 mA. V tejto veci sa obráťte na profesionálneho elektrikára.

Popis zariadenia:

1. Tlačidlo Predchádzajúca skladba / Hlasitosť

a. Predchádzajúca skladba (stlačte a podržte)

b. Znížte hlasitosť (krátke stlačenie)

2. Ďalšia skladba / tlačidlo hlasitosti +

a. Ďalšia skladba (stlačte a podržte)

b. Zvýšte hlasitosť (krátke stlačenie)

3. Tlačidlo Prehrať / Pozastaviť / Režim / Mobilné hands-free volanie

a. Zmena režimov: Bluetooth / FM / USB / Micro-SD / Aux in (dlhé stlačenie)

b. Prehrať/pozastaviť (krátke stlačenie)

c. Keď prichádza hovor, krátkym stlačením ho prijmete, stlačením a podržaním ho odmietnete.

d. Počas hovoru krátkym stlačením zavesíte.

(Zariadenie nemá mikrofón. Počas telefonovania bez použitia rúk by sa všetka reč mala vykonávať pomocou vášho druhého zariadenia.)

4. Anténa FM

5. Gombík ladenia

6. Vypínač ON/OFF

7. Linkový vstup

8. USB zásuvka

9. USB-C Nabíjací port

10. Micro SD slot

11. Indikátor nabíjania / pripojenia

Pred prvým použitím:

1. Odstráňte všetok obalový materiál a riadne ho zlikvidujte.

2. Prečítajte si príručku.

3. Zariadenie čistíte vlhkou handričkou, pričom dbajte na to, aby ste ho nenamočili.

4. Osušte zariadenie papierovou utierkou.

Nabíjanie

Pripojte priložený USB kábel k USB nabíjacímu portu (9), kábel musí byť pripojený k nabíjačke alebo inému zdroju

napájania aspoň 5V 1A. LED indikátor (11) sa rozsvieti na červeno a zhasne, keď je reproduktor plne nabitý. Pred prvým použitím reproduktor úplne nabite.

Reproduktor vydáva zvuk, ktorý signalizuje vybitie batérie a je potrebné ju dobiť.

Režim FM rádia:

1. Zapnite zariadenie prepnutím vypínača ON/OFF (6) do polohy ON.

2. Opakovaným stláčaním tlačidla „M“ (3) vyberte režim rádia FM. Z jednotky budete počuť „režim FM“.

3. Otočte ladiacim gombíkom (5) pre požadovanú rozhlasovú stanicu.

Poznámka: Zariadenie je vybavené FM anténou. Ak chcete zlepšiť príjem FM, pohybuje reproduktorom, kým nebude príjem čistý bez rušenia.

Prevádzka Bluetooth

1. Opakovaným stláčaním tlačidla „M“ (3) vyberte režim Bluetooth, z jednotky budete počuť „režim Bluetooth“.

Poznámka: Indikátor (11) bude blikať modro.

2. Zapnite funkciu Bluetooth vášho audio zariadenia, vyhľadajte „CR1902“ a spárujte.

3. Po úspešnom spárovaní vášho zariadenia s jednotkou budete počuť krátky potvrdzovací zvuk z jednotky a indikátor (11) prestane blikať a zostane modrý.

4. Prehrávajte a streamujte hudbu z vášho zariadenia do jednotky.

5. Počas prehrávania stlačte tlačidlo Play/Pause (3) na pozastavenie a obnovenie skladby.

6. Počas prehrávania stlačte a podržte tlačidlo preskočenia dozadu (1) alebo tlačidlo preskočenia dopredu (2) pre predchádzajúcu alebo nasledujúcu skladbu.

Aktivácia funkcie TWS (ako navzájom spárovať dva reproduktory Cr1902):

1. Uistite sa, že reproduktory nie sú spárované so žiadnym externým zariadením Bluetooth.

2. Zapnite dva reproduktory Bluetooth súčasne.

3. Dvakrát kliknite na tlačidlo „M“ (3) na reproduktore, čím spustíte párovanie TWS.

4. Keď druhý reproduktor vydá zvuk, párovanie je úspešné a funkcia TWS je aktívna.

5. Aktivujte Bluetooth na externom zariadení, vyhľadajte názov „CR1902“ a vyberte ho, aby sa uskutočnilo spárovanie Bluetooth.

6. Po spárovaní sa reproduktory automaticky spárujú, ak sú súčasne zapnuté.

7. Dvakrát kliknite na „M“ (3) tlačidlo na odpojenie TWS.

Prehrávanie z USB/Micro SD

1. Vložte USB kľúč/Micro SD kartu do USB (8) / Micro SD (10) zásuvky na zadnej strane jednotky. Po pripojení jednotka začne automaticky čítať zariadenie. Spustí sa prehrávanie prvej skladby.

2. Stlačte a podržte tlačidlo Skip +/- (1,2), aby ste vybrali svoje obľúbené skladby.

3. Stlačte tlačidlo Prehrať/Pozastaviť (3). Zariadenie zastaví prehrávanie. Opätovným stláčaním tlačidla Play/Pause (3) obnovíte prehrávanie.

Poznámka: Jednotka načíta posledné pripojené zariadenie. Ak počas prehrávania iného zariadenia vložíte iné zariadenie, jednotka zastaví prehrávanie a začne čítať naposledy vložené zariadenie.

Pripojenie Aux vstupu

K tejto jednotke môžete pripojiť zvukové zariadenie a prehrávať hudbu cez tento reproduktor. Ak to chcete urobiť, zapnite jednotku, pripojte 3,5 mm prídavný kábel medzi vaše audio zariadenie ku konektoru Aux In na tejto jednotke a spustíte prehrávanie hudby.

Poznámka! Ovládacie prvky prenosu (prehrať/pozastaviť, nasledujúca/predchádzajúca skladba) sú v režime AUX deaktivované. Na ovládanie hudby použite svoje inteligentné zariadenie.

Technické dáta:

Verzia Bluetooth: 5.1 FM: 87 - 108 MHz

Príkon: 5V---1A

Doba nabíjania: 2 hodiny

Doba prehrávania: 5 hodín (50% hlasitosť)

Výkon _ výkon : 5W Kapacita batérie: 1500 mAh



Starostlivosť o životné prostredie. Kartónový obal odovzdajte do zberných surovín. Polyetylénové vrecká (PE) vyhodte do kontajnera na plast. Opatrebný spotrebič odovzdajte na príslušný zberný dvor, nebezpečné látky spotrebiča môžu predstavovať riziko pre životné prostredie. Elektrosprebič odstráňte tak, aby nedochádzalo j jeho ďalšiemu použitiu. Ak sa v spotrebiči nachádzajú batérie, vyberte ich a odovzdajte ich na zberné miesto osobitne. Spotrebič nevyhadzujte do kontajnera na komunálny odpad!

БЕЗБЕДНОСНИ УСЛОВИ ВАЖНА УПУТСТВА О БЕЗБЕДНОСТИ УПОТРЕБЕ МОЛИМ ВАС ПРОЧИТАЈТЕ ПАЖЉИВО И САЧУВАЈТЕ ЗА БУДУЋЕ РЕФЕРЕНЦЕ
 Услови гаранције су другачији, ако се уређај користи у комерцијалне сврхе.

1. Пре употребе производа пажљиво прочитајте и увек се придржавајте следећих упутстава. Произвођач није одговоран за било какву штету насталу било каквом злоупотребом.

2. Производ се користи само у затвореном простору. Немојте користити производ у било коју сврху која није компатибилна са његовом применом.

3. Применљиви напон је 5В ==1А. Из безбедносних разлога није прикладно спајати више уређаја на једну утичницу.

4. Будите опрезни када користите у близини деце. Не дозволите деци да се играју са производом. Не дозволите деци или особама које не познају уређај да га користе без надзора.

5. **УПОЗОРЕЊЕ:** Овај уређај могу да користе деца старија од 8 година и особе са смањеним физичким, сензорним или менталним способностима, или особе без искуства или знања о уређају, само под надзором лица одговорног за њихову безбедност, или ако су поучени о безбедној употреби уређаја и свесни опасности које су повезане са његовим радом. Деца не би требало да се играју са уређајем. Чишћење и одржавање уређаја не би требало да обављају деца, осим ако су старија од 8 година и ове активности се обављају под надзором.

6. Након што завршите са коришћењем производа, увек не заборавите да пажљиво уклоните утикач из утичнице држећи утичницу руком. Никада не вуците кабл за напајање!!!

7. Никада не стављајте кабл за напајање, утикач или цео уређај у воду. Никада не излажите производ атмосферским условима као што су директна сунчева светлост или киша, итд. Никада немојте користити производ у влажним условима.

8. Периодично проверавајте стање кабла за напајање. Ако је кабл за напајање оштећен, производ треба однети у професионалну сервисну локацију како би се замениле како би се избегле опасне ситуације.

9. Никада не користите производ са оштећеним каблом за напајање или ако је пао или оштећен на било који други начин или ако не ради исправно. Не покушавајте сами да поправите неисправан производ јер то може довести до струјног удара. Оштећени уређај увек однесите на локацију

професионалног сервиса како бисте га поправили. Све поправке могу обављати само овлашћени сервисери. Неправилно обављена поправка може изазвати опасне ситуације за корисника.

10. Никада не стављајте производ на или близу врућих или топлих површина или кухињских уређаја као што су електрична пећница или плински горњоник.

11. Никада не користите производ у близини запаљивих материја.

12. Не дозволите да кабл виси преко ивице пулта или да додирује вруће површине.

13. Никада не остављајте производ прикључен на извор напајања без надзора. Чак и када је употреба прекинута на кратко, искључите га из мреже, искључите напајање.

14. Како би се обезбедила додатна заштита, препоручљиво је да се у струјно коло угради заштитни уређај (РЦД) са номиналном резидуалном струјом не већом од 30 mA.

Обратите се професионалном електричару по овом питању.

Опис уређаја:

1. Претходна нумера / Дугме за јачину звука

а. Претходна песма (притисните и држите)

б. Смањите јачину звука (кратак притисак)

2. Следећа нумера / Дугме за јачину звука +

а. Следећа песма (притисните и држите)

б. Повећајте јачину звука (кратак притисак)

3. Репродукција / Пауза / Дугме за режим / Мобилни хандс-фрее позив

а. Промените режим: Блуеџоотх / ФМ / УСБ / Мицро-СД / Аук улаз (дуг притисак)

б. Пусти/пауза (кратак притисак)

ц. Када долази позив, кратко притисните да на њега одговорите, притисните и држите да га одбијете.

д. Током позива, кратко притисните да бисте прекинули зезу.

(Уређај нема микрофон. Током хандсфри позива, сав говор треба да се изводи помоћу вашег другог уређаја.)

4. ФМ антена

5. Дугме за подешавање

6. Прекидач за

укључивање/искључивање

7. Линијски улаз

8. УСБ утичница

9. УСБ-Ц прикључак за пуњење

10. Мицро СД слот

11. Индикатор пуњења / везе

Пре прве употребе:

1. Уклоните сав материјал за паковање и правилно га одложите.

2. Прочитајте упутство.

3. Очистите уређај влажном крпом пазећи да се уређај не покваси.

4. Осушите уређај папирним убрбусом.

Пуњење

Повежите приложени УСБ кабл са УСБ прикључком за пуњење (9), кабл мора бити повезан на пуњач или други извор напајања од најмање 5В 1А. ЛЕД индикатор (11) светли црвено и гаси се када је звучник потпуно напуњен. У потпуности напуните звучник пре прве употребе.

Звучник емитује звук који показује да је батерија празна и да је потребно допунити.

Режим ФМ радија:

1. Укључите уређај пребацавањем прекидача за укључивање/искључивање (6) у положај ОН.

2. Притисните и држите дугме "М" (3) више пута да изаберете режим ФМ радија. Чућете „ФМ режим“ са јединице.

3. Окрените дугме за подешавање (5) за жељену радио станицу.

Напомена: Јединица је опремљена ФМ антеном. Да бисте побољшали ФМ пријем, померајте звучник унаоколо док пријем не буде чист без сметњи.

1. Притисните и држите дугме „М“ (3) више пута да бисте изабрали Блуеотоох режим, чућете „Блуеотоох режим“ са јединице. Напомена: Индикатор (11) ће трептати плаво.
2. Укључите Блуеотоох функцију свог аудио уређаја, потражите „ЦР1902“ и упарите.
3. Када је ваш уређај успешно упарен са јединицом, чућете кратак звук потврде из јединице, а индикатор (11) ће престати да трепери и остати плави.
4. Пустите и стримујте музику са свог уређаја на јединицу.
5. Током репродукције, притисните дугме Плаи/Паузе (3) да бисте прекинули и наставили песму.
6. Током репродукције, притисните и држите дугме за прескакање уназад (1) или дугме за прескакање унапред (2) за претходну или следећу песму.

Активација ТВС функције (како упарити два ЦР1902 звучника један са другим):

1. Уверите се да звучници нису упарени са спољним Блуеотоох уређајима.
2. Укључите два Блуеотоох звучника истовремено.
3. Двапут кликните на дугме „М“ (3) на звучнику да бисте започели ТВС упаривање.
4. Када други звучник емитује звук, упаривање је успешно и ТВС функција је активна.
5. Активирајте Блуеотоох на спољном уређају, потражите назив „ЦР1902“ и изаберите га да бисте направили Блуеотоох упаривање.
6. Након упаривања, звучници ће се аутоматски упарити један са другим ако се укључе у исто време.
7. Двапут кликните на „М.“ (3) дугме за искључивање ТВС-а.

Репродукција са УСБ/Мицро СД картице

1. Уметните УСБ стицк/Мицро СД картицу у УСБ (8) / Мицро СД (10) утичницу на задњој страни јединице. Јединица ће аутоматски почети да чита уређај након повезивања. Почеће репродукција прве нумере.
 2. Притисните и држите дугме Прескочи +/- (1,2) да бисте изабрали своје омиљене песме.
 3. Притисните дугме за репродукцију/паузу (3). Уређај ће зауставити репродукцију. Поново притисните дугме за репродукцију/паузу (3) да бисте наставили репродукцију.
- Напомена: Јединица ће очитати последњи повезани уређај. Ако убаците други уређај док репродукујете други, јединица ће зауставити репродукцију и почети да чита последњи уметнути.

Аук улазна веза

Можете повезати аудио уређај на ову јединицу и пуштати своју музику преко овог звучника. Да бисте то урадили, укључите јединицу, повежите помоћни кабл од 3,5 мм између вашег аудио уређаја на Аук Ин Јацк на овој јединици и почните да пуштате музику.

Белешка! Контроле транспорта (репродукција/пауза, следећа/претходна нумера) су онемогућене у АУКС режиму. Користите свој паметни уређај за контролу музике.

Технички Подаци:

Блуеотоох верзија: 5.1 FM: 87 - 108 MHz
 Улазна снага: 5B ---1A
 Време пуњења: 2 сата
 Време репродукције: 5 сати (50% јачине звука)
 О излаз снага : 5B Капацитет батерије: 1500 mAh



За заштиту животне средине: молимо вас да одвојите картонске кутије и пластичне кесе и одложите их у одговарајуће канте за смеће. Коришћени уређај треба да буде испоручен на наменске сакупљане тачке због оштрих компоненти, што може утицати на животну средину. Немојте одлагати овај уређај у заједничку корпу за отпатке.

SIKKERHEDSBETINGELSER VIGTIGE INSTRUKTIONER OM SIKKERHED VED BRUG LÆS VENLIGST OMHYGGELIGT OG OPBEVAR TIL FREMTIDIG REFERENCE

Garantibetingelserne er anderledes, hvis enheden bruges til kommercielle formål.

1. Inden du bruger produktet, bedes du læse omhyggeligt og altid overholde følgende instruktioner. Producenten er ikke ansvarlig for eventuelle skader som følge af misbrug.
2. Produktet må kun bruges indendørs. Brug ikke produktet til noget formål, der ikke er kompatibelt med dets anvendelse.
3. Den gældende spænding er 5V \pm 1A. Af sikkerhedsmæssige årsager er det ikke hensigtsmæssigt at tilslutte flere enheder til en stikkontakt.
4. Vær forsigtig, når du bruger i nærheden af børn. Lad ikke børn lege med produktet. Lad ikke børn eller personer, der ikke kender enheden, bruge den uden opsyn.
5. ADVARSEL: Denne enhed må kun bruges af børn over 8 år og personer med nedsatte fysiske, sensoriske eller mentale evner eller personer uden erfaring eller viden om enheden, kun under opsyn af en person, der er ansvarlig for deres sikkerhed, eller hvis de er blevet instrueret i sikker brug af enheden og er klar over de farer, der er forbundet med dens drift. Børn bør ikke lege med enheden. Rengøring og vedligeholdelse af enheden bør ikke udføres af børn, medmindre de er over 8 år, og disse aktiviteter udføres under opsyn.
6. Når du er færdig med at bruge produktet, skal du altid huske forsigtigt at tage stikket ud af stikkontakten, mens du holder i stikkontakten med hånden. Træk aldrig i strømkablet!!!
7. Sæt aldrig strømkablet, stikket eller hele enheden i vandet. Udsæt aldrig produktet for atmosfæriske forhold såsom direkte sollys eller regn osv. Brug aldrig produktet under fugtige forhold.
8. Kontroller jævnligt strømkablets tilstand. Hvis strømkablet er beskadiget, skal produktet vendes til et professionelt servicested for at blive udskiftet for at undgå farlige situationer.
9. Brug aldrig produktet med et beskadiget strømkabel, eller hvis det er tabt eller beskadiget på anden måde, eller hvis det ikke fungerer korrekt. Forsøg ikke selv at reparere det defekte produkt, da det kan føre til elektrisk stød. Vend altid den beskadigede enhed til et professionelt servicested for at reparere den. Alle reparationer kan kun udføres af autoriserede serviceteknikere. Reparationen, der er udført forkert, kan forårsage farlige situationer for brugeren.
10. Anbring aldrig produktet på eller tæt på de varme eller varme overflader eller køkkenmaskiner som den elektriske ovn eller gasblus.
11. Brug aldrig produktet i nærheden af brændbare stoffer.
12. Lad ikke ledningen hænge ud over kanten af disken eller røre ved varme overflader.
13. Lad aldrig produktet være tilsluttet strømkilden uden opsyn. Selv når

brugen afbrydes i kort tid, skal du slukke den fra netværket, tage strømmen ud.

14. For at yde yderligere beskyttelse anbefales det at installere en reststrømsenhed (RCD) i strømkredsløbet med en reststrøm på højst 30 mA. Kontakt professionel elektriker i denne sag.

Enhedsbeskrivelse:

1. Forrige nummer / Lydstyrke - knap
en. Forrige sang (tryk og hold)
b. Sænk lydstyrken (kort tryk)

2. Næste spor / Lydstyrke + knap
en. Næste sang (tryk og hold)
b. Øg lydstyrken (kort tryk)

3. Afspil / Pause / Mode-knap / Mobilt håndfrit opkald
en. Skift tilstande: Bluetooth / FM / USB / Micro-SD / Aux in (Langt tryk)
b. Afspil/pause (kort tryk)
c. Når der kommer et opkald, tryk kort for at besvare det, tryk og hold nede for at afvise det.
d. Under opkald, tryk kort for at lægge på.
(Enheden har ingen mikrofon. Under håndfrit opkald skal al tale foregå ved hjælp af din anden enhed.)

4. FM-antenne 5. Tuning-knap 6. ON/OFF-knap 7. Linje ind
8. USB-stik 9. USB-C Ladeport 10. Micro SD slot
11. Opladnings-/tilslutningsindikator

Før første brug:

1. Fjern alt emballagemateriale og bortskaf det korrekt.
2. Læs manualen.
3. Rengør enheden med en fugtig klud, og sørg for ikke at gøre enheden våd.
4. Tør enheden med et papirhåndklæde.

Opladning

Tilslut det medfølgende USB-kabel med USB-opladningsporten (9), kablet skal tilsluttes en oplader eller anden strømkilde på mindst 5V 1A. LED-indikatoren (11) lyser rødt og slukker, når højttaleren er fuldt opladet. Oplad højttaleren helt før første brug.
Højttaleren udsender en lyd for at angive, at batteriet er lavt og skal genoplades.

FM-radiotilstand:

1. Tænd for enheden ved at sætte ON/OFF-kontakten (6) til ON-positionen.
2. Tryk gentagne gange på "M"-knappen (3) for at vælge FM-radiotilstand. Du vil høre "FM-tilstand" fra enheden.
3. Drej Tuning-knappen (5) for den ønskede radiostation.
Bemærk: Enheden er udstyret med en FM-antenne. For at forbedre FM-modtagelsen skal du flytte højttaleren rundt, indtil modtagelsen er klar uden forstyrrelser.

Bluetooth-betjening

1. Tryk gentagne gange på "M"-knappen (3) for at vælge Bluetooth-tilstand, du vil høre "Bluetooth-tilstand" fra enheden. Bemærk: Indikatoren (11) vil blinke blåt.
2. Slå Bluetooth-funktionen til på din lydenhed, søg efter "CR1902" og par.
3. Når din enhed er blevet parret med enheden, vil du høre en kort bekræftelseslyd fra enheden, og indikatoren (11) holder op med at blinke og forbliver blå.
4. Afspil og stream musik fra din enhed til enheden.
5. Under afspilning skal du trykke på Play/Pause-knappen (3) for at afbryde og genoptage sangen.
6. Under afspilning skal du trykke på og holde tilbagespring-knappen (1) eller fremad-spring-knappen (2) nede for den forrige eller næste sang.

Aktivering af TWS-funktion (hvordan man parrer to CR1902-højttalere med hinanden):

1. Sørg for, at højttalerne ikke er parret med nogen eksterne Bluetooth-enheder.
2. Tænd for de to Bluetooth-højttalere på samme tid.
3. Dobbeltklik på "M"-knappen (3) to gange på en højttaler for at starte TWS-parring.
4. Når den anden højttaler udsender en lyd, er parringen vellykket, og TWS-funktionen er aktiv.
5. Aktiver Bluetooth på den eksterne enhed, søg efter navnet "CR1902" og vælg det for at foretage Bluetooth-parringen.
6. Efter parring vil højttalerne automatisk parres med hinanden, hvis de tændes samtidig.
7. Dobbeltklik på "M." (3) knap for at afbryde TWS.

Afspilning fra USB/Micro SD

1. Indsæt en USB-stick/Micro SD-kort i USB (8) / Micro SD (10)-stikket på bagsiden af enheden. Enheden begynder automatisk at læse enheden efter tilslutningen. Det første spor starter afspilningen.
 2. Tryk og hold Skip +/- (1,2) knappen nede for at vælge dine yndlingsange.
 3. Tryk på Afspil/Pause-knappen (3). Enheden stopper afspilningen. Tryk på Play/Pause-knappen (3) igen for at genoptage afspilningen.
- Bemærk: Enheden læser den sidst tilsluttede enhed. Hvis du indsætter en anden enhed, mens du afspiller en anden, stopper enheden afspilningen og begynder at læse den sidst indsatte enhed.

Aux-indgangsforbindelse

Du kan tilslutte en lydenhed til denne enhed og afspille din musik gennem denne højttaler. For at gøre dette skal du tænde for enheden, tilslutte et 3,5 mm ekstra kabel mellem din lydenhed til Aux In-stikket på denne enhed og begynde at afspille musikken.

Bemærk! Transportkontroller (afspil/pause, næste/forrige nummer) er deaktiveret i AUX i-tilstand Brug din smartenhed til at styre musikken.

Teknisk data:

Bluetooth-version: 5.1 FM: 87 - 108 MHz
Strømindgang: 5V \pm 1A
Opladningstid: 2 timer
Afspilningstid: 5 timer (50 % lydstyrke)
O udgang effekt : 5W Batterikapacitet: 1500 mAh



Af hensyn til miljøet . Venligst overfør papemballage til affaldspapir. Hæld polyethylenposer (PE) i plastbeholderen Slidt enhed skal returneres til det relevante punkt opbevaring, fordi det er farligt i enheden ingredienser kan udgøre en trussel for miljøet. Den elektriske enhed skal overleveres for at begrænse dets genanvendelse og brug. Hvis i enheden der er batterier, fjern dem og vende tilbage til punktet opbevares

(UA) УКРАЇНСЬКА

УМОВИ БЕЗПЕКИ ВАЖЛИВІ ІНСТРУКЦІЇ ЩОДО БЕЗПЕКИ ВИКОРИСТАННЯ, БУДЬ ЛАСКА, УВАЖНО ПРОЧИТАЙТЕ ТА ЗБЕРІГАЙТЕ ДЛЯ ДОВІДКУ В МАЙБУТНЬОМУ

Умови гарантії інші, якщо пристрій використовується в комерційних цілях.

1. Перед використанням продукту, будь ласка, уважно прочитайте та завжди дотримуйтесь наступних інструкцій. Виробник не несе відповідальності за будь-які збитки внаслідок неправильного використання.
2. Продукт призначений для використання лише в приміщенні. Не використовуйте продукт для будь-яких цілей, які несумісні з його застосуванням.
3. Застосовна напруга становить 5 В \pm 1 А. З міркувань безпеки не можна підключати кілька пристроїв до однієї розетки.
4. Будь ласка, будьте обережні під час використання поблизу дітей. Не дозволяйте дітям гратися з виробом. Не дозволяйте дітям або людям, які не знають пристрою, використовувати його без нагляду.
5. ПОПЕРЕДЖЕННЯ: Діти віком від 8 років та особи з обмеженими фізичними, сенсорними чи розумовими здібностями, а також особи без досвіду чи знання пристрою можуть використовуватися цим пристроєм лише під наглядом особи, відповідальної за їх безпеку, або якщо вони проінструктовані щодо безпечного використання пристрою

- та усвідомлюють небезпеки, пов'язані з його використанням. Діти не повинні гратися з пристроєм. Чищення та технічне обслуговування пристрою не повинні виконувати діти, якщо вони не старші 8 років і ці дії виконуються під наглядом.
6. Після того, як ви закінчите користуватися виробом, не забувайте обережно вийняти вилку з розетки, тримаючи розетку рукою. Ніколи не тягніть за кабель живлення!!!
7. Ніколи не кладіть кабель живлення, вилку або весь пристрій у воду. Ніколи не піддавайте виріб впливу атмосферних умов, таких як пряме сонячне світло чи дощ тощо. Ніколи не використовуйте виріб у вологих умовах.
8. Періодично перевіряйте стан кабелю живлення. Якщо кабель живлення пошкоджено, виріб слід віддати до професійного сервісного центру для заміни, щоб уникнути небезпечних ситуацій.
9. Ніколи не використовуйте виріб із пошкодженим кабелем живлення, якщо він упав чи пошкоджений будь-яким іншим чином, або якщо він не працює належним чином. Не намагайтеся відремонтувати несправний виріб самостійно, оскільки це може призвести до ураження електричним струмом. Завжди звертайте пошкоджений пристрій до професійного сервісного центру, щоб відремонтувати його. Всі ремонтні роботи можуть виконуватися тільки авторизованими фахівцями сервісної служби. Неправильно виконаний ремонт може спричинити небезпечні ситуації для користувача.
10. Ніколи не кладіть виріб на гарячі чи теплі поверхні чи кухонні прилади, такі як електрична духовка чи газовий пальник, або поблизу них.
11. Ніколи не використовуйте продукт поблизу горючих речовин.
12. Не дозволяйте шнуру звисати з краю прилавка та не торкатися гарячих поверхонь.
13. Ніколи не залишайте виріб підключеним до джерела живлення без нагляду. Навіть якщо користування перервано на короткий час, вимкніть його від мережі, від'єднайте живлення.
14. Щоб забезпечити додатковий захист, рекомендується встановити пристрій захисного відключення (УЗО) у ланцюзі живлення з номінальним значенням залишкового струму не більше 30 мА. У цьому питанні зверніться до професійного електрика.

Опис пристрою:

1. Попередній трек / Гучність - кнопка
 - a. Попередня пісня (натисніть і утримуйте)
 - b. Зменшити гучність (коротке натискання)

2. Наступний трек / Кнопка гучності +
 - a. Наступна пісня (натисніть і утримуйте)
 - b. Збільшити гучність (коротке натискання)
3. Відтворення / Пауза / Кнопка режиму / Мобільний гучний зв'язок
 - a. Зміна режимів: Bluetooth / FM / USB / Micro-SD / Aux in (Довге натискання)
 - b. Відтворення/пауза (коротке натискання)
 - v. Коли надходить дзвінок, коротко натисніть, щоб відповісти на нього, натисніть і утримуйте, щоб відхилити його.
 - d. Під час розмови коротко натисніть, щоб покласти трубку.
 (Пристрій не має мікрофона. Під час розмови в режимі "вільні руки" вся мова має виконуватися за допомогою іншого пристрою.)
4. FM-антена
5. Ручка налаштування
6. Перемикач ON/OFF
7. Лінійний вхід
8. USB-роз'єм
9. USB-C зарядний порт
10. Micro SD слот
11. Індикатор зарядки / підключення

Перед першим використанням:

1. Зніміть усі пакувальні матеріали та утилізуйте їх належним чином.
2. Прочитайте посібник.
3. Очищуйте пристрій вологою тканиною, стежачи за тим, щоб не намочити пристрій.
4. Висушіть пристрій паперовим рушником.

Зарядка

Під'єднайте USB-кабель, що входить до комплекту, до порту USB для заряджання (9), кабель має бути під'єднано до зарядного пристрою чи іншого джерела живлення щонайменше 5 В 1 А. Світлодіодний індикатор (11) світиться червоним кольором і гасне, коли колонка повністю заряджена. Повністю зарядіть динамік перед першим використанням.

Динамік видає звук, який співпадає про низький рівень заряду батареї та потребу в зарядці.

Режим FM-радіо:

1. Увімкніть пристрій, перевівши перемикач ON/OFF (6) у положення ON.
 2. Натисніть і утримуйте кнопку «М» (3) кілька разів, щоб вибрати режим FM-радіо. З пристрою ви почуєте «FM mode».
 3. Обертайте ручку налаштування (5), щоб вибрати потрібну радіостанцію.
- Примітка. Пристрій обладнано FM-антенною. Щоб покращити прийом FM, пересувайте динамік, доки прийом не стане чітким без перешкод.

Робота Bluetooth

1. Натисніть і утримуйте кнопку «М» (3) кілька разів, щоб вибрати режим Bluetooth, ви почуєте «Bluetooth mode» з пристрою. Примітка: індикатор (11) буде блимати синім.
2. Увімкніть функцію Bluetooth вашого аудіопристрою, знайдіть «CR1902» і створіть пару.
3. Після успішного з'єднання пристрою з пристроєм ви почуєте короткий звуковий сигнал підтвердження від пристрою, а індикатор (11) перестане блимати та залишиться синім.
4. Відтворіть та транслюйте музику з пристрою на пристрій.
5. Під час відтворення натисніть кнопку відтворення/паузи (3), щоб призупинити та відновити пісню.
6. Під час відтворення натисніть і утримуйте кнопку переходу назад (1) або кнопку переходу вперед (2) для попередньої або наступної пісні.

Активация функції TWS (як поєднати дві колонки CR1902 один з одним):

1. Переконайтеся, що динаміки не сполучені з жодними зовнішніми пристроями Bluetooth.
2. Увімкніть два динаміки Bluetooth одночасно.
3. Двічі клацніть кнопку «М» (3) на динаміку, щоб розпочати з'єднання TWS.
4. Коли другий динамік видає звук, це означає, що сполучення успішне, і функція TWS активна.
5. Увімкніть Bluetooth на зовнішньому пристрої, знайдіть ім'я «CR1902» і виберіть його, щоб з'єднати Bluetooth.
6. Після сполучення динаміки автоматично об'єднуються один з одним, якщо їх увімкнути одночасно.
7. Двічі клацніть «М.» (3) кнопка для відключення TWS.

Відтворення з USB/Micro SD

1. Вставте USB-накопичувач/карту Micro SD у гніздо USB (8)/Micro SD (10) на задній панелі пристрою. Пристрій почне зчитувати пристрій автоматично після підключення. Почнеться відтворення першого треку.
 2. Натисніть і утримуйте кнопку пропуску +/- (1,2), щоб вибрати улюблені пісні.
 3. Натисніть кнопку відтворення/паузи (3). Пристрій зупинить відтворення. Натисніть кнопку відтворення/паузи (3) ще раз, щоб відновити відтворення.
- Примітка: пристрій зчитує останній підключений пристрій. Якщо ви вставите інший пристрій під час відтворення іншого, пристрій припинить відтворення та почне читати останній вставлений пристрій.

Підключення додаткового входу

Ви можете підключити аудіопристрій до цього пристрою та відтворювати музику через цей динамік. Для цього увімкніть пристрій, підключіть допоміжним кабелем 3,5 мм ваш аудіопристрій до гнізда Aux In цього пристрою та почніть відтворювати музику.

Примітка! Елементи керування транспортуванням (відтворення/пауза, наступний/попередній трек) вимкнено в режимі AUX Використовуйте свій смарт-пристрій для керування музикою.

Технічні дані:

Версія Bluetooth: 5.1 FM: 87 - 108 MHz

Вхідна потужність: 5В --- 1А

Час зарядки: 2 години

Час відтворення: 5 годин (50% гучності)

О вихід потужність : 5 Вт Ємність акумулятора: 1500 mAh

У інтересах навколишнього середовища.

Будь ласка, віддайте картонну упаковку в місце збору мукулатури. Поліетиленові мішки (PE) викинути в смітник для пластику. Відпрацьований пристрій повинен бути відправлений у відповідну точку зберігання, тому що в пристрої є небезпечні інгредієнти, які можуть становити загрозу навколишньому середовищу. Електричний пристрій потрібно повернути так, щоб обмежити його повторне використання. Якщо у пристрої є батарейки, то потрібно їх витягнути і віддати до відповідного пункту.



(IT) ITALIANO

CONDIZIONI DI SICUREZZA ISTRUZIONI IMPORTANTI SULLA SICUREZZA D'USO LEGGERE ATTENTAMENTE E CONSERVARE PER RIFERIMENTO FUTURO

Le condizioni di garanzia sono diverse se il dispositivo viene utilizzato per scopi commerciali.

1. Prima di utilizzare il prodotto leggere attentamente e rispettare sempre le seguenti istruzioni. Il produttore non è responsabile per eventuali danni dovuti ad un uso improprio.

2. Il prodotto deve essere utilizzato solo in ambienti interni. Non utilizzare il prodotto per scopi non compatibili con la sua applicazione.

3. La tensione applicabile è 5 V --- 1 A. Per motivi di sicurezza non è opportuno collegare più dispositivi ad una presa di corrente.

4. Si prega di prestare attenzione quando si utilizza in presenza di bambini. Non lasciare che i bambini giochino con il prodotto. Non permettere a bambini o persone che non conoscono l'apparecchio di utilizzarlo senza supervisione.

5. **ATTENZIONE:** Questo dispositivo può essere utilizzato da bambini di età superiore a 8 anni e da persone con ridotte capacità fisiche, sensoriali o mentali, o da persone senza esperienza o conoscenza del dispositivo, solo sotto la supervisione di una persona responsabile della loro sicurezza, o se sono stati istruiti sull'uso sicuro del dispositivo e sono consapevoli dei pericoli associati al suo funzionamento. I bambini non devono giocare con il dispositivo. La pulizia e la manutenzione del dispositivo non devono essere effettuate dai bambini, a meno che non abbiano più di 8 anni e tali attività siano svolte sotto supervisione.

6. Dopo aver finito di utilizzare il prodotto, ricordarsi sempre di rimuovere delicatamente la spina dalla presa di corrente tenendola con la mano. Non tirare mai il cavo di alimentazione!!!

7. Non immergere mai il cavo di alimentazione, la spina o l'intero apparecchio

- in acqua. Non esporre mai il prodotto a condizioni atmosferiche come luce solare diretta o pioggia, ecc. Non utilizzare mai il prodotto in condizioni umide.
8. Controllare periodicamente lo stato del cavo di alimentazione. Se il cavo di alimentazione è danneggiato, il prodotto deve essere portato presso un centro di assistenza professionale per essere sostituito al fine di evitare situazioni pericolose.
 9. Non utilizzare mai il prodotto con un cavo di alimentazione danneggiato o se è caduto o danneggiato in altro modo o se non funziona correttamente. Non tentare di riparare da soli il prodotto difettoso poiché ciò potrebbe causare scosse elettriche. Portare sempre il dispositivo danneggiato a un centro di assistenza professionale per ripararlo. Tutte le riparazioni possono essere eseguite solo da professionisti dell'assistenza autorizzati. La riparazione eseguita in modo errato può causare situazioni pericolose per l'utente.
 10. Non posizionare mai il prodotto sopra o vicino a superfici calde o calde o ad elettrodomestici da cucina come il forno elettrico o il fornello a gas.
 11. Non utilizzare mai il prodotto vicino a combustibili.
 12. Non lasciare che il cavo penda dal bordo del bancone o tocchi superfici calde.
 13. Non lasciare mai il prodotto collegato alla fonte di alimentazione senza supervisione. Anche quando l'utilizzo viene interrotto per un breve periodo, spegnerlo dalla rete, scollegare l'alimentazione.
 14. Per fornire una protezione aggiuntiva, si consiglia di installare un dispositivo a corrente residua (RCD) nel circuito di alimentazione, con una corrente residua nominale non superiore a 30 mA. Contatta un elettricista professionista in questa materia.

Descrizione del dispositivo:

1. Traccia precedente/pulsante Volume -
UN. Canzone precedente (tieni premuto)
B. Diminuire il volume (pressione breve)
2. Traccia successiva/pulsante Volume +
UN. Canzone successiva (tieni premuto)
B. Aumentare il volume (pressione breve)
3. Pulsante Riproduci/Pausa/Modalità/Chiamate in vivavoce su cellulare
UN. Cambia le modalità: Bluetooth / FM / USB / Micro-SD / Aux in (pressione lunga)
B. Riproduzione/pausa (pressione breve)
C. Quando arriva una chiamata, premere brevemente per rispondere, tenere premuto per rifiutarla.
D. Durante la chiamata, premere brevemente per riagganciare.
(Il dispositivo non è dotato di microfono. Durante le chiamate in vivavoce, tutte le conversazioni devono essere effettuate utilizzando l'altro dispositivo.)

- | | | | |
|---------------------------------------|--------------------------------|------------------------|----|
| 4. Antenna FM | 5. Manopola di sintonizzazione | 6. Interruttore ON/OFF | 7. |
| Ingresso linea | | | |
| 8. Presa USB | 9. Porta di ricarica USB-C | 10. Slot Micro SD | |
| 11. Indicatore di ricarica/connesione | | | |

Prima del primo utilizzo:

1. Rimuovere tutti i materiali di imballaggio e smaltirli correttamente.
2. Leggere il manuale.
3. Pulire il dispositivo con un panno umido facendo attenzione a non bagnare il dispositivo.
4. Asciugare il dispositivo con un tovagliolo di carta.

In carica

Collegare il cavo USB in dotazione alla porta di ricarica USB (9), il cavo deve essere collegato a un caricabatterie o altra fonte di alimentazione di almeno 5 V 1 A. L'indicatore LED (11) si illumina di rosso e si spegne quando l'altoparlante è completamente carico. Caricare completamente l'altoparlante prima del primo utilizzo. L'altoparlante emette un suono per indicare che la carica della batteria è bassa e deve essere ricaricata.

Modalità radio FM:

1. Tenere il dispositivo portando l'interruttore ON/Off (6) in posizione ON.
 2. Tenere premuto ripetutamente il pulsante "M" (3) per selezionare la modalità Radio FM. Si sentirà "modalità FM" dall'unità.
 3. Ruotare la manopola di sintonia (5) per la stazione radio desiderata.
- Nota: l'unità è dotata di un'antenna FM. Per migliorare la ricezione FM, spostare l'altoparlante finché la ricezione non risulta chiara e priva di interferenze.

Funzionamento Bluetooth

1. Tenere premuto ripetutamente il pulsante "M" (3) per selezionare la modalità Bluetooth, si sentirà "Modalità Bluetooth" dall'unità. Nota: l'indicatore (11) lampeggerà in blu.
2. Attiva la funzionalità Bluetooth del tuo dispositivo audio, cerca "CR1902" e accoppia.
3. Una volta accoppiato con successo il dispositivo con l'unità, si sentirà un breve suono di conferma dall'unità e l'indicatore (11) smetterà di lampeggiare e rimarrà blu.
4. Riproduci e trasmetti musica in streaming dal tuo dispositivo all'unità.
5. Durante la riproduzione, premere il pulsante Riproduci/Pausa (3) per sospendere e riprendere il brano.
6. Durante la riproduzione, tenere premuto il pulsante Salta all'indietro (1) o il pulsante Salta in avanti (2) per il brano precedente o successivo.

Attivazione funzione TWS (come accoppiare due altoparlanti CR1902 tra loro):

1. Assicurati che gli altoparlanti non siano associati ad alcun dispositivo Bluetooth esterno.
2. Accendi i due altoparlanti Bluetooth contemporaneamente.
3. Fare doppio clic due volte sul pulsante "M" (3) su un altoparlante per avviare l'accoppiamento TWS.
4. Quando il secondo altoparlante emette un suono, l'accoppiamento è avvenuto con successo e la funzione TWS è attiva.
5. Attiva il Bluetooth sul dispositivo esterno, cerca il nome "CR1902" e sceglilo per effettuare l'accoppiamento Bluetooth.
6. Dopo l'accoppiamento, gli altoparlanti si accoppieranno automaticamente tra loro se accesi contemporaneamente.
7. Fare doppio clic sulla "M". (3) pulsante per disconnettere TWS.

Riproduzione da USB/Micro SD

1. Inserire una chiavetta USB/scheda Micro SD nella presa USB (8) / Micro SD (10) sul retro dell'unità. L'unità inizierà a leggere il dispositivo automaticamente dopo la connessione. Verrà avviata la riproduzione della prima traccia.
 2. Tieni premuto il pulsante Salta +/- (1,2) per selezionare i tuoi brani preferiti.
 3. Premere il pulsante Riproduci/Pausa (3). L'unità interromperà la riproduzione. Premere nuovamente il pulsante Riproduci/Pausa (3) per riprendere la riproduzione.
- Nota: l'unità leggerà l'ultimo dispositivo connesso. Se si inserisce un dispositivo diverso durante la riproduzione di un altro, l'unità interromperà la riproduzione e inizierà a leggere l'ultimo inserito.

Connessione ingresso ausiliario

È possibile collegare un dispositivo audio a questa unità e riprodurre la musica tramite questo altoparlante. Per fare ciò, accendere l'unità, collegare un cavo ausiliario da 3,5 mm tra il dispositivo audio e la presa Aux In di questa unità e iniziare a riprodurre la musica.

Nota: I controlli di trasporto (riproduzione/pausa, traccia successiva/precedente) sono disabilitati in modalità AUX in. Usa il tuo dispositivo smart per controllare la musica.

Dati tecnici:

Versione Bluetooth: 5.1 FM: 87 - 108 MHz
Ingresso alimentazione: 5 V⁻⁻⁻ 1 A
Tempo di ricarica: 2 ore
Tempo di riproduzione: 5 ore (50% volume)
Produzione _ potenza : 5 W Capacità della batteria: 1500 mAh



Prendersi cura dell'ambiente

Gli imballi di cartone devono essere smaltiti nel contenitore per la carta. I sacchetti di polietilene (PE) vanno gettati nel contenitore per la plastica. L'apparecchio usato deve essere rottamato presso un centro di raccolta autorizzato, poiché contiene elementi pericolosi che potrebbero costituire una minaccia per l'ambiente. I dispositivi elettrici devono essere resi al fine di evitare il loro riutilizzo. Se il dispositivo contiene una batteria, deve essere rimossa e smaltita separatamente in un punto di raccolta.

Non gettare l'apparecchio nei contenitori dei rifiuti urbani!

شروط السلامة تعليمات هامة حول سلامة الاستخدام يرجى قراءتها بعناية والاحتفاظ بها للرجوع إليها في المستقبل

تختلف شروط الضمان في حالة استخدام الجهاز لأغراض تجارية.

1. قبل استخدام المنتج، يرجى قراءة التعليمات التالية بعناية والامتثال دائماً لها. الشركة المصنعة ليست مسؤولة عن أي أضرار نتيجة لأي سوء استخدام.

2. المنتج مخصص للاستخدام الداخلي فقط. لا تستخدم المنتج لأي غرض لا يتوافق مع تطبيقه.

3. الجهد المطبق هو $1A = 5V$ لأسباب تتعلق بالسلامة، ليس من المناسب توصيل أجهزة متعددة بمنفذ طاقة واحد.

4. يرجى توخي الحذر عند الاستخدام حول الأطفال. لا تدع الأطفال يلعبون بالمنتج. لا تسمح للأطفال أو الأشخاص الذين لا يعرفون الجهاز باستخدامه دون إشراف.

5. تحذير: يمكن استخدام هذا الجهاز من قبل الأطفال الذين تزيد أعمارهم عن 8 سنوات والأشخاص ذوي القدرات البدنية أو الحسية أو العقلية المحدودة، أو الأشخاص الذين ليس لديهم خبرة أو معرفة بالجهاز، فقط تحت إشراف شخص مسؤول عن سلامتهم، أو إذا تم توجيههم حول الاستخدام الآمن للجهاز وعلى علم بالمخاطر المرتبطة بتشغيله. يجب ألا يلعب الأطفال بالجهاز. لا ينبغي أن يقوم الأطفال بتنظيف الجهاز وصيانته إلا إذا تجاوزوا 8 سنوات وتتم هذه الأنشطة تحت إشراف.

6. بعد الانتهاء من استخدام المنتج، تذكر دائماً إزالة القابس من مأخذ الطاقة بلطف مع الإمساك بالمنفذ بيدك. لا تسحب كابل الطاقة أبداً!!!!

7. لا تضع أبداً كابل الطاقة أو القابس أو الجهاز بكمله في الماء. لا تعرض المنتج أبداً للظروف الجوية مثل ضوء الشمس المباشر أو المطر وما إلى ذلك. لا تستخدم المنتج أبداً في الظروف الرطبة.

8. التحقق بشكل دوري من حالة كابل الطاقة. في حالة تلف كابل الطاقة، يجب تحويل المنتج إلى موقع خدمة احترافي لاستبداله لتجنب المواقف الخطرة.

9. لا تستخدم المنتج أبداً مع كابل طاقة تالف أو إذا تم سقوطه أو تلفه بأي طريقة أخرى أو إذا كان لا يعمل بشكل صحيح. لا تحاول إصلاح المنتج المعيب بنفسك لأن ذلك قد يؤدي

إلى حدوث صدمة كهربائية. قم دائماً بتحويل الجهاز التالف إلى موقع خدمة احترافي لإصلاحه. لا يمكن إجراء جميع الإصلاحات إلا بواسطة متخصصي الخدمة المعتمدين. قد يؤدي الإصلاح الذي تم إجراؤه بشكل غير صحيح إلى حدوث مواقف خطيرة للمستخدم.

10. لا تضع المنتج أبداً على أو بالقرب من الأسطح الساخنة أو الدافئة أو أدوات المطبخ مثل الفرن الكهربائي أو موقد الغاز.

11. لا تستخدم المنتج أبداً بالقرب من المواد القابلة للاحتراق.

12. لا تدع السلك يتدلى على حافة المنضدة أو يلمس الأسطح الساخنة.

13. لا تترك المنتج متصلاً بمصدر الطاقة دون إشراف. حتى عند انقطاع الاستخدام لفترة قصيرة، قم بإيقاف تشغيله من الشبكة، وافصل الطاقة.

14. من أجل توفير حماية إضافية، يوصى بتنصيب جهاز تيار البقايا (RCD) في دائرة

الطاقة، مع معدل تيار متبقي لا يزيد عن 30ملي أمبير. اتصل بالكهربائي المحترف في هذا الشأن.

وصف الجهاز:

1.المسار السابق / زر مستوى الصوت
أ. الأغنية السابقة (اضغط مع الاستمرار)
ب. خفض مستوى الصوت (ضغطة قصيرة)

2.المسار التالي / زر مستوى الصوت +
أ. الأغنية التالية (اضغط مع الاستمرار)
ب. زيادة مستوى الصوت (ضغطة قصيرة)

3.زر التشغيل / الإيقاف المؤقت / الوضع / الاتصال بدون استخدام اليدين عبر الهاتف المحمول
أ. تغيير الأوضاع: Bluetooth / FM / USB / Micro-SD / Aux in (ضغطة طويلة)
ب. تشغيل/إيقاف مؤقت (ضغطة قصيرة)
ج. عندما تكون هناك مكالمة واردة، اضغط لفترة قصيرة للرد عليها، ثم اضغط مع الاستمرار لرفضها.
د. أثناء الاتصال، اضغط لفترة قصيرة لتعليق المكالمة.
(لا يحتوي الجهاز على ميكروفون. أثناء الاتصال بدون استخدام اليدين، يجب إجراء كل الكلام باستخدام جهازك الآخر.)

4.هوائي FM 5. مقبض الضبط
6. مفتاح التشغيل/الإيقاف 7. دخل الخط
8.مقبس USB 9. منفذ شحن USB-C 10. فتحة Micro SD
11. مؤشر الشحن/الاتصال

قبل الاستخدام الأول:

1.قم بإزالة جميع مواد التغليف والتخلص منها بشكل صحيح.

2.اقرأ الدليل.

3.قم بتنظيف الجهاز بقطعة قماش مبللة مع التأكد من عدم تعرض الجهاز للبلل.

4.جفف الجهاز بمنشفة ورقية.

الشحن

قم بتوصيل كابل USB المرفق بمنفذ شحن (9) USB، ويجب توصيل الكابل بشاحن أو مصدر طاقة آخر بقوة 5 فولت 1 أمبير على الأقل. يضيء مؤشر (11) LED باللون الأحمر وينطفئ عندما يتم شحن مكبر الصوت بالكامل. قم بشحن مكبر الصوت بالكامل قبل الاستخدام الأول.
يصدر مكبر الصوت صوتًا للإشارة إلى أن طاقة البطارية منخفضة وتحتاج إلى إعادة الشحن.

وضع راديو FM:

1.قم بتشغيل الجهاز عن طريق تحويل مفتاح التشغيل/الإيقاف (6) إلى وضع التشغيل.

2.اضغط مع الاستمرار على الزر " (3) "M"بشكل متكرر لتحديد وضع راديو FM. سوف تسمع "وضع FM من الوحدة.

3.قم بتدوير مقبض الضبط (5) لمحطة الراديو المطلوبة.
ملحوظة: الجهاز مزود بهوائي FM. لتحسين استقبال FM، قم بتحريك مكبر الصوت حتى يصبح الاستقبال واضحًا دون أي تداخلات.

تشغيل البلوتوث

1.اضغط مع الاستمرار على الزر " (3) "M"بشكل متكرر لتحديد وضع البلوتوث، وسوف تسمع "وضع البلوتوث" من الوحدة.

ملاحظة: يومض المؤشر (11) باللون الأزرق.

2.قم بتشغيل ميزة Bluetooth لجهاز الصوت الخاص بك، وابدح عن " CR1902" وقم بالإقران.

3. بمجرد نجاح اقتران جهازك بالوحدة، ستسمع صوت تأكيد قصير من الوحدة، وسيتوقف المؤشر (11) عن الوميض ويظل باللون الأزرق.

4.قم بتشغيل الموسيقى ودققها من جهازك إلى الوحدة.

5.أثناء التشغيل، اضغط على زر التشغيل/الإيقاف المؤقت (3) لتعليق الأغنية واستئنافها.

6.أثناء التشغيل، اضغط مع الاستمرار على زر التخطي للخلف (1) أو زر التخطي للأمام (2) للأغنية السابقة أو التالية.

تفعيل وظيفة TWS (كيفية إقران مكبري صوت CR1902 مع بعضهما البعض):

1.تأكد من عدم إقران مكبرات الصوت بأي أجهزة بلوتوث خارجية.

2.قم بتشغيل مكبري صوت بلوتوث في نفس الوقت.

3.انقر نقرًا مزدوجًا فوق الزر " (3) "M"ممرتين على مكبر الصوت لبدء اقتران TWS.

4. عندما يصدر مكبر الصوت الثاني صوتًا، يكون الاقتران ناجحًا وتكون وظيفة TWS نشطة.
5. قم بتنشيط البلوتوث على الجهاز الخارجي، وابحث عن الاسم " CR1902" واختره لإجراء اقتران البلوتوث.
6. بعد الاقتران، سنقرن السماعات تلقائيًا مع بعضها البعض إذا تم تشغيلها في نفس الوقت.
7. انقر نقرًا مزدوجًا فوق " (3) ". "مزر لفصل TWS.

التشغيل من USB/Micro SD

1. أدخل بطاقة USB/بطاقة Micro SD في مقيس (8) / Micro SD الموجود في الجزء الخلفي من الوحدة. ستبدأ الوحدة في قراءة الجهاز تلقائيًا بعد الاتصال. سيبدأ تشغيل المسار الأول.
 2. اضغط مع الاستمرار على الزر (1,2) +/- Skip لتحديد الأغاني المفضلة لديك.
 3. اضغط على زر التشغيل/الإيقاف المؤقت (3). ستتوقف الوحدة عن التشغيل. اضغط على زر التشغيل/الإيقاف المؤقت (3) مرة أخرى لاستئناف التشغيل.
- ملحوظة: ستقوم الوحدة بقراءة آخر جهاز متصل. إذا قمت بإدخال جهاز مختلف أثناء تشغيل جهاز آخر، فستتوقف الوحدة عن التشغيل وستبدأ في قراءة آخر جهاز تم إدخاله.

اتصال إدخال AUX

يمكنك توصيل جهاز صوتي بهذه الوحدة وتشغيل الموسيقى الخاصة بك من خلال مكبر الصوت هذا. للقيام بذلك، قم بتشغيل الوحدة، وقم بتوصيل كابل مساعد مقياس ٣,٥ مم بين جهاز الصوت الخاص بك بمقيس Aux In Jack الخاص بهذه الوحدة وابدأ تشغيل الموسيقى. ملحوظة! تم تعطيل عناصر التحكم في النقل (التشغيل/الإيقاف المؤقت، المسار التالي/السابق) في وضع AUX. استخدم جهازك الذكي للتحكم في الموسيقى.

معلومات تقنية:

نسخة البلوتوث: ٥,١

مدخلات الطاقة: ٥ فولت ١ أمبير FM: 87 - 108 Mhz

وقت الشحن: ٢ ساعة

وقت التشغيل: ٥ ساعات (حجم الصوت ٥٠٪)

إنتاج _ الطاقة: ٥ واط سعة البطارية: ١٥٠٠ مللي أمبير

يرجى نقل عبوات الورق المقوى إلى نقابات الورق. اسكب أكياس البولي إيثيلين في الحاوية البلاستيكية

يجب إعادة الجهاز البالي إلى نقطة تخزين مناسبة لأنه خطير في الجهاز

قد تشكل المكونات تهديدًا للبيئة. يجب تسليم الجهاز الكهربائي للحد

فعليك إخراجها وإعطائها إلى النقطة المخزنة بشكل منفصل، إعادة استخدامها واستخدامها. إذا كان هناك بطاريات في الجهاز



УСЛОВИЯ НА БЕЗОПАСНОСТ ВАЖНИ ИНСТРУКЦИИ ЗА БЕЗОПАСНОСТ НА УПОТРЕБА, МОЛЯ, ПРОЧЕТЕТЕ ВНИМАТЕЛНО И ЗАПАЗЕТЕ ЗА БЪДЕЩИ СПРАВКИ

Гаранционните условия са различни, ако устройството се използва за търговски цели.

1. Преди да използвате продукта, моля, прочетете внимателно и винаги спазвайте следните инструкции. Производителят не носи отговорност за щети, причинени от неправилна употреба.

2. Продуктът трябва да се използва само на закрито. Не използвайте продукта за цели, които не са съвместими с приложението му.

3. Приложимото напрежение е 5V --- 1A. От съображения за безопасност не е подходящо да свързвате няколко устройства към един електрически контакт.

4. Моля, бъдете внимателни, когато използвате в близост до деца. Не позволявайте на децата да си играят с продукта. Не позволявайте на деца или хора, които не познават устройството, да го използват без надзор.

5. ПРЕДУПРЕЖДЕНИЕ: Това устройство може да се използва от деца на възраст над 8 години и лица с намалени физически, сетивни или умствени способности, или лица без опит или познания за устройството, само под наблюдението на лице, отговорно за тяхната безопасност, или ако са били инструктирани за безопасна употреба на устройството и са наясно с опасностите, свързани с работата му. Децата не трябва да играят с устройството. Почистването и поддръжката на устройството не трябва да се извършват от деца, освен ако не са на възраст над 8 години и тези дейности се извършват под наблюдение.

6. След като приключите с използването на продукта, винаги не забравяйте внимателно да извадите щепсела от електрическия контакт, като държите контакта с ръка. Никога не дърпайте захранващия кабел!!!

7. Никога не поставяйте захранващия кабел, щепсела или цялото устройство във водата. Никога не излагайте продукта на атмосферни условия като пряка слънчева светлина или дъжд и др. Никога не използвайте продукта във влажни условия.

8. Периодично проверявайте състоянието на захранващия кабел. Ако захранващият кабел е повреден, продуктът трябва да се занесе в

- професионален сервиз за подмяна, за да се избегнат опасни ситуации.
9. Никога не използвайте продукта с повреден захранващ кабел или ако е изпуснат или повреден по друг начин или ако не работи правилно. Не се опитвайте сами да ремонтирате дефектния продукт, защото това може да доведе до токов удар. Винаги обръщайте повреденото устройство в професионален сервиз, за да го поправите. Всички ремонти могат да се извършват само от оторизирани сервизи. Ремонтът, който е извършен неправилно, може да причини опасни ситуации за потребителя.
10. Никога не поставяйте продукта върху или близо до горещи или топли повърхности или кухненски уреди като електрическа фурна или газова горелка.
11. Никога не използвайте продукта в близост до запалими вещества.
12. Не позволявайте кабелът да виси над ръба на плота или да докосва горещи повърхности.
13. Никога не оставяйте продукта свързан към източника на захранване без надзор. Дори когато употребата е прекъсната за кратко време, изключете го от мрежата, извадете щепсела от захранването.
14. За да се осигури допълнителна защита, се препоръчва да се инсталира устройство за остатъчен ток (RCD) в захранващата верига с номинален остатъчен ток не повече от 30 mA. Свържете се с професионален електротехник по този въпрос.

Описание на устройството:

1. Предишна песен / Сила на звука - бутон
- a. Предишна песен (Натиснете и задръжте)
- b. Намалете силата на звука (кратко натискане)
2. Следваща песен / Бутон за сила на звука +
- a. Следваща песен (Натиснете и задръжте)
- b. Увеличете силата на звука (Кратко натискане)
3. Пускане / Пауза / Бутон за режим / Мобилно обаждане със свободни ръце
- a. Промяна на режимите: Bluetooth / FM / USB / Micro-SD / Aux in (Продължително натискане)
- b. Пускане/пауза (Кратко натискане)
- c. Когато има повикване, натиснете кратко, за да отговорите, натиснете и задръжте, за да го отхвърлите.
- d. По време на разговор натиснете кратко, за да затворите.
- (Устройството няма микрофон. По време на обаждане със свободни ръце цялата реч трябва да се извършва с другото ви устройство.)

- | | | | |
|-------------------------------------|----------------------------|-----------------------------|----|
| 4. FM антена | 5. Копче за настройка | 6. Превключвател ВКЛ./ИЗКЛ. | 7. |
| Линеен вход | | | |
| 8. USB гнездо | 9. USB-C порт за зареждане | 10. Micro SD слот | |
| 11. Индикатор за зареждане / връзка | | | |

Преди първа употреба:

1. Отстранете всички опаковъчни материали и ги изхвърлете правилно.
2. Прочетете ръководството.
3. Почистете устройството с влажна кърпа, като внимавате да не го намокрите.
4. Подсушете устройството с хартиена кърпа.

Зареждане

Свържете включения USB кабел с USB порта за зареждане (9), като кабелът трябва да бъде свързан към зарядно устройство или друг източник на захранване от поне 5V 1A. LED индикаторът (11) свети в червено и се изключва, когато високоговорителят е напълно зареден. Заредете високоговорителя напълно преди първа употреба.

Високоговорителят издава звук, за да покаже, че зарядът на батерията е нисък и трябва да се презареди.

Режим FM радио:

1. Включете устройството, като превключите превключвателя ON / Off (6) в положение ON.
2. Натиснете и задръжте бутона "M" (3) многократно, за да изберете режим FM радио. Ще чуете „FM режим“ от устройството.
3. Завъртете копчето за настройка (5) за желаната радиостанция.

Забележка: Устройството е оборудвано с FM антена. За да подобрите FM приемането, преместете високоговорителя наоколо, докато приемането стане ясно без смущения.

Bluetooth операция

1. Натиснете и задръжте бутона "M" (3) многократно, за да изберете Bluetooth режим, ще чуете "Bluetooth mode" от устройството. Забележка: Индикаторът (11) ще мига в синьо.
2. Включете функцията Bluetooth на вашето аудио устройство, потърсете „CR1902“ и сдвоете.
3. След като вашето устройство бъде успешно сдвоено с устройството, ще чуете кратък звук за потвърждение от устройството и индикаторът (11) ще спре да мига и ще остане син.
4. Пуснете и предавайте поточно музика от вашето устройство към устройството.
5. По време на възпроизвеждане натиснете бутона Възпроизвеждане/Пауза (3), за да спрете и възобновите песента.
6. По време на възпроизвеждане натиснете и задръжте бутона за прескачане назад (1) или бутона за прескачане напред (2) за предишна или следваща песен.

Активиране на функцията TWS (как да сдвоите два високоговорителя CR1902 един с друг):

1. Уверете се, че високоговорителите не са сдвоени с външни Bluetooth устройства.
2. Включете двата Bluetooth високоговорителя едновременно.
3. Щракнете два пъти върху бутона "M" (3) два пъти на високоговорител, за да започнете TWS сдвояване.
4. Когато вторият високоговорител издаде звук, сдвояването е успешно и функцията TWS е активна.
5. Активирайте Bluetooth на външното устройство, потърсете името „CR1902“ и го изберете, за да направите Bluetooth сдвояване.
6. След сдвояване, високоговорителите ще се сдвоят автоматично един с друг, ако бъдат включени едновременно.
7. Щракнете двукратно върху „M.“ (3) бутон за прекъсване на връзката с TWS.

Възпроизвеждане от USB/Micro SD

1. Поставете USB памет/Micro SD карта в USB (8) / Micro SD (10) гнездо на гърба на устройството. Устройството ще започне да чете устройството автоматично след свързването. Първата песен ще започне да се възпроизвежда.
 2. Натиснете и задръжте бутона Skip +/- (1,2), за да изберете любимите си песни.
 3. Натиснете бутона за възпроизвеждане/пауза (3). Устройството ще спре възпроизвеждането. Натиснете отново бутона за възпроизвеждане/пауза (3), за да възобновите възпроизвеждането.
- Забележка: Устройството ще прочете последното свързано устройство. Ако поставите друго устройство, докато възпроизвеждате друго, устройството ще спре възпроизвеждането и ще започне да чете последно поставеното.

Aux входна връзка

Можете да свържете аудио устройство към този уред и да възпроизведате музика през този високоговорител. За да направите това, включете устройството, свържете 3,5 mm допълнителен кабел между вашето аудио устройство и жака Aux In на това устройство и започнете да възпроизведате музика. Забележка! Транспортните контроли (възпроизвеждане/пауза, следваща/предшна песен) са деактивирани в AUX в режим Използвайте смарт устройството си, за да управлявате музиката.

Технически данни:

Bluetooth версия: 5.1 FM: 87 - 108 MHz

Входяща мощност: 5V==1A

Време за зареждане: 2 часа

Време за възпроизвеждане: 5 часа (50% звук)

О изход мощност : 5W Капацитет на батерията: 1500 mAh



За да защитите околната си среда: моля, отделете картонените кутии и найлоновите торбички и ги изхвърлете в съответните кошчета за отпадъци. Използваният уред трябва да бъде доставен до специалните пунктове за събиране, които могат да повлияят на околната среда. Не изхвърляйте този уред в обикновен кош за отпадъци.

(AZ) AZERIAN

TƏHLÜKƏSİZLİK ŞƏRTLƏRİ İSTİFADƏ TƏHLÜKƏSİZLİĞİ ÜZRƏ VACİB TƏLİMATLARI DİQQƏTLƏ OXUYUN VƏ GƏLƏCƏK İSTİFADƏ ÜÇÜN SAXLAYIN.

Cihaz kommersiya məqsədləri üçün istifadə olunarsa, zəmanət şərtləri fərqlidir.

1. Məhsulu istifadə etməzdən əvvəl diqqətlə oxuyun və həmişə aşağıdakı təlimatlara əməl edin. İstehsalçı hər hansı yanlış istifadə nəticəsində yaranan hər hansı zərərə görə məsuliyyət daşımır.
2. Məhsul yalnız qapalı məkanda istifadə olunmalıdır. Məhsulu tətbiqi ilə uyğun gəlməyən hər hansı bir məqsəd üçün istifadə etməyin.
3. Tətbiq olunan gərginlik 5V == 1A-dır. Təhlükəsizliyə görə birdən çox cihazı bir elektrik rozetkasına qoşmaq düzgün deyil.
4. Uşaqların ətrafında istifadə edərkən diqqətli olun. Uşaqların məhsulla oynamasına icazə verməyin. Uşaqların və ya cihazı tanımayan insanların nəzarətsiz istifadə etməsinə icazə verməyin.
5. XƏBƏRDARLIQ: Bu cihaz 8 yaşdan yuxarı uşaqlar və fiziki, duyğu və ya əqli imkanları zəif olan şəxslər və ya cihaz haqqında təcrübəsi və ya biliyi olmayan şəxslər tərəfindən yalnız onların təhlükəsizliyinə cavabdeh olan şəxsin nəzarəti

- altında istifadə edilə bilər, və ya onlar cihazın təhlükəsiz istifadəsi ilə bağlı təlimatlandırılıbsa və onun istismarı ilə bağlı təhlükələrdən xəbərdardırlarsa. Uşaqlar cihazla oynamamalıdır. Cihazın təmizlənməsi və saxlanması 8 yaşdan yuxarı olmadıqda və bu fəaliyyətlər nəzarət altında həyata keçirilmədikdə, uşaqlar tərəfindən həyata keçirilməməlidir.
6. Məhsuldan istifadəni bitirdikdən sonra həmişə elektrik rozetkasından əlinizlə fişini yumşaq bir şəkildə çıxarmağı unutmayın. Heç vaxt elektrik kabelini çəkməyin!!!
7. Heç vaxt elektrik kabelini, fişini və ya bütün cihazı suya qoymayın. Məhsulu heç vaxt birbaşa günəş işığı və ya yağış kimi atmosfer şəraitinə məruz qoymayın. Məhsulu heç vaxt nəmli şəraitdə istifadə etməyin.
8. Elektrik kabelinin vəziyyətini vaxtaşırı yoxlayın. Elektrik kabeli zədələndikdə, təhlükəli vəziyyətlərin qarşısını almaq üçün məhsul dəyişdiriləcək peşəkar xidmət yerinə yönəldilməlidir.
9. Məhsulu heç vaxt zədələnməmiş elektrik kabeli ilə və ya yıxılıb və ya hər hansı başqa şəkildə zədələndikdə və ya düzgün işləmirsə istifadə etməyin. Qüsurlu məhsulu özünü təmir etməyə çalışmayın, çünki bu, elektrik şokuna səbəb ola bilər. Zədələnməmiş cihazı təmir etmək üçün həmişə onu peşəkar xidmət yerinə çevirin. Bütün təmir işləri yalnız səlahiyyətli xidmət mütəxəssisləri tərəfindən həyata keçirilə bilər. Səhv edilmiş təmir istifadəçi üçün təhlükəli vəziyyətlərə səbəb ola bilər.
10. Məhsulu heç vaxt isti və ya isti səthlərin və ya elektrik sobası və ya qaz sobası kimi mətbəx cihazlarının üzərinə və ya yaxınına qoymayın.
11. Məhsulu heç vaxt yanan maddələrin yaxınlığında istifadə etməyin.
12. Şnurun tezgahın kənarından asılmasına və ya isti səthlərə toxunmasına icazə verməyin.
13. Heç vaxt nəzarətsiz məhsulu enerji mənbəyinə qoşulmuş vəziyyətdə qoymayın. İstifadə qısa müddətə kəsildikdə belə, onu şəbəkədən söndürün, elektrik enerjisini ayırın.
14. Əlavə qorunma təmin etmək üçün elektrik dövrəsində qalıcı cərəyanı 30 mA-dan çox olmayan qalıcı cərəyan qurğusunun (RCD) quraşdırılması tövsiyə olunur. Bu məsələdə peşəkar

elektrikçi ilə əlaqə saxlayın.

Cihaz təsviri:

1. Əvvəlki trek / Səs səviyyəsi - düyməsi

a. Əvvəlki mahnı (basın və saxlayın)

b. Səs səviyyəsini azaldın (Qısa basın)

2. Növbəti trek / Səs səviyyəsi + düyməsi

a. Növbəti mahnı (basın və saxlayın)

b. Səsi artırın (Qısa basın)

3. Oynat / Pauza / Rejim düyməsi / Mobil Səssiz Zəng

a. Rejimləri dəyişdirin: Bluetooth / FM / USB / Micro-SD / Aux in (Uzun basın)

b. Oynat/fasilə (Qısa basın)

c. Zəng gələndə ona cavab vermək üçün qısa basın, rədd etmək üçün basıb saxlayın.

d. Zəng zamanı telefonu dayandırmaq üçün qısa basın.

(Cihazın mikrofonu yoxdur. Səssiz zəng zamanı bütün nitqlər digər cihazınızdan istifadə etməklə edilməlidir.)

4. FM antenası

5. Tuning düyməsi

6. ON/OFF açarı

7. Line in

8. USB yuvası

9. USB-C Doldurma portu

10. Micro SD yuvası

11. Doldurma / qoşulma göstəricisi

İlk istifadədən əvvəl:

1. Bütün qablaşdırma materiallarını çıxarın və düzgün şəkildə atın.

2. Təlimatı oxuyun.

3. Cihazı nəm salmamaq üçün nəm parça ilə təmizləyin.

4. Cihazı kağız dəsmal ilə qurutun.

Doldurulur

Daxil edilmiş USB kabeli USB şarj portu (9) ilə birləşdirin, kabel şarj cihazına və ya ən azı 5V 1A

olan digər enerji mənbəyinə qoşulmalıdır. Dinamik tam doldurulduqda LED göstəricisi (11)

qırmızı yanır və sönmür. İlk istifadə etməzdən əvvəl dinamik tam doldurun.

Dinamik batareyanın gücünün az olduğunu və yenidən doldurulması lazım olduğunu bildirmək

üçün səs çıxarır.

FM Radio rejimi:

1. ON/Söndürmə açarını (6) ON vəziyyətinə keçirərək cihazı yandırın.

2. FM Radio rejimini seçmək üçün "M" düyməsini (3) dəfələrlə basıb saxlayın. Cihazdan "FM rejimi" eşidəcəksiniz.

3. İstədiyiniz radio stansiyası üçün Tuning Düyməsini (5) çevirin.

Qeyd: Cihaz FM antenası ilə təchiz edilmişdir. FM qəbulunu yaxşılaşdırmaq üçün qəbuledici maneələr olmadan aydın olana qədər dinamik hərəkət etdirin.

Bluetooth eməliyyatı

1. Bluetooth rejimini seçmək üçün "M" düyməsini (3) dəfələrlə basıb saxlayın, siz cihazdan "Bluetooth rejimi"ni eşidəcəksiniz. Qeyd: Göstərici (11) mavi yanıb-sönəcək.

2. Audio cihazınızın Bluetooth funksiyasını yandırın, "CR1902" axtarın və cütləşdirin.

3. Cihazınız cihazla uğurla qoşalaşdıqdan sonra siz cihazdan qısa bir təsdiq səsi eşidəcəksiniz və göstərici (11) yanıb-sönməyi dayandırır mavi qalacaq.

4. Cihazınızdan cihaza musiqi çalın və yayımlayın.

5. Oxuma zamanı mahnını dayandırmaq və davam etdirmək üçün Oynat/Pauza düyməsini (3) basın.

6. Oxuma zamanı əvvəlki və ya növbəti mahnı üçün Geriyə keçid düyməsini (1) və ya İrəli keçmə düyməsini (2) basıb saxlayın.

TWS funksiyasının aktivləşdirilməsi (iki CR1902 dinamikini bir-biri ilə necə qoşmaq olar):

1. Dinamiklərin heç bir xarici Bluetooth cihazı ilə qoşulanmadığından əmin olun.
2. İki Bluetooth dinamikini eyni vaxtda yandırın.
3. TWS cütləşməsinə başlamaq üçün dinamikdə "M" düyməsini (3) iki dəfə klikləyin.
4. İkinci dinamik səs çıxardıqda, cütləşmə uğurlu olur və TWS funksiyası aktivdir.
5. Xarici cihazda Bluetooth-u aktivləşdirin, "CR1902" adını axtarın və Bluetooth cütləşməsinə etmək üçün onu seçin.
6. Cütləşdirildikdən sonra dinamiklər eyni vaxtda işə salındıqda avtomatik olaraq bir-biri ilə qoşalaşacaq.
7. "M" üzərinə iki dəfə klikləyin. (3) TWS-ni ayırmaq üçün düymə.

USB/Micro SD-dən oxutma

1. USB çubuğu/Mikro SD kartı cihazın arxa tərəfindəki USB (8) / Micro SD (10) yuvasına daxil edin. Qoşulduqdan sonra cihaz avtomatik olaraq cihazı oxumağa başlayacaq. Birinci trek oxunmağa başlayacaq.

2. Sevimli mahnılarınızı seçmək üçün Skip +/- (1,2) düyməsini basıb saxlayın.

3. Play/Pause düyməsini (3) basın. Cihaz oxutmanı dayandıracaq. Oxumağa davam etmək üçün Play/Pause düyməsini (3) yenidən basın.

Qeyd: Cihaz son qoşulmuş cihazı oxuyacaq. Başqa bir cihazı oxuyarkən başqa bir cihaz daxil etsəniz, cihaz oxutmanı dayandıracaq və sonuncu daxil edilmiş cihazı oxumağa başlayacaq.

Aux Giriş Bağlantısı

Siz audio cihazınızı bu qurğuya qoşa və musiqininizi bu dinamik vasitəsilə səsləndirə bilərsiniz.

Bunu etmək üçün cihazı yandırın, audio cihazınız arasında 3,5 mm-lik köməkçi kabeli bu cihazın Aux In Jack-ə qoşun və musiqi çalmağa başlayın.

Qeyd! Nəqliyyat nəzarətləri (oyun/fasilə, növbəti/əvvəlki trek) AUX rejimində deaktiv edilib Musiqiyə nəzarət etmək üçün ağıllı cihazınızdan istifadə edin.

Texniki məlumat:

Bluetooth versiyası: 5.1 FM: 87 - 108 MHz

Giriş gücü: 5V---1A

Doldurma müddəti: 2 saat

Oxuma vaxtı: 5 saat (50% səs)

O çıxış gücü : 5W Akkumulyatorun tutumu: 1500 mAh



Ətraf mühiti qorumaq üçün: kartonları və plastik torbaları ayırın və müvafiq tullantı qablarına qoyun. İstifadə olunmuş cihaz ətraf mühitə təsir göstərə bilən xüsusi toplama məntəqələrinə çatdırılmalıdır. Bu cihazı adi zibilliyə atmayın.

(ALB) ALBANIAN

KUSHTET E SIGURISË UDHËZIME TË RËNDËSISHME MBI SIGURINË E PËRDORIMIT JU LUTEM LEXONI ME KUJDES DHE MBANI PËR REFERENCA TË ARDHSHME

Kushtet e garancisë janë të ndryshme, nëse pajisja përdoret për qëllime komerciale.

1. Para se të përdorni produktin ju lutemi lexoni me kujdes dhe ndiqni gjithmonë udhëzimet e mëposhtme. Prodhuesi nuk mban përgjegjësi për ndonjë dëmtim për shkak të ndonjë keqpërdorimi.

2. Produkti duhet të përdoret vetëm në ambiente të mbyllura.

Mos e përdorni produktin për asnjë qëllim që nuk është në

përputhje me aplikimin e tij.

3. Tensioni i aplikueshëm është 5V 1A. Për arsye sigurie, nuk është e përshtatshme të lidhni disa pajisje në një prizë.

4. Ju lutemi të jeni të kujdesshëm kur përdorni rreth fëmijëve. Mos i lini fëmijët të luajnë me produktin. Mos lejoni që fëmijët ose njerëzit që nuk e njohin pajisjen ta përdorin pa mbikëqyrje.

5. PARALAJMËRIM: Kjo pajisje mund të përdoret nga fëmijë mbi 8 vjeç dhe persona me aftësi të kufizuara fizike, shqisore ose mendore, ose persona pa përvojë ose njohuri për pajisjen, vetëm nën mbikëqyrjen e një personi përgjegjës për sigurinë e tyre, ose nëse janë udhëzuar për përdorimin e sigurt të pajisjes dhe janë të vetëdijshëm për rreziqet që lidhen me funksionimin e saj. Fëmijët nuk duhet të luajnë me pajisjen. Pastrimi dhe mirëmbajtja e pajisjes nuk duhet të kryhen nga fëmijët, përveç nëse janë mbi 8 vjeç dhe këto aktivitete kryhen nën mbikëqyrje.

6. Pasi të keni mbaruar përdorimin e produktit, mbani mend gjithmonë të hiqni butësisht spinën nga priza duke mbajtur prizën me dorën tuaj. Asnjëherë mos e tërhiqni kabllon e rrymës!!!

7. Asnjëherë mos e vendosni kabllon e rrymës, spinën ose të gjithë pajisjen në ujë. Asnjëherë mos e ekspozoni produktin ndaj kushteve atmosferike si p.sh. rrezet e diellit direkte ose shiu, etj. Mos e përdorni kurrë produktin në kushte të lagështa.

8. Kontrolloni periodikisht gjendjen e kabllit të energjisë. Nëse kabloja e energjisë është e dëmtuar, produkti duhet të kthehet në një vend shërbimi profesional për t'u zëvendësuar në mënyrë që të shmangen situatat e rrezikshme.

9. Asnjëherë mos e përdorni produktin me kablo të dëmtuar të rrymës ose nëse është rënë ose dëmtuar në ndonjë mënyrë tjetër ose nëse nuk funksionon siç duhet. Mos u përpiqni ta riparoni vetë produktin e defektuar sepse mund të çojë në goditje elektrike. Kthejeni gjithmonë pajisjen e dëmtuar në një vend shërbimi profesional për ta riparuar atë. Të gjitha riparimet mund të kryhen vetëm nga specialistë të autorizuar të shërbimit. Riparimi i bërë gabimisht mund të shkaktojë situata të rrezikshme për përdoruesin.

10. Asnjëherë mos e vendosni produktin mbi ose afër sipërfaqeve të nxehta ose të ngrohta ose pajisjeve të kuzhinës

si furra elektrike ose djegësi me gaz.

11. Asnjëherë mos e përdorni produktin afër lëndëve të djegshme.

12. Mos lejoni që kordoni të varet mbi buzë të banakut ose të mos prekë sipërfaqe të nxehta.

13. Asnjëherë mos e lini produktin të lidhur me burimin e energjisë pa mbikëqyrje. Edhe kur përdorimi ndërpritet për një kohë të shkurtër, fikenit atë nga rrjeti, shkëputeni nga priza.

14. Për të siguruar mbrojtje shtesë, rekomandohet instalimi i pajisjes së rrymës së mbetur (RCD) në qarkun e energjisë, me rrymë të mbetur jo më shumë se 30 mA. Kontaktoni një elektrikist profesionist për këtë çështje.

Përshkrimi i pajisjes:

1. Previous track / Volume - butoni

a. Kënga e mëparshme (Shtypni dhe mbani shtypur)

b. Ulja e volumnit (shtypje e shkurtër)

2. Kënga tjetër / butoni i vëllimit +

a. Kënga tjetër (Shtypni dhe mbani shtypur)

b. Rritja e volumnit (shtypje e shkurtër)

3. Butoni i luajtjes / pushimit / modalitetit / Telefonata pa duar në celular

a. Ndryshoni mënyrat: Bluetooth / FM / USB / Micro-SD / Aux in (shtypje e gjatë)

b. Luaj/Puzë (shtypje e shkurtër)

c. Kur vjen një telefonatë, shtypni shkurt për t'iu përgjigjur, shtypni dhe mbani shtypur për ta refuzuar.

d. Gjatë telefonatës, shtypni shkurt për ta mbyllur.

(Pajisja nuk ka mikrofoni. Gjatë telefonatave pa duar, i gjithë fjalimi duhet të bëhet duke përdorur pajisjen tuaj tjetër.)

4. Antena FM

5. Doreza sintonizuese

6. Çelësi ON/OFF

7.

Line

8. Prizë USB

9. Porta e karikimit USB-C

10. Slot për mikro SD

11. Treguesi i karikimit/lidhjes

Para përdorimit të parë:

1. Hiqni të gjitha materialet e paketimit dhe hidhni siç duhet.

2. Lexoni manualin.

3. Pastroni pajisjen me një leckë të lagur duke u siguruar që të mos laget pajisja.

4. Thajeni pajisjen me një peshqir letre.

Ngarkimi

Lidhni kabllo USB të përfshirë me portën e karikimit USB (9), kabloja duhet të lidhet me një karikues ose një burim tjetër energjie të paktën 5V 1A. Treguesi LED (11) ndizet me ngjyrë të kuqe dhe fiket kur altoparlanti është plotësisht i ngarkuar. Ngarkoni plotësisht altoparlantin përpara përdorimit të parë.

Altoparlanti lëshon një tingull për të treguar se fuqia e baterisë është e ulët dhe duhet të ringarkohet.

Modaliteti i radios FM:

1. Ndizni pajisjen duke vendosur çelësin ON/Off (6) në pozicionin ON.
2. Shtypni vazhdimisht butonin "M" (3) për të zgjedhur modalitetin e radios FM. Do të dëgjoni "Modalitetin FM" nga njësia.

3. Rrotulloni çelësin e sintonizimit (5) për stacionin e dëshiruar të radios.

Shënim: Njësia është e pajisur me një antenë FM. Për të përmirësuar marrjen e FM, lëvizni altoparlantim derisa pritija të jetë e pastër pa ndërhyrje.

Funksionimi Bluetooth

1. Shtypni në mënyrë të përsëritur butonin "M" (3) për të zgjedhur modalitetin Bluetooth, do të dëgjoni "Modaliteti Bluetooth" nga njësia. Shënim: Treguesi (11) do të pulsojë blu.

2. Aktivizoni veçorinë Bluetooth të pajisjes suaj audio, kërkoni për "CR1902" dhe çiftojeni.

3. Pasi pajisja juaj të çiftohet me sukses me njësinë, do të dëgjoni një tingull të shkurtër konfirmimi nga njësia dhe treguesi (11) do të ndalojë së pulsuar dhe do të mbetet blu.

4. Luajni dhe transmetoni muzikë nga pajisja juaj në njësi.

5. Gjatë riprodhimit, shtypni butonin Play/Pause (3) për të pezulluar dhe rifilluar këngën.

6. Gjatë riprodhimit, shtypni dhe mbani butonin e kapërcimit prapa (1) ose butonin e kapërcimit përpara (2) për këngën e mëparshme ose të ardhshme.

Aktivizimi i funksionit TWS (si të çiftoni dy altoparlantë CR1902 me njëri-tjetrin):

1. Sigurohuni që altoparlantët të mos jenë çiftuar me ndonjë pajisje të jashtme Bluetooth.

2. Aktivizoni dy altoparlantët Bluetooth në të njëjtën kohë.

3. Klikoni dy herë butonin "M" (3) dy herë në një altoparlant për të nisur çiftimin TWS.

4. Kur altoparlanti i dytë lëshon një tingull, çiftimi është i suksesshëm dhe funksioni TWS është aktiv.

5. Aktivizoni Bluetooth-in në pajisjen e jashtme, kërkoni emrin " CR1902" dhe zgjidhni atë për të bërë çiftimin Bluetooth.

6. Pas çiftimit, altoparlantët do të çiftohen automatikisht me njëri-tjetrin nëse ndizen në të njëjtën kohë.

7. Klikoni dy herë mbi "M". Butoni (3) për të shkëputur TWS.

Riprodhimi nga USB/Micro SD

1. Futni një kartë USB/Micro SD në folenë USB (8) / Micro SD (10) në pjesën e pasme të njësisë. Njësia do të fillojë të lexojë automatikisht pajisjen pas lidhjes. Pjesa e parë do të fillojë riprodhimin.

2. Shtypni dhe mbani butonin Skip +/- (1,2) për të zgjedhur këngët tuaja të preferuara.

3. Shtypni butonin Play/Pause (3). Njësia do të ndalojë riprodhimin. Shtypni sërish butonin Play/Pause (3) për të rifilluar riprodhimin.

Shënim: Njësia do të lexojë pajisjen e fundit të lidhur. Nëse futni një pajisje tjetër ndërsa luani një tjetër, njësia do të ndalojë riprodhimin dhe do të fillojë të lexojë të futurin e fundit.

Lidhja Aux Input

Mund të lidhni një pajisje audio me këtë njësi dhe të luani muzikën tuaj nëpërmjet këtij altoparlanti. Për ta bërë këtë, ndizni njësinë, lidhni një kablo ndihmëse 3,5 mm midis pajisjes suaj audio në folenë Aux In të kësaj njësie dhe filloni të luani muzikën.

Shënim! Kontrolllet e transportit (luajtja/pauza, pjesa tjetër/e mëparshme) janë çaktivizuar në modalitetin AUX. Përdorni pajisjen tuaj inteligjente për të kontrolluar muzikën.

Të dhënat teknike:

Versioni i Bluetooth: 5.1 FM: 87 - 108 MHz

Fuqia hyrëse: 5V==1A

Koha e karikimit: 2 orë

Koha e riprodhimit: 5 orë (50% volumni)

O prodhimi fuqia : 5 W Kapaciteti i baterisë: 1500 mAh

Për të mbrojtur mjedisin: ndani kartonat dhe qeset plastike dhe vendosini në kontejnerët e duhur të mbeturinave. Pajisja e përdorur duhet të dorëzohet në pika të veçanta grumbullimi që mund të ndikojnë në mjedis. Mos e hidhni këtë pajisje në mbeturina normale.



KARTA GWARANCYJNA

WARUNKI GWARANCJI obowiązują na terenie Rzeczypospolitej Polskiej

Adler Sp. z o.o. ul. Orдона 2a 01-237 Warszawa zapewnia Użytkownika o dobrej jakości sprzętu, na który wydana jest niniejsza karta gwarancyjna i udziela 24 miesięcznej gwarancji, która liczy się od daty zakupu sprzętu. Usługi gwarancyjne świadczone są po okazaniu prawidłowo wypełnionej karty gwarancyjnej. Wady lub uszkodzenia sprzętu ujawnione w okresie gwarancji usuwane będą bezpłatnie przez Serwis Centralny. W przypadku zakupu sprzętu przez przedsiębiorcę (faktura VAT) okres gwarancji wynosi 12 miesięcy.

Powyższy zapis nie dotyczy jednoosobowych działalności gospodarczych, o ile rodzaj zakupionego sprzętu, nie jest związany z profilem prowadzonej działalności gospodarczej – weryfikacja w CEIDG.

W przypadku wymiany rzeczy na nową, albo po dokonaniu istniejącej naprawy, okres gwarancji biegnie na nowo od chwili dostarczenia klientowi rzeczy wolnej od wad, lub zwrócenia rzeczy naprawionej. Jeżeli gwarant wymienił część rzeczy, przepis powyższy stosuje się odpowiednio do części wymienionej. Gwarant zobowiązuje się pokryć koszty dostarczenia rzeczy do serwisu na adres wskazany w karcie gwarancyjnej. Jednakże uprawniony z gwarancji powinien zachować rozsądek, wybierając środek transportu. Uprawnionemu z gwarancji nie przysługuje od gwaranta zwrot kosztów dostarczenia towaru – rzeczy do naprawy gwarancyjnej, przekraczający ekonomicznie uzasadnione koszty przewozu.

UWAGA: Sprzęt przeznaczony jest wyłącznie do użytku domowego. Naprawami gwarancyjnymi nie są objęte czynności związane z odkamienianiem, konserwacją, czyszczeniem urządzenia oraz części i akcesoria ulegające zużyciu przy normalnym użytkowaniu. Gwarancja nie obejmuje mechanicznych uszkodzeń sprzętu oraz wad i uszkodzeń wynikłych wskutek:

- niewłaściwego lub niezgodnego z instrukcją użytkowania, przechowywania i konserwacji;
- ingerencji nieautoryzowanego serwisu, samowolnych napraw, przeróbek i zmian konstrukcyjnych;
- użycia niewłaściwych materiałów eksploatacyjnych.
- uszkodzeń mechanicznych, termicznych, chemicznych i powstałych na skutek przepięcia w sieci.
- karta gwarancyjna jest nieważna bez daty zakupu, pieczęci sprzedającego i kopii dokumentu zakupu.-gwarancją nie są objęte elementy eksploatacyjne i akcesoria w tym: elementy szklane (np. dzbanki, talerze), sznury przyłączeniowe, sieciowe, żarówki, baterie, nożyki i folie do urządzeń tnących, nasadki miksujące, trzepaki, mieszaki, ssawkoszczotki, rury, węże, kubki miksujące, głowice tnące i sita.Reklamowany sprzęt jest dostarczany do Serwisu Centralnego przez Klienta w stanie kompletnym i odpowiednio zabezpieczony na czas transportu. Po dokonanej naprawie reklamowany sprzęt odbierany jest z Serwisu Centralnego przez Klienta.

Termin usunięcia wady może zostać wydłużony o czas potrzebny do importu niezbędnych części, nie dłuższy niż 30 dni roboczych. W każdym takim przypadku warsztat serwisowy powiadomi klienta o wydłużeniu terminu naprawy gwarancyjnej. W związku z koniecznością sprowadzenia części zamiennych i poinformuje o nowym terminie usunięcia wady.

W przypadku stwierdzenia usterki należy ją zgłosić w punkcie sprzedaży lub w Serwisie Centralnym, ul. Orдона 2A, 01-237 Warszawa, tel. 728-595-006 lub e-mail: serwis@adler.com.pl.

W zgłoszeniu proszę podać swój adres, nr telefonu i opis usterki. Do reklamacji konieczne jest dołączenie kopii dokumentu zakupu.

Gwarancja nie wyłącza ani nie ogranicza oraz nie zawieszka uprawnień kupującego wynikających z przepisów o rękojmi za wady rzeczy sprzedanej.



adnotacje serwisu:

SERWIS CENTRALNY
01-237 Warszawa ul.Orдона 2A
tel. 728 - 595 - 006
serwis@adler.com.pl www.adler.com.pl

.....

(data sprzedaży)

.....
(pieczętka sklepu i podpis sprzedawcy)

W trosce o środowisko..

Opakowania kartonowe oraz worki polietylenowe (PE) należy wrzucać do odpowiednich pojemników przeznaczonych do selektywnej zbiórki odpadów komunalnych zgodnie z ich opisem. Jeżeli w urządzeniu znajdują się baterie, należy je wyjąć i osobno oddać do punktu zbierania i składowania. Zużyte urządzenie należy oddać do odpowiedniego punktu zbierania i składowania, gdyż znajdujące się w nim niebezpieczne substancje mogą stanowić zagrożenie dla zdrowia i środowiska. Oznaczenie umieszczone na produkcie wskazuje, że urządzenia nie należy wyrzucać do pojemnika z odpadami komunalnymi.

Zużyty sprzęt elektryczny, to odpady, które zawierają substancje szkodliwe dla ludzi, zwierząt i środowiska. Substancje te mogą doprowadzić do zanieczyszczenia gleby, wody lub powietrze, a poprzez to mogą się dostać do organizmu człowieka i doprowadzić do licznych dolegliwości zdrowotnych, takich jak: zaburzenia wzroku, słuchu, mowy, mogą również doprowadzić do uszkodzenia nerek, wątroby i serca, oraz wywołać choroby skóry. Substancje szkodliwe mogą mieć również niekorzystny wpływ na układ oddechowy i rozrodczy oraz doprowadzić do zmian nowotworowych. Spożycie roślin rosnących na skażonych glebach, oraz produktów powstałych z nich może grozić w/w skutkami zdrowotnymi.

Urządzenia nie wyrzucać do pojemnika na odpady komunalne !!!!

**WARUNKI BEZPIECZEŃSTWA WAŻNE WSKAZÓWKI DOTYCZĄCE
BEZPIECZEŃSTWA UŻYTKOWANIA PROSZĘ UWAŻNIE PRZECZYTAĆ I
ZACHOWAĆ NA PRZYSZŁOŚĆ**

Warunki gwarancji są inne, jeżeli urządzenie wykorzystywane jest w celach komercyjnych.

1. Przed użyciem produktu prosimy o uważne zapoznanie się i każdorazowe przestrzeganie poniższej instrukcji. Producent nie ponosi odpowiedzialności za jakiegokolwiek szkody spowodowane niewłaściwym użytkowaniem.

2. Produkt może być używany wyłącznie w pomieszczeniach zamkniętych. Nie należy używać produktu do celów niezgodnych z jego zastosowaniem.

3. Obowiązujące napięcie wynosi 5 V= \pm 1 A. Ze względów bezpieczeństwa nie zaleca się podłączania wielu urządzeń do jednego gniazdka elektrycznego.

4. Zachowaj ostrożność podczas używania w pobliżu dzieci. Nie pozwalaj dzieciom bawić się produktem. Nie pozwalaj dzieciom ani osobom nieznającym urządzenia na korzystanie z niego bez nadzoru.

5. UWAGA: Urządzenie to może być używane przez dzieci powyżej 8 roku życia oraz osoby o ograniczonych możliwościach fizycznych, sensorycznych lub umysłowych, a także osoby nieposiadające doświadczenia i wiedzy z urządzeniem, wyłącznie pod nadzorem osoby odpowiedzialnej za ich bezpieczeństwo, lub jeżeli zostały poinstruowane w zakresie bezpiecznego korzystania z urządzenia i są świadome zagrożeń związanych z jego obsługą. Dzieci nie powinny bawić się urządzeniem. Czyszczenie i konserwacja urządzenia nie powinny być przeprowadzane przez dzieci, chyba że ukończyły 8 rok życia i czynności te wykonywane są pod nadzorem.

6. Po zakończeniu korzystania z produktu zawsze pamiętaj o delikatnym wyjęciu wtyczki z gniazdka, trzymając gniazdko ręką. Nigdy nie ciągnij za kabel zasilający!!!

7. Nigdy nie wrzucaj kabla zasilającego, wtyczki ani całego urządzenia do wody. Nigdy nie wystawiaj produktu na działanie warunków atmosferycznych, takich jak bezpośrednio światło słoneczne, deszcz itp. Nigdy nie używaj produktu w wilgotnych warunkach.

8. Okresowo sprawdzaj stan kabla zasilającego. Jeśli kabel zasilający jest uszkodzony, produkt należy przekazać do profesjonalnego serwisu w celu wymiany, aby uniknąć niebezpiecznych sytuacji.

9. Nigdy nie używaj produktu z uszkodzonym kablem zasilającym, jeśli został upuszczony, uszkodzony w inny sposób lub jeśli nie działa prawidłowo. Nie próbuj samodzielnie naprawiać uszkodzonego produktu, gdyż może to doprowadzić do porażenia prądem. Zawsze oddaj uszkodzone urządzenie do profesjonalnego serwisu w celu jego naprawy. Wszelkie naprawy mogą być wykonywane wyłącznie przez autoryzowany personel serwisowy. Nieprawidłowo wykonana naprawa może spowodować sytuacje niebezpieczne dla użytkownika.

10. Nigdy nie kładź produktu na lub w pobliżu gorących lub ciepłych powierzchni lub urządzeń kuchennych, takich jak piekarnik elektryczny lub palnik gazowy.

11. Nigdy nie używaj produktu w pobliżu materiałów łatwopalnych.
12. Nie pozwól, aby przewód zwisał z krawędzi blatu lub dotykał gorących powierzchni.
13. Nigdy nie pozostawiaj produktu podłączonego do źródła zasilania bez nadzoru. Nawet jeśli użytkowanie zostanie przerwane na krótki czas, należy wyłączyć je z sieci, odłączyć zasilanie.
14. W celu zapewnienia dodatkowej ochrony zaleca się zamontowanie w obwodzie zasilania wyłącznika różnicowoprądowego (RCD) o wartości znamionowej prądu różnicowego nie większego niż 30 mA. Skontaktuj się w tej sprawie z profesjonalnym elektrykiem.

Opis urządzenia:

1. Przycisk Poprzedni utwór / Głośność
 - A. Poprzedni utwór (Naciśnij i przytrzymaj)
 - B. Zmniejsz głośność (krótkie naciśnięcie)
2. Następny utwór / przycisk Głośność +
 - A. Następny utwór (Naciśnij i przytrzymaj)
 - B. Zwiększ głośność (krótkie naciśnięcie)
3. Przycisk odtwarzania/pauzy/trybu/rozmowy mobilnej w trybie głośnomówiącym
 - A. Zmień tryb: Bluetooth / FM / USB / Micro-SD / Aux in (długie naciśnięcie)
 - B. Odtwarzanie/pauza (krótkie naciśnięcie)
 - C. Gdy nadejdzie połączenie, naciśnij krótko, aby je odebrać, naciśnij i przytrzymaj, aby je odrzucić.
 - D. Podczas rozmowy naciśnij krótko, aby się rozłączyć.
 (Urządzenie nie ma mikrofonu. Podczas rozmów w trybie głośnomówiącym cała rozmowa powinna odbywać się przy użyciu drugiego urządzenia.)
4. Antena FM
5. Pokrętko strojenia
6. Włącznik/wyłącznik
7. Wejście liniowe
8. Gniazdo USB
9. Port ładowania USB-C
10. Gniazdo Micro SD
11. Wskaźnik ładowania/połączenia

Przed pierwszym użyciem:

1. Usuń wszystkie materiały opakowaniowe i zutylizuj je w odpowiedni sposób.
2. Przeczytaj instrukcję.
3. Urządzenie czyść wilgotną ściereczką uważając, aby nie zamoczyć urządzenia.
4. Osusz urządzenie ręcznikiem papierowym.

Ładowanie

Podłącz dołączony kabel USB do portu ładowania USB (9), kabel należy podłączyć do ładowarki lub innego źródła zasilania o napięciu co najmniej 5V 1A. Wskaźnik LED (11) zaświeci na czerwono i zgaśnie, gdy głośnik w pełni naładuje się. Przed pierwszym użyciem całkowicie naładuj głośnik.

Głośnik emituje dźwięk wskazujący, że poziom naładowania akumulatora jest niski i należy go naładować.

Tryb radia FM:

1. Włącz urządzenie ustawiając włącznik/wyłącznik (6) w pozycję ON.
 2. Naciśnij i przytrzymaj przycisk „M” (3), aby wybrać tryb radia FM. Usłyszysz „FM Mode” z urządzenia.
 3. Obróć pokrętko strojenia (5), aby wybrać żądaną stację radiową.
- Uwaga: Urządzenie jest wyposażone w antenę FM. Aby poprawić odbiór sygnału FM, przestaw głośnik, aż odbiór będzie czysty i pozbawiony zakłóceń.

Tryb Bluetooth

1. Naciśnij i przytrzymaj przycisk „M” (3), aby wybrać tryb Bluetooth, usłyszysz „tryb Bluetooth” z urządzenia. Uwaga: Wskaźnik (11) będzie migać na niebiesko.
2. Włącz funkcję Bluetooth w swoim urządzeniu audio, wyszukaj „CR1902” i sparuj.
3. Po pomyślnym sparowaniu urządzenia z jednostką usłyszysz krótki dźwięk potwierdzający, a wskaźnik (11) przestanie migać i pozostanie niebieski.
4. Odtwarzaj i przesyłaj strumieniowo muzykę ze swojego urządzenia nadawczego do głośnika.
5. Podczas odtwarzania naciśnij przycisk Odtwórz/Pauza (3), aby wstrzymać lub wznowić utwór.
6. Podczas odtwarzania naciśnij i przytrzymaj przycisk przeskakiwania do tyłu (1) lub przycisk przeskakiwania do przodu (2), aby przejść do poprzedniego lub następnego utworu.

Aktywacja funkcji TWS (jak sparować ze sobą dwa głośniki Cr1902):

1. Upewnij się, że głośniki nie są sparowane z żadnymi zewnętrznymi urządzeniami Bluetooth.
2. Włącz jednocześnie dwa głośniki Bluetooth.
3. Kliknij dwukrotnie przycisk „M” (3) na głośniku, aby rozpocząć parowanie TWS.
4. Gdy drugi głośnik wyemituje dźwięk, parowanie przebiegło pomyślnie i funkcja TWS jest aktywna.
5. Aktywuj Bluetooth na urządzeniu zewnętrznym, wyszukaj nazwę „CR1902” i wybierz ją, aby wykonać parowanie Bluetooth.
6. Po sparowaniu głośniki zostaną automatycznie sparowane ze sobą, jeśli zostaną włączone w tym samym czasie.
7. Kliknij dwukrotnie „M.” (3) przycisk w celu rozłączenia TWS.

Odtwarzanie z USB/Micro SD

1. Włóż pamięć USB/kartę Micro SD do gniazda USB (8) / Micro SD (10) z tyłu urządzenia. Urządzenie automatycznie rozpocznie odczytywanie urządzenia po nawiązaniu połączenia. Rozpocznie się odtwarzanie pierwszego utworu.

2. Naciśnij i przytrzymaj przycisk pomijania +/- (1,2), aby wybrać ulubione utwory.

3. Naciśnij przycisk Odtwórz/Pauza (3). Urządzenie zatrzyma odtwarzanie. Naciśnij ponownie przycisk odtwarzania/pauzy (3), aby wznowić odtwarzanie.

Uwaga: Urządzenie odczyta ostatnio podłączone urządzenie. Jeśli podłączysz inne urządzenie podczas odtwarzania innego, urządzenie zatrzyma odtwarzanie i rozpocznie odczytywanie ostatnio podłączonego urządzenia.

Podłączenie wejścia AUX

Do tego urządzenia można podłączyć urządzenie audio i odtwarzać muzykę za pośrednictwem tego głośnika. Aby to zrobić, włącz urządzenie, podłącz kabel słuchawkowy 3,5 mm do gniazda Aux w urządzeniu i rozpocznij odtwarzanie muzyki.

INFORMACJA! Sterowanie (odtwarzanie/pauza, następny/poprzedni utwór) jest wyłączone w trybie AUX. Do sterowania muzyką użyj urządzenia nadwacznego.

Dane techniczne:

Wersja Bluetootha: 5.1 FM: 87 - 108 MHz

Pobór mocy: 5 V --- 1 A

Czas ładowania: 2 godziny

Czas odtwarzania: 5 godzin (50% głośności)

Moc wyjściowa : 5W Pojemność baterii: 1500 mAh

ADLER

EUROPE



Electric Kettle



Burr Coffee



**Milk Frother
AD 4491**



**Sandwich Maker
AD 3055**



TOASTER 2 SLICE



ELECTRIC GRILL



CITRUS



**PERSONAL
BLENDER**



**FOOD PROCESSOR
AD 4224**



**MIXER
AD 4225**



AIR FRYER



PASTEURIZATION



**AIR CONDITIONER
AD 7916**



**AIR HUMIDIFIER
AD 7966**



**FAN HEATER
AD 7725**



**KITCHEN SCALE
AD 3166**

camry

Premium



ELECTRIC KETTLE
CR 1290



ESPRESSO MACHINE
CR 4410



SANDWICH MAKER
CR 3054



RETRO RADIO
CR 1182



AIR CONDITIONER
CR 7925



FOOD PROCESSOR
CR 4223



MIXER
CR 4220



MEAT MINCER



AIR FRYER OVEN BAGLESS VACUUM CLEANER
CR 6311



CR 7046



AIR DEHUMIDIFIER
CR 7851



Trimmer
CR 2921



CERAMIC FAN HEATER OIL FILLED RADIATOR
CR 7732



CR 7812



PORTABLE FRIDGE
CR 8076



HEATED ANIMAL DEN
CR 7431

www.camryhome.eu

Camry

Premium



ELECTRIC KETTLE
CR 1292



HAIR DRYER
CR 2261



TOASTER 2



ELECTRIC GRILL
CR 3044



PERSONAL BLENDER
CR 4615



WAFFLE MAKER
CR 3046



GARMENT STEAMER
CR 5033



AIR HUMIDIFIER
CR 7964



GLASS HEATER
CR 7721



WASHING MACHINE
CR 8054



OIL FILLED RADIATOR
CR 7810



HEATING LUNCHBOX
CR 4483



MOSQUITO KILLER LAMP
CR 7935



SONIC TOOTHBRUSH
CR 2173



HEATING UNDERBLANKET
CR 7430



HAIR DRYER
CR 2256

www.camryhome.eu

Adler Sp. z o.o., Ordona 2a, 01-237 Warsaw, Poland hereby declares that the CR 1902 device complies with Directive 2014/53 / EU. The full text of the EU declaration of conformity is available at the following internet address:

CR 1902

1902

CR

CR 1902

CR 1902

CR 1902

CR 1902

CR 1902

CR 1902

CR 1902

CR 1902

CR 1902

CR 1902

CR 1902

1902

CR

CR 1902

https://www.adler.com.pl/dane/deklaracje/CE/cr_1902.pdf

CR 1902

CR 1902

CR 1902

CR 1902

CR 1902

CR 1902

CR 1902

CR 1902

CR 1902

CR 1902

Adler Sp. z o.o., Ordona 2a, 01-237 Warszawa, Polska niniejszym oświadcza, że urządzenie CR 1902 jest zgodne z dyrektywą 2014/53/UE. Pełny tekst deklaracji zgodności UE jest dostępny pod następującym adresem

https://www.adler.com.pl/dane/deklaracje/CE/cr_1902.pdf



AFTER SALE SERVICE NOTICE

GB	If you want to buy spare parts or make any complaints, please contact the seller who issued the receipt directly.
DE	Wenn Sie Ersatzteile kaufen oder reklamieren möchten, wenden Sie sich bitte direkt an den Verkäufer, der die Quittung ausgestellt hat.
FR	Si vous souhaitez acheter des pièces de rechange ou faire des réclamations, veuillez contacter directement le vendeur qui a émis le reçu.
ES	Si desea comprar repuestos o presentar alguna queja, comuníquese directamente con el vendedor que emitió el recibo.
PT	Se você quiser comprar peças de reposição ou fazer alguma reclamação, entre em contato diretamente com o vendedor que emitiu o recibo.
LT	Jei norite įsigyti atsarginių dalių ar pateikti nusiskundimą, susisiekię tiesiogiai su kvitą išdavusiu pardavėju.
LV	Ja vēlaties iegādāties rezerves daļas vai izteikt pretenzijas, lūdzu, sazinieties tieši ar pārdevēju, kurš izsniedza čeku.
EST	Kui soovite osta varuosi või esitada pretensioone, võtke otse ühendust kvitungi väljastanud müüjaga.
HU	Ha póttalkatréseket szeretne vásárolni, vagy panaszt szeretne tenni, forduljon közvetlenül a bizonylatot kiállító eladóhoz.
BS	Ako želite kupiti rezervne dijelove ili napraviti reklamaciju, obratite se direktno prodavaču koji je izdao račun.
RO	Если вы хотите купить запчасти или предъявить какие-либо претензии, пожалуйста, свяжитесь напрямую с продавцом, выдавшим чек.
CZ	Chcete-li zakoupit náhradní díly nebo uplatnit jakoukoliv reklamaci, kontaktujte přímo prodejce, který účtenku vystavil.
RU	Dacă doriți să cumpărați piese de schimb sau să faceți vreo reclamație, vă rugăm să contactați direct vânzătorul care a emis chitanța.
GR	Εάν θέλετε να αγοράσετε ανταλλακτικά ή να κάνετε οποιαδήποτε παράπονα, επικοινωνήστε απευθείας με τον πωλητή που εξέδωσε την απόδειξη.
MK	Ako sakate da kupite rezervni delovi ili da podnesete kakvi bilo poplaki, kontaktirajte direktno sa prodavacot koj ja izdal smetkata.
NL	Als u reserveonderdelen wilt kopen of een klacht wilt indienen, neem dan rechtstreeks contact op met de verkoper die de bon heeft afgegeven.
SL	Če želite kupiti nadomestne dele ali vložiti reklamacije, se obrnite neposredno na prodajalca, ki je izdal račun.
FI	Jos haluat ostaa varaosia tai tehdä valituksia, ota yhteyttä suoraan kuitin antaneeseen myyjään.
PL	W przypadku chęci zakupu części zamiennych lub zgłoszenia ewentualnych reklamacji należy kontaktować się bezpośrednio ze sprzedawcą, który wystawił paragon.
IT	Se desidero acquistare pezzi di ricambio o presentare reclami, contatta direttamente il venditore che ha emesso la ricevuta.
HR	Se desidero acquistare pezzi di ricambio o presentare reclami, contatta direttamente il venditore che ha emesso la ricevuta.
SV	Om du vill köpa reservdelar eller göra några reklamationer, vänligen kontakta säljaren som utfärdat kvittot direkt.
DK	Hvis du ønsker at købe reservedele eller reklamere, bedes du kontakte sælgeren, som har udstedt kvitteringen, direkte.
UA	Якщо ви хочете придбати запчастини або подати будь-які претензії, зверніться безпосередньо до продавця, який видав чек.
SR	Ako želite da kupite rezervne delove ili da uložite reklamaciju, obratite se direktno prodavaču koji je izdao račun.
SK	Ak si chcete kúpiť náhradné diely alebo uplatniť akúkoľvek reklamáciu, kontaktujte priamo predajcu, ktorý účtenku vystavil.
AR	أو غير قطعاً عرض في ترغب كنتاذاً شكوى أي تقديم، لاصتاً فيرجى مباشرة لاصياً رصداً يذلاً بالبيع
BG	Ako искате да закупите резервни части или да направите оплаквания, моля, свържете се директно с продавача, който е издал касовата бележка.
AZ	Ehtiyat hissələri almaq və ya hər hansı şikayət etmək istəyirsinizsə, qəbzə verən satıcı ilə birbaşa əlaqə saxlayın.
ALB	Nëse dëshironi të bliini pjesë këmbimi ose të bëni ndonjë ankesë, j I temi kontaktoni drejtpërdrejt shitësin që ka lësh ar fat rën.