

avenido

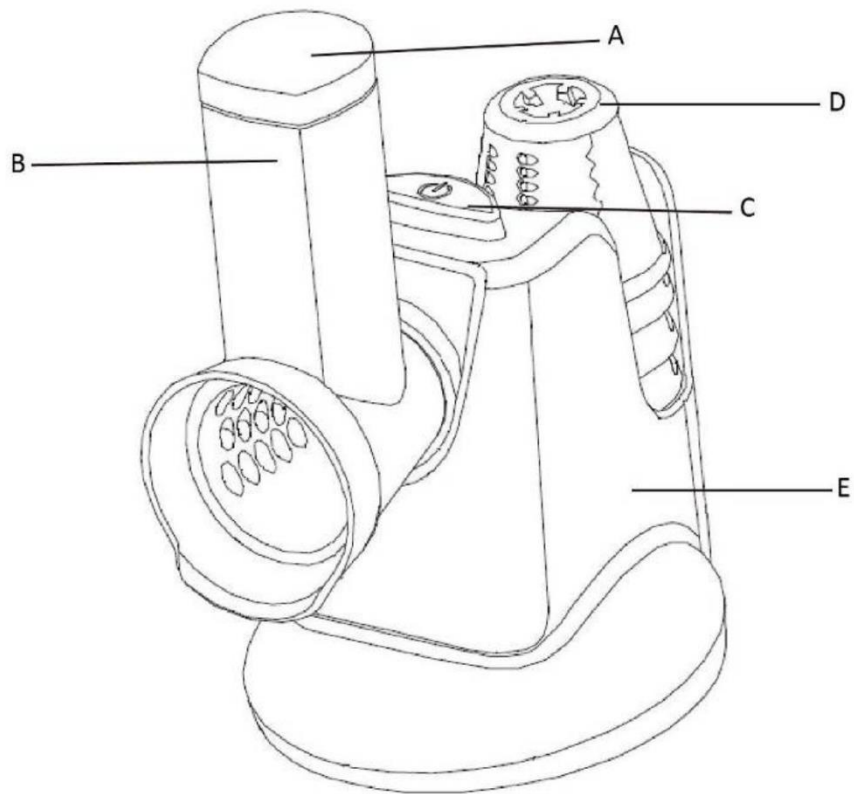

AV 4817					
EN	User Manual	5	PL	Instrukcja obsługi	87
DE	Bedienungsanleitung	9	IT	Manuale d'uso	92
FR	Mode d'emploi	15	SV	Bruksanvisning	97
ES	Manual de usuario	20	BG	Ръководство за употреба	102
PT	Manual de Instruções	26	DA	Bruksanvisning	108
LT	Naudojimo instrukcija	31	SK	Používateľská príručka	112
LV	Lietošanas instrukcija	36	BS	Korisnički priručnik	117
ET	Kasutusjuhend	40	MK	Упатство за употреба	122
HU	Használati útmutató	45	HR	Korisnički priručnik	128
RO	Manual de utilizare	50	UK	Керівництво користувача	132
CS	Návod k použití	55	SR	Упутство за употребу	138
RU	Руководство пользователя	60	AR	دليل المستخدم	143
EL	Εγχειρίδιο χρήσης	66	AZ	İstifadəçi təlimatı	145
NL	Gebruikershandleiding	72	SQ	Manuali i përdorimit	150
SL	Navodila za uporabo	77	KA	ინსტრუქცია	155
FI	Käyttöohje	82			



F

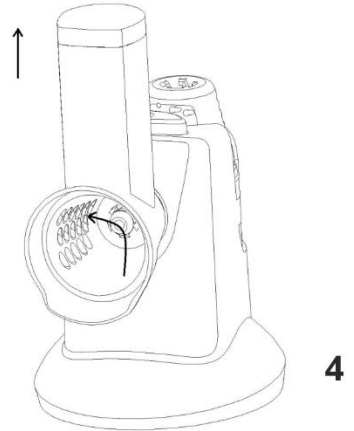
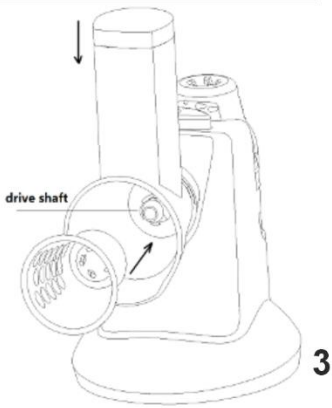
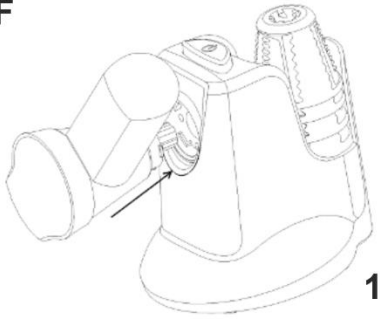

G

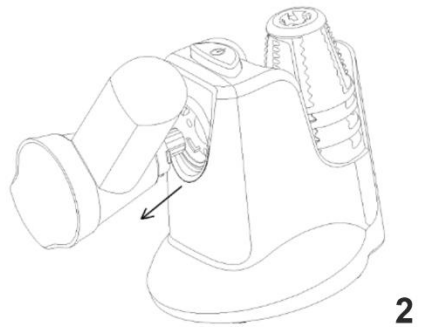
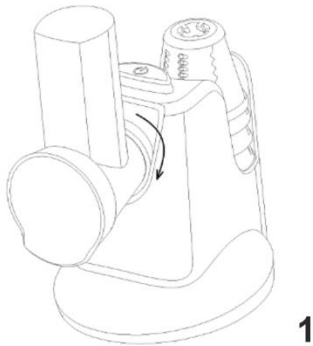

D1



D2



D3



D4



D5



User Manual (EN)

GENERAL SAFETY CONDITIONS IMPORTANT SAFETY INSTRUCTIONS FOR USE READ CAREFULLY AND KEEP FOR FUTURE REFERENCE

1. Before using the device, read the instruction manual and follow the instructions contained therein. The manufacturer is not responsible for damages caused by using the device contrary to its intended use or improper operation.
2. The device is for domestic use only. Do not use for other purposes incompatible with its intended use.
3. Connect the device only to an outlet, with a voltage of 220-240V ~50/60Hz. In order to increase the safety of use, multiple electrical appliances should not be plugged into a single circuit at the same time.
4. Be especially careful when using the device when children are around. Do not allow children to play with the appliance do not allow children or people who are not familiar with the appliance to use it
5. **WARNING:** This equipment may be used by children over 8 years of age and persons with limited physical, sensory or mental ability, or persons without experience or familiarity with the equipment, if this is done under the supervision of a person responsible for their safety or they have been given instructions on the safe use of the equipment and are aware of the dangers associated with its use. Children should not play with the equipment. Cleaning and maintenance of the equipment should not be performed by children unless they are over 8 years of age and these activities are performed under supervision.
6. **WARNING:** Keep the device out of the reach of children.
7. **WARNING:** Unplug the power cord from the outlet before cleaning and washing the device.

8. **WARNING:** Improper use of the device, may result in injuries, such as cuts, abrasions or electric shock, among others.
9. **WARNING:** Use caution when handling the cutting blades, and when emptying and cleaning the device.
10. **WARNING:** Turn the machine off and unplug it from the power supply before approaching parts that move during use.
11. **WARNING:** Always disconnect the unit from the power supply if left unattended, and before folding and unfolding or cleaning.
12. **WARNING:** Do not move the device during operation.
13. **WARNING :** If the unit's housing is cracked, turn off the unit to avoid the possibility of electric shock.
14. **WARNING :** Improper use of the device, may result in injuries, such as cuts, abrasions or electric shock, among others.
15. **WARNING:** Do not use the equipment if the rotary blades are damaged.
16. **WARNING:** Before replacing equipment or approaching moving parts during use, turn off the equipment and unplug it from the power supply.
17. Always remove the plug from the power outlet after use by holding the outlet with your hand. **DO NOT** pull on the power cord.
18. Do not immerse the cord, plug and the entire unit in water or other liquid. Do not expose the unit to weather conditions (rain, sun, etc.) or use in high humidity conditions (bathrooms, damp camping houses).
19. Periodically check the condition of the power cord. If the power cord is damaged, it should be replaced by a specialized repair facility to avoid danger.
20. Do not use the device with a damaged power cord or if it has been dropped or damaged in any other way or is not working properly. Do not repair the device yourself, as there is a risk of electrocution. Return a damaged device to a competent service center for inspection or repair. All repairs may be made only by authorized service centers. Improper repair may cause serious

danger to the user.

21. Place the appliance on a cool stable, level surface, away from hot kitchen appliances such as electric stove, gas burner, etc....

22. Do not use the device near flammable materials.

23. The power cord must not hang over the edge of the table or touch hot surfaces.

24. Do not use the device near water, e.g.: in the shower, in the bathtub or over a sink with water.

25. Never wash the device under running water or in such a way that water drips into it

26. Do not allow the device to get wet. If the device falls into water, immediately pull the plug from the power outlet. Do not put your hands in the water while the device is plugged in. Before using it again, it must be checked by a qualified electrician.

27. Do not grasp or use the device with wet hands.

28. The device must be turned off each time after operation.

29. Do not leave the device plugged into an outlet unattended.

30. To provide additional protection, it is advisable to install in the electrical circuit, a residual current device (RCD) with a rated residual current of not more than 30mA. In this regard, consult a specialist electrician.

31. Before you turn on the device, make sure that all parts are installed correctly.

32. Use the device only when the safety interlock is closed.

33. Do not touch the small blades of the grater.

34. Use only accessories supplied by the manufacturer.

35. During operation of the machine, do not put your hands or any objects into the feeder opening. Use only the pusher for this purpose.

36. Fruits and vegetables should be put into the feeder opening while the machine is running, you cannot fill the feeder opening with fruits or vegetables while the machine is stopped.

37. Be careful not to overload the grater, do not use too much force

to push the products through the feeder.

38. Always disconnect the device from the mains if it is not in use or you want to start cleaning it.

39. Do not disassemble the grater if it is plugged into a power outlet.

40. Do not use harsh washers or caustic agents for cleaning.

41. Do not immerse the motor part of the machine in water or any other liquid.

42. The maximum operating time of the device is 3 minutes.

Description of the device AD4815 vegetable shredder:

A. Pusher B. Grinding chamber / feeder C. ON/OFF button

D. Blades / Grinders E. Housing

Blades:

D1. Coarse grater (dark red): carrots, cucumbers, zucchini, boiled potatoes, radishes, peppers, hard cheeses, chocolate.

D2. Fine grater (orange): carrots, cucumbers, zucchini, boiled potatoes, radishes, hard cheeses, chocolate.

D3. Fine slicer (dark green): carrots, zucchini, boiled potatoes, cucumbers, peppers, onions, turnips, red cabbage, white cabbage, apples or hard cheese.

D4. Coarse slicer (light green): carrots, zucchini, boiled potatoes, cucumbers, bell peppers, onions, turnips, red cabbage, white cabbage, apples or hard cheese

D5. Coarse grinder (yellow): dry bread, hazelnut, walnut, almond, parmesan, chocolate, cookies, cookies

Before first use:

1. Before first use, unpack all parts of the device and remove all packaging material, then clean the device and all its parts with a damp cloth, then dry with a soft, dry paper towel.

Assembly:

1. Hold the grinding chamber/feeder tube and gently insert it into the housing. As shown on page 4, figure F1

2. Turn it a quarter turn counterclockwise until it catches on the housing. As shown on page 4, figure F2

3. Select the appropriate cap (see the Blades section). Hold the plastic edges and insert the cap into the grinding chamber. As shown on page 4, figure F3

4. Turn the blade clockwise. Make sure it is properly positioned on the drive shaft. Insert the food pusher into the feeder. As shown on page 4, figure F4

Disassembly:

1. Hold the plastic edges of the blade and turn it counterclockwise. Remove the blade from the grinding chamber. Remove the food pusher from the feeder. As shown on page 4, figure G1

2. Turn the grinding chamber clockwise. As shown on page 4, figure G2

3. Remove the grinding chamber from the housing.

Using the device:

1. Place the bowl under the grinding chamber (B).

2. Connect the appliance to the mains power supply and briefly press the ON/OFF button once or twice before inserting the food into the feeder to ensure that the cap has locked onto the drive shaft and is securely fastened.

3. Turn on the machine by holding down the ON/OFF button (C).
4. Pull out the food pusher (A) and place the sliced food in the feeder.
5. Gently press the food with the pusher (A). Please do not put too much pressure on the pusher. This may damage the blades and the machine itself.
6. Let go of the ON/OFF button when you have finished grinding.
7. Unplug the device from the power supply and remove the blade (follow the cleaning instructions).

NOTE: DO NOT TOUCH THE BLADES OR THE INSIDE OF THE GRINDING CHAMBER WHEN THE UNIT IS ON. THIS CAN LEAD TO INJURY, CUTTING YOUR FINGERS OR HANDS.

CAUTION: Do not use the appliance without food.

CAUTION: Make sure the food is cut into small pieces before putting it into the feeder. Otherwise, the machine may stop and break down.

To protect your fingers, always use a pusher. Never put your hands or utensils into the feeder or into the rotating blades of the attachment.

Use the salad appliance only for slicing and grating normal household foods, such as fruits, vegetables, nuts, chocolate and hard cheeses.

Cleaning:

1. Before cleaning the appliance, turn it off and unplug it from the mains power supply.
2. Remove the blades, pusher, feeder and clean in warm water with mild dishwashing liquid.
3. Clean the housing with a damp cloth and dry with a soft cloth.

NOTE: MAKE ESPECIALLY SURE THAT THE PARTS IN DIRECT CONTACT WITH FOOD: PUSHER, FEEDER, GRINDING CHAMBER AND KNIVES. ARE CLEANED ESPECIALLY THOROUGHLY. LEFTOVER FOOD CAN CAUSE BACTERIA TO GROW AND LEAD TO ILLNESS OR INJURY.

Technical description:

Maximum time of continuous use: 3 minutes

Power: 150 W

Input voltage: 220-240 V~ 50/60 Hz



For the sake of the environment. Dispose of cardboard packaging and polyethylene (PE) bags in the appropriate containers for separate collection of municipal waste according to their description. If there are batteries in the device, remove them and separately return them to the collection and storage facility. Return the used device to a suitable collection and storage facility, as the hazardous substances in it may pose a threat to health and the environment. The marking on the product indicates that the device should not be disposed of in the container with municipal waste. Waste electrical equipment, is waste that contains substances harmful to humans, animals and the environment. These substances can lead to contamination of the soil, water or air, and through this they can enter the human body and lead to numerous health ailments, such as vision, hearing, speech disorders, they can also damage the kidneys, liver and heart, and cause skin diseases. Harmful substances can also have adverse effects on the respiratory and reproductive systems and lead to cancerous changes. Consumption of plants growing on the complained of soils, and products made from them may risk the above-mentioned health effects. **Do not dispose of the device in the municipal waste container!!!**

Service If you wish to purchase spare parts or report any complaints, please contact directly with the seller who issued the receipt.

Bedienungsanleitung (DE)

**ALLGEMEINE SICHERHEITSBEDINGUNGEN WICHTIGE
ANWEISUNGEN FÜR DEN SICHEREN GEBRAUCH
SORGFÄLTIG LESEN UND AUFBEWAHREN**

1. Lesen Sie die Bedienungsanleitung vor dem Gebrauch des Geräts und befolgen Sie die darin enthaltenen Anweisungen. Der

Hersteller haftet nicht für Schäden, die durch nicht bestimmungsgemäßen Gebrauch oder unsachgemäße Handhabung des Geräts entstehen.

2. Das Gerät ist nur für den Hausgebrauch bestimmt. Verwenden Sie es nicht für andere Zwecke, die nicht mit seiner Bestimmung vereinbar sind.

3. Schließen Sie das Gerät nur an eine Steckdose mit einer Spannung von 220-240V ~50/60Hz an. Schließen Sie nicht mehrere elektrische Geräte gleichzeitig an einen Stromkreis an, um die Sicherheit des Geräts zu erhöhen.

4. Besondere Vorsicht ist geboten, wenn das Gerät in Gegenwart von Kindern benutzt wird. Erlauben Sie Kindern nicht, mit dem Gerät zu spielen. Erlauben Sie Kindern oder Personen, die nicht mit dem Gerät vertraut sind, es nicht zu benutzen

5. **WARNUNG:** Dieses Gerät kann von Kindern über 8 Jahren und Personen mit eingeschränkten körperlichen, sensorischen oder geistigen Fähigkeiten oder Personen ohne Erfahrung oder Kenntnis des Geräts benutzt werden, wenn dies unter Aufsicht einer für ihre Sicherheit verantwortlichen Person geschieht oder sie Anweisungen zum sicheren Gebrauch des Geräts erhalten haben und sich der mit dem Gebrauch verbundenen Gefahren bewusst sind. Kinder sollten nicht mit dem Gerät spielen. Die Reinigung und Wartung des Geräts sollte nicht von Kindern durchgeführt werden, es sei denn, sie sind älter als 8 Jahre und die Tätigkeit wird unter Aufsicht durchgeführt.

6. **WARNUNG:** Bewahren Sie das Gerät außerhalb der Reichweite von Kindern auf.

7. **WARNUNG:** Ziehen Sie das Netzkabel aus der Steckdose, bevor Sie das Gerät reinigen und waschen.

8. **WARNUNG:** Die unsachgemäße Verwendung des Geräts kann zu Verletzungen wie Schnitt- und Schürfwunden oder Stromschlägen führen.

9. **WARNUNG:** Beim Umgang mit den Schneidmessern und beim

Entleeren und Reinigen des Geräts ist Vorsicht geboten.

10. WARNUNG: Schalten Sie das Gerät aus und trennen Sie es von der Stromversorgung, bevor Sie sich Teilen nähern, die sich während des Gebrauchs bewegen.

11. WARNUNG: Trennen Sie das Gerät immer von der Stromversorgung, wenn es unbeaufsichtigt bleibt, sowie vor dem Ein- und Ausklappen oder der Reinigung.

12. WARNUNG: Bewegen Sie das Gerät nicht während des Betriebs.

13. WARNUNG: Wenn das Gerätegehäuse Risse aufweist, schalten Sie das Gerät aus, um die Gefahr eines Stromschlags zu vermeiden.

14. WARNUNG: Unsachgemäßer Gebrauch des Geräts kann zu Verletzungen wie Schnitt- und Schürfwunden oder Stromschlag führen.

15. WARNUNG: Verwenden Sie das Gerät nicht, wenn die Rotationsschneider beschädigt sind.

16. WARNUNG: Schalten Sie das Gerät aus und trennen Sie es von der Stromversorgung, bevor Sie es auswechseln oder sich bewegenden Teilen nähern, während Sie es benutzen.

17. Ziehen Sie nach dem Gebrauch immer den Stecker aus der Steckdose, indem Sie die Steckdose mit der Hand festhalten. NICHT am Netzkabel ziehen.

18. Tauchen Sie das Kabel, den Stecker oder das gesamte Gerät NICHT in Wasser oder eine andere Flüssigkeit. Setzen Sie das Gerät nicht den Witterungsbedingungen (Regen, Sonne usw.) aus und verwenden Sie es nicht in feuchten Räumen (Badezimmer, feuchte Wohnmobile).

19. Überprüfen Sie regelmäßig den Zustand des Netzkabels. Wenn das Netzkabel beschädigt ist, muss es von einem Fachmann ausgetauscht werden, um Gefahren zu vermeiden.

20. Benutzen Sie das Gerät nicht mit einem beschädigten Netzkabel oder wenn es heruntergefallen ist oder auf andere Weise beschädigt wurde oder nicht richtig funktioniert. Reparieren Sie das Gerät

nicht selbst, es besteht die Gefahr eines Stromschlags. Bringen Sie das beschädigte Gerät zur Inspektion oder Reparatur zu einer kompetenten Kundendienststelle. Reparaturen dürfen nur von autorisierten Servicestellen durchgeführt werden. Eine unsachgemäße Reparatur kann eine ernsthafte Gefahr für den Benutzer darstellen.

21. Stellen Sie das Gerät auf eine kühle, stabile und ebene Fläche, entfernt von heißen Küchengeräten wie Elektroherd, Gasbrenner usw.

22. Verwenden Sie das Gerät nicht in der Nähe von brennbaren Materialien.

23. Das Netzkabel darf nicht über die Tischkante hängen oder heiße Oberflächen berühren.

24. Verwenden Sie das Gerät nicht in der Nähe von Wasser, z. B. in der Dusche, in der Badewanne oder über einem Waschbecken mit Wasser.

25. Waschen Sie das Gerät niemals unter fließendem Wasser oder so, dass Wasser in das Gerät tropft

26. Achten Sie darauf, dass das Gerät nicht nass wird. Wenn das Gerät ins Wasser fällt, ziehen Sie sofort den Stecker aus der Steckdose. Halten Sie Ihre Hände nicht ins Wasser, während das Gerät eingeschaltet ist. Lassen Sie das Gerät von einer Elektrofachkraft überprüfen, bevor Sie es wieder benutzen.

27. Fassen Sie das Gerät nicht mit nassen Händen an und benutzen Sie es nicht mit nassen Händen.

28. Das Gerät muss nach jedem Arbeitsende ausgeschaltet werden.

29. Lassen Sie das Gerät nicht unbeaufsichtigt an einer Steckdose angeschlossen.

30. Für zusätzlichen Schutz ist es ratsam, im Stromkreis einen Fehlerstromschutzschalter (RCD) mit einem Nennfehlerstrom von höchstens 30 mA zu installieren. Ziehen Sie dazu einen Elektrofachmann zu Rate.

31. Vergewissern Sie sich vor dem Einschalten des Geräts, dass alle

Teile korrekt installiert sind.

32. Benutzen Sie das Gerät nur, wenn die Sicherheitsverriegelung geschlossen ist.

33. Berühren Sie nicht die kleinen Klingen der Reibe.

34. Verwenden Sie nur das vom Hersteller gelieferte Zubehör.

35. Stecken Sie weder Ihre Hände noch irgendwelche Gegenstände in die Einfüllöffnung, während das Gerät in Betrieb ist. Benutzen Sie nur den Schieber für diesen Zweck.

36. Das Obst und Gemüse muss bei laufendem Gerät in die Einfüllöffnung eingeführt werden; Sie dürfen die Einfüllöffnung nicht mit Obst oder Gemüse füllen, wenn das Gerät stillsteht.

37. Achten Sie darauf, dass Sie die Reibe nicht überlasten und nicht zu viel Kraft aufwenden, um die Produkte durch den Einfüllstutzen zu schieben.

38. Trennen Sie das Gerät immer vom Stromnetz, wenn es nicht benutzt wird oder wenn Sie es reinigen wollen.

39. Zerlegen Sie die Reibe nicht, wenn sie an eine Steckdose angeschlossen ist.

40. Verwenden Sie zur Reinigung keine Scheuermittel oder ätzende Mittel.

41. Tauchen Sie den Motor der Maschine nicht in Wasser oder eine andere Flüssigkeit.

42. Die maximale Betriebszeit des Geräts beträgt 3 Minuten.

Beschreibung des Gemüseschneiders AD4815:

A. Stößel B. Mahlkammer / Zuführung C. ON/OFF-Taste

D. Klingen/Mahlwerke E. Gehäuse

Klingen:

D1. Grobe Reibe (dunkelrot): Karotten, Gurken, Zucchini, gekochte Kartoffeln, Radieschen, Paprika, Hartkäse, Schokolade.

D2. Feinreibe (orange): Karotten, Gurken, Zucchini, Salzkartoffeln, Rettich, Hartkäse, Schokolade.

D3. Feinhobel (dunkelgrün): Karotten, Zucchini, gekochte Kartoffeln, Gurken, Paprika, Zwiebeln, Rüben, Rotkohl, Weißkohl, Äpfel oder Hartkäse.

D4. Grobschneider (hellgrün): Karotten, Zucchini, gekochte Kartoffeln, Gurken, Paprika, Zwiebeln, Rüben, Rotkohl,

Weißkohl, Äpfel oder Hartkäse

D5. Grober Zerkleinerer (gelb): trockenes Brot, Haselnüsse, Walnüsse, Mandeln, Parmesankäse, Schokolade, Kekse, Kekse

Vor dem ersten Gebrauch:

1. Vor dem ersten Gebrauch alle Teile des Geräts auspacken und das gesamte Verpackungsmaterial entfernen, dann das Gerät und alle seine Teile mit einem feuchten Tuch reinigen und mit einem weichen, trockenen Papiertuch abtrocknen.

Zusammenbau:

1. Halten Sie die Mahlkammer/das Zuführungsrohr und setzen Sie es vorsichtig in das Gehäuse ein. Wie auf Seite 4, Abbildung F1 gezeigt

2. Drehen Sie es eine Vierteldrehung nach links, bis es in das Gehäuse einrastet. Wie auf Seite 4, Abbildung F2, dargestellt

3. Wählen Sie die passende Kappe aus (siehe Abschnitt Klängen). Halten Sie die Kunststoffkanten fest und setzen Sie die Kappe in die Mahlkammer ein. Wie auf Seite 4, Abbildung F3 gezeigt

4. Drehen Sie das Messer im Uhrzeigersinn. Achten Sie darauf, dass es richtig auf der Antriebswelle sitzt. Setzen Sie den Futterschieber in den Einfüllstutzen ein. Wie auf Seite 4, Abbildung F4 dargestellt

Zerlegen:

1. Halten Sie die Kunststoffkanten des Messers fest und drehen Sie sie gegen den Uhrzeigersinn. Entfernen Sie das Messer aus der Mahlkammer. Entfernen Sie den Futterschieber aus der Zuführung. Wie auf Seite 4, Abbildung G1 gezeigt

2. Drehen Sie die Mahlkammer im Uhrzeigersinn. Wie auf Seite 4, Abbildung G2 dargestellt

3. Nehmen Sie die Mahlkammer aus dem Gehäuse.

Verwenden Sie das Gerät:

1. Stellen Sie die Schüssel unter die Mahlkammer (B).

2. Schließen Sie das Gerät an das Stromnetz an und drücken Sie ein- oder zweimal kurz auf die EIN/AUS-Taste, bevor Sie Lebensmittel in den Behälter geben, um sicherzustellen, dass die Kappe auf der Antriebswelle eingerastet und sicher befestigt ist.

3. Schalten Sie das Gerät ein, indem Sie die EIN/AUS-Taste (C) gedrückt halten.

4. Ziehen Sie den Lebensmittelschieber (A) heraus und legen Sie die geschnittenen Lebensmittel in den Einfüllschacht.

5. Drücken Sie die Lebensmittel mit dem Stößel (A) vorsichtig an. Bitte üben Sie nicht zu viel Druck auf den Stößel aus. Dadurch können die Klängen und das Gerät selbst beschädigt werden.

6. Lassen Sie die EIN/AUS-Taste los, wenn Sie mit dem Mahlen fertig sind.

7. Trennen Sie das Gerät vom Stromnetz und nehmen Sie das Messer heraus (beachten Sie die Reinigungshinweise).

HINWEIS: BERÜHREN SIE NICHT DIE MESSER ODER DAS INNERE DER MAHLKAMMER, WENN DAS GERÄT EINGESCHALTET IST. DIES KÖNNTE ZU VERLETZUNGEN FÜHREN UND SIE KÖNNTEN SICH AN DEN FINGERN ODER HÄNDEN SCHNEIDEN.

HINWEIS: Verwenden Sie das Gerät nicht ohne Lebensmittel.

ACHTUNG: Vergewissern Sie sich, dass die Lebensmittel in kleine Stücke geschnitten sind, bevor Sie sie in den Einfüllschacht geben. Andernfalls kann das Gerät stehen bleiben und kaputt gehen.

Um Ihre Finger zu schützen, verwenden Sie immer einen Schieber. Stecken Sie niemals Ihre Hände oder Utensilien in den Einfüllstutzen oder in die rotierenden Klängen des Aufsatzes.

Verwenden Sie die Salatmaschine nur zum Schneiden und Reiben von haushaltsüblichen Lebensmitteln wie Obst, Gemüse, Nüssen, Schokolade und Hartkäse.

Reinigung:

1. Bevor Sie das Gerät reinigen, schalten Sie es aus und trennen Sie es vom Stromnetz.

2. Entfernen Sie die Klängen, den Stößel und den Einfüllstutzen und reinigen Sie sie in warmem Wasser mit einem milden Spülmittel.

3. Reinigen Sie das Gehäuse mit einem feuchten Tuch und trocknen Sie es mit einem weichen Tuch ab.

HINWEIS: ACHTEN SIE BESONDERS DARAUF, DASS DIE TEILE, DIE DIREKT MIT LEBENSMITTELN IN KONTAKT KOMMEN: SCHIEBER, ZUFÜHRUNG, MAHLKAMMER UND MESSER. BESONDERS GRÜNDLICH GEREINIGT WERDEN. LEBENSMITTELRESTE KÖNNEN DAS WACHSTUM VON BAKTERIEN VERURSACHEN UND ZU KRANKHEITEN ODER VERLETZUNGEN FÜHREN.

Technische Beschreibung:

Maximale Dauer der ununterbrochenen Benutzung: 3 Minuten

Leistung: 150 W

Eingangsspannung: 220-240 V~ 50/60 Hz



Der Umwelt zuliebe. Pappverpackungen und Polyethylen (PE)-Beutel müssen in den entsprechenden Behältern für die getrennte Sammlung von Siedlungsabfällen entsprechend ihrer Beschreibung entsorgt werden. Wenn das Gerät Batterien enthält, müssen diese entfernt und separat in einer Sammel- und Lagereinrichtung entsorgt werden. Das Altgerät muss zu einer geeigneten Sammel- und Lagerstelle gebracht werden, da die darin enthaltenen gefährlichen Stoffe eine Gefahr für die Gesundheit und die Umwelt darstellen können. Die Kennzeichnung auf dem Produkt weist darauf hin, dass das Gerät nicht über die Hausmülltonne entsorgt werden darf. Elektroaltgeräte sind Abfälle, die Stoffe enthalten, die für Menschen, Tiere und die Umwelt schädlich sind. Diese Stoffe können den Boden, das Wasser oder die Luft verunreinigen und dadurch in den menschlichen Körper gelangen und zu einer Reihe von Gesundheitsproblemen führen, wie z. B. Seh-, Hör- und Sprachstörungen, Nieren-, Leber- und Herzschäden sowie Hautkrankheiten. Die Schadstoffe können sich auch negativ auf die Atemwege und das Fortpflanzungssystem auswirken und zu krebserregenden Veränderungen führen. Der Verzehr von Pflanzen, die auf den betroffenen Böden wachsen, und von Produkten, die daraus hergestellt werden, kann zu den oben genannten gesundheitlichen Auswirkungen führen. **Entsorgen Sie das Gerät nicht über die Hausmülltonne!**

Kundendienst Wenn Sie Ersatzteile kaufen möchten oder Beschwerden haben, wenden Sie sich bitte direkt an den Händler, der die Quittung ausgestellt hat.

Mode d'emploi (FR)

CONDITIONS GÉNÉRALES DE SÉCURITÉ INSTRUCTIONS IMPORTANTES POUR UNE UTILISATION SÛRE LIRE ATTENTIVEMENT ET CONSERVER POUR RÉFÉRENCE ULTÉRIEURE

1. Lisez le mode d'emploi avant d'utiliser l'appareil et suivez les instructions qu'il contient. Le fabricant n'est pas responsable des dommages causés par une utilisation de l'appareil non conforme à sa destination ou par une manipulation incorrecte.
2. L'appareil est destiné à un usage domestique uniquement. Ne l'utilisez pas à d'autres fins incompatibles avec l'usage auquel il est destiné.
3. Branchez l'appareil uniquement sur une prise de courant d'une tension de 220-240V ~50/60Hz. Pour une plus grande sécurité d'utilisation, ne pas brancher plusieurs appareils électriques en même temps sur un même circuit.
4. Des précautions particulières doivent être prises lors de l'utilisation de l'appareil en présence d'enfants. Ne laissez pas les enfants jouer avec l'appareil Ne laissez pas les enfants ou toute

personne non familiarisée avec l'appareil l'utiliser

5. AVERTISSEMENT : Cet appareil peut être utilisé par des enfants de plus de 8 ans et des personnes dont les capacités physiques, sensorielles ou mentales sont réduites, ou des personnes sans expérience ou connaissance de l'appareil, si cela se fait sous la surveillance d'une personne responsable de leur sécurité ou si elles ont reçu des instructions sur l'utilisation sûre de l'appareil et sont conscientes des dangers liés à son utilisation. Les enfants ne doivent pas jouer avec l'équipement. Le nettoyage et l'entretien de l'équipement ne doivent pas être effectués par des enfants, sauf s'ils sont âgés de plus de 8 ans et que l'activité est effectuée sous surveillance.

6. AVERTISSEMENT : Gardez l'appareil hors de portée des enfants.

7. AVERTISSEMENT : Débranchez le cordon d'alimentation de la prise avant de nettoyer et de laver l'appareil.

8. AVERTISSEMENT : Une utilisation incorrecte de l'appareil peut entraîner des blessures telles que des coupures, des abrasions ou des chocs électriques.

9. AVERTISSEMENT : Des précautions doivent être prises lors de la manipulation des lames de coupe et lors de la vidange et du nettoyage de l'appareil.

10. AVERTISSEMENT : Éteignez l'appareil et débranchez-le avant d'approcher les pièces qui bougent pendant l'utilisation.

11. AVERTISSEMENT : Débranchez toujours l'appareil de l'alimentation électrique s'il est laissé sans surveillance, et avant de le plier et de le déplier ou de le nettoyer.

12. AVERTISSEMENT : Ne pas déplacer l'appareil pendant son fonctionnement.

13. AVERTISSEMENT : Si le boîtier de l'appareil est fissuré, éteignez l'appareil afin d'éviter tout risque d'électrocution.

14. AVERTISSEMENT : Une utilisation incorrecte de l'appareil peut entraîner des blessures telles que des coupures, des abrasions

ou des chocs électriques.

15. **AVERTISSEMENT** : N'utilisez pas l'appareil si les couteaux rotatifs sont endommagés.

16. **AVERTISSEMENT** : Avant de remplacer l'appareil ou d'approcher les pièces mobiles en cours d'utilisation, éteignez l'appareil et débranchez-le de l'alimentation électrique.

17. Après utilisation, retirez toujours la fiche de la prise de courant en la tenant avec la main. Ne tirez PAS sur le cordon d'alimentation.

18. **NE PAS** immerger le cordon, la fiche ou l'appareil entier dans l'eau ou tout autre liquide. N'exposez pas l'appareil aux intempéries (pluie, soleil, etc.) et ne l'utilisez pas dans des conditions humides (salles de bains, camping-cars humides).

19. Vérifiez régulièrement l'état du cordon d'alimentation. Si le cordon d'alimentation est endommagé, il doit être remplacé par un réparateur spécialisé afin d'éviter tout danger.

20. N'utilisez pas l'appareil si le cordon d'alimentation est endommagé, s'il est tombé, s'il a été endommagé d'une autre manière ou s'il ne fonctionne pas correctement. Ne réparez pas l'appareil vous-même, car il y a un risque d'électrocution. Apportez l'appareil endommagé à un centre de service compétent pour qu'il soit inspecté ou réparé. Les réparations ne peuvent être effectuées que par des centres de service agréés. Une réparation incorrecte peut présenter un risque grave pour l'utilisateur.

21. Placez l'appareil sur une surface plane, stable et froide, à l'écart des appareils de cuisine chauds tels que : cuisinière électrique, brûleur à gaz, etc....

22. N'utilisez pas l'appareil à proximité de matériaux inflammables.

23. Le cordon d'alimentation ne doit pas pendre du bord de la table ni toucher des surfaces chaudes.

24. N'utilisez pas l'appareil à proximité de l'eau, par exemple dans la douche, dans le bain ou au-dessus d'un évier rempli d'eau.

25. Ne jamais laver l'appareil à l'eau courante ou de manière à ce

que de l'eau coule à l'intérieur

26. Ne laissez pas l'appareil se mouiller. Si l'appareil tombe dans l'eau, débranchez immédiatement la fiche de la prise de courant. Ne mettez pas les mains dans l'eau lorsque l'appareil est en marche. Il doit être vérifié par un électricien qualifié avant d'être réutilisé.

27. Ne pas manipuler ou utiliser l'appareil avec des mains mouillées.

28. L'appareil doit être éteint chaque fois qu'il a fini de fonctionner.

29. Ne laissez pas l'appareil branché sur une prise de courant sans surveillance.

30. Pour une protection supplémentaire, il est conseillé d'installer dans le circuit électrique un dispositif à courant résiduel (RCD) avec un courant résiduel nominal ne dépassant pas 30mA. Un électricien spécialisé doit être consulté à cet égard.

31. Avant d'allumer l'appareil, assurez-vous que toutes les pièces sont correctement installées.

32. N'utilisez l'appareil que lorsque le verrouillage de sécurité est fermé.

33. Ne touchez pas les petites lames de la râpe.

34. N'utilisez que les accessoires fournis par le fabricant.

35. Ne mettez pas vos mains ou des objets dans l'ouverture de l'alimentateur lorsque l'appareil est en marche. Utilisez uniquement le poussoir à cet effet.

36. Les fruits et légumes doivent être introduits dans l'orifice d'alimentation lorsque l'appareil est en marche ; vous ne devez pas remplir l'orifice d'alimentation de fruits ou de légumes lorsque l'appareil est à l'arrêt.

37. Veillez à ne pas surcharger la râpe, n'utilisez pas trop de force pour pousser les produits à travers l'alimentateur.

38. Débranchez toujours l'appareil lorsqu'il n'est pas utilisé ou lorsque vous voulez le nettoyer.

39. Ne démontez pas la râpe si elle est branchée sur une prise de courant.

40. N'utilisez pas de produits abrasifs ou caustiques pour le nettoyage.

41. Ne pas immerger la partie moteur de la machine dans l'eau ou tout autre liquide.

42. La durée maximale de fonctionnement de l'appareil est de 3 minutes.

Description du broyeur de végétaux AD4815 :

A. Poussoir B. Chambre de broyage / alimentation C. Bouton ON/OFF

D. Lames / broyeurs E. Boîtier

Lames :

D1. Râpe grossière (rouge foncé) : carottes, concombres, courgettes, pommes de terre bouillies, radis, poivrons, fromages à pâte dure, chocolat.

D2. Râpe fine (orange) : carottes, concombres, courgettes, pommes de terre bouillies, radis, fromages à pâte dure, chocolat.

D3. Trancheur fin (vert foncé) : carottes, courgettes, pommes de terre bouillies, concombres, poivrons, oignons, navets, choux rouges, choux blancs, pommes ou fromage à pâte dure.

D4. Trancheur grossier (vert clair) : carottes, courgettes, pommes de terre bouillies, concombres, poivrons, oignons, navets, choux rouges, choux blancs, pommes ou fromage à pâte dure

D5. Broyeur grossier (jaune) : pain sec, noisettes, noix, amandes, parmesan, chocolat, biscuits, gâteaux secs

Avant la première utilisation :

1. Avant la première utilisation, déballez toutes les pièces de l'appareil et retirez tous les matériaux d'emballage, puis nettoyez l'appareil et toutes ses pièces à l'aide d'un chiffon humide, puis séchez-les avec un essuie-tout doux et sec.

Assemblage :

1. Tenez la chambre de broyage/le tube d'alimentation et insérez-le délicatement dans le boîtier. Comme indiqué à la page 4, figure F1

2. Tournez-le d'un quart de tour vers la gauche jusqu'à ce qu'il s'enclenche dans le boîtier. Comme indiqué à la page 4, figure F2

3. Sélectionnez le capuchon approprié (voir la section Lames). Tenez les bords en plastique et insérez le capuchon dans la chambre de broyage. Comme indiqué à la page 4, figure F3

4. Tournez la lame dans le sens des aiguilles d'une montre. Assurez-vous qu'elle est correctement positionnée sur l'arbre d'entraînement. Insérez le poussoir dans l'alimentateur. Comme indiqué à la page 4, figure F4

Démontage :

1. Tenez les bords en plastique de la lame et tournez-les dans le sens inverse des aiguilles d'une montre. Retirez la lame de la chambre de broyage. Retirez le poussoir de l'alimentateur. Comme indiqué à la page 4, figure G1

2. Tournez la chambre de broyage dans le sens des aiguilles d'une montre. Comme indiqué à la page 4, figure G2

3. Retirez la chambre de broyage du boîtier.

Utilisation de l'appareil :

1. Placer le bol sous la chambre de broyage (B).

2. Branchez l'appareil sur le secteur et appuyez brièvement sur le bouton ON/OFF une ou deux fois avant d'introduire les aliments dans l'alimentateur pour vous assurer que le capuchon s'est verrouillé sur l'arbre d'entraînement et qu'il est bien fixé.

3. Mettez l'appareil en marche en maintenant enfoncé le bouton ON/OFF (C).

4. Tirez le poussoir (A) et placez les aliments coupés dans l'alimentateur.
5. Appuyez doucement sur les aliments avec le poussoir (A). N'exercez pas une pression trop forte sur le poussoir. Cela pourrait endommager les lames et l'appareil lui-même.
6. Relâchez le bouton ON/OFF lorsque vous avez fini de broyer.
7. Débranchez l'appareil et retirez la lame (suivez les instructions de nettoyage).

NOTE : NE TOUCHEZ PAS LES LAMES OU L'INTÉRIEUR DE LA CHAMBRE DE BROYAGE LORSQUE L'APPAREIL EST EN MARCHÉ. VOUS POURRIEZ VOUS BLESSER, VOUS COUPER LES DOIGTS OU LES MAINS.

REMARQUE : Ne pas utiliser l'appareil sans nourriture.

ATTENTION : Veillez à ce que les aliments soient coupés en petits morceaux avant de les introduire dans l'alimentateur. Dans le cas contraire, l'appareil risque de s'arrêter et de tomber en panne.

Pour protéger vos doigts, utilisez toujours un poussoir. Ne mettez jamais vos mains ou des ustensiles dans l'alimentateur ou dans les lames rotatives de l'accessoire.

N'utilisez l'appareil à salade que pour trancher et râper des aliments normaux tels que les fruits, les légumes, les noix, le chocolat et les fromages à pâte dure.

Nettoyage :

1. Avant de nettoyer l'appareil, éteignez-le et débranchez-le.
2. Retirez les lames, le poussoir et l'alimentateur et nettoyez-les à l'eau tiède avec un liquide vaisselle doux.
3. Nettoyez le boîtier avec un chiffon humide et séchez-le avec un chiffon doux.

NOTE : VEILLEZ PARTICULIÈREMENT À CE QUE LES PARTIES EN CONTACT DIRECT AVEC LES ALIMENTS : LE POUSSOIR, L'ALIMENTATEUR, LA CHAMBRE DE BROYAGE ET LES COUTEAUX SOIENT NETTOYÉS TRÈS SOIGNEUSEMENT. SOIENT NETTOYÉES TRÈS SOIGNEUSEMENT. LES RESTES D'ALIMENTS PEUVENT ENTRAÎNER LA PROLIFÉRATION DE BACTÉRIES ET PROVOQUER DES MALADIES OU DES BLESSURES.

Description technique :

Durée maximale d'utilisation continue : 3 minutes

Puissance : 150 W

Tension d'entrée : 220-240 V~ 50/60 Hz



Pour le bien de l'environnement. Les emballages en carton et les sacs en polyéthylène (PE) doivent être jetés dans les conteneurs appropriés pour la collecte sélective des déchets municipaux, conformément à leur description. Si l'appareil contient des piles, celles-ci doivent être retirées et éliminées séparément dans un centre de collecte et de stockage. L'appareil usagé doit être déposé dans un centre de collecte et de stockage approprié, car les substances dangereuses qu'il contient peuvent présenter un risque pour la santé et l'environnement. Le marquage sur le produit indique que l'appareil ne doit pas être jeté dans la poubelle municipale. Les déchets d'équipements électriques sont des déchets qui contiennent des substances nocives pour l'homme, les animaux et l'environnement. Ces substances peuvent contaminer le sol, l'eau ou l'air et, par ce biais, pénétrer dans le corps humain et entraîner un certain nombre de problèmes de santé, tels que des troubles de la vision, de l'audition et de l'élocution, ainsi que des lésions des reins, du foie et du cœur, et des maladies de la peau. Les substances nocives peuvent également avoir des effets néfastes sur les systèmes respiratoire et reproductif et entraîner des changements cancéreux. La consommation de plantes poussant sur les sols affectés et de produits fabriqués à partir de ces sols peut entraîner les effets susmentionnés sur la santé. **Ne pas jeter l'appareil dans la poubelle municipale !**

Service après-vente Si vous souhaitez acheter des pièces de rechange ou si vous avez des réclamations à formuler, veuillez vous adresser directement au revendeur qui vous a délivré le ticket de caisse s'adresser directement au revendeur qui a délivré le ticket de caisse.

Manual de usuario (ES)

CONDICIONES GENERALES DE SEGURIDAD INSTRUCCIONES IMPORTANTES PARA UN USO SEGURO LEA ATENTAMENTE Y CONSERVELAS PARA FUTURAS CONSULTAS

1. Lea el manual de instrucciones antes de utilizar el aparato y siga las instrucciones que contiene. El fabricante no se hace responsable de los daños causados por un uso del aparato no conforme con su destino o por una manipulación inadecuada.
2. El aparato es sólo para uso doméstico. No lo utilice para ningún otro fin incompatible con su uso previsto.
3. Conecte el aparato únicamente a una toma de corriente con un voltaje de 220-240V ~50/60Hz. Para mayor seguridad de uso, no conecte varios aparatos eléctricos a un mismo circuito al mismo tiempo.
4. Tenga especial cuidado cuando utilice el aparato en presencia de niños. No permita que los niños jueguen con el aparato. No permita que lo utilicen niños o personas no familiarizadas con el aparato
5. **ADVERTENCIA:** Este aparato puede ser utilizado por niños mayores de 8 años y personas con capacidades físicas, sensoriales o mentales reducidas, o personas sin experiencia o conocimiento del aparato, si lo hacen bajo la supervisión de una persona responsable de su seguridad o han recibido instrucciones sobre el uso seguro del aparato y son conscientes de los peligros asociados a su uso. Los niños no deben jugar con el equipo. La limpieza y el mantenimiento del equipo no deben ser realizados por niños, a menos que sean mayores de 8 años y la actividad se lleve a cabo bajo supervisión.
6. **ADVERTENCIA:** Mantenga el aparato fuera del alcance de los niños.
7. **ADVERTENCIA:** Desenchufe el cable de alimentación de la toma de corriente antes de limpiar y lavar el aparato.
8. **ADVERTENCIA:** El uso inadecuado del aparato puede provocar lesiones como cortes, abrasiones o descargas eléctricas.
9. **ADVERTENCIA:** Tenga cuidado al manipular las cuchillas de corte y al vaciar y limpiar el aparato.
10. **ADVERTENCIA:** Apague el aparato y desconéctelo de la red eléctrica antes de acercarse a las piezas que se mueven durante el uso.

11. **ADVERTENCIA:** Desconecte siempre el aparato de la red eléctrica si se deja sin vigilancia, y antes de plegarlo y desplegarlo o limpiarlo.

12. **ADVERTENCIA:** No mueva el aparato durante el funcionamiento.

13. **ADVERTENCIA :** Si la carcasa de la unidad está agrietada, desconecte la unidad para evitar la posibilidad de descarga eléctrica.

14. **ADVERTENCIA :** El uso inadecuado del aparato, puede provocar lesiones como cortes, abrasiones o descargas eléctricas.

15. **ADVERTENCIA:** No utilice el aparato si las cuchillas giratorias están dañadas.

16. **ADVERTENCIA:** Antes de sustituir el equipo o acercarse a piezas móviles durante su uso, apague el equipo y desconéctelo de la red eléctrica.

17. Retire siempre el enchufe de la toma de corriente después del uso sujetando la toma con la mano. **NO** tire del cable de alimentación.

18. **NO** sumerja el cable, el enchufe ni todo el aparato en agua ni en ningún otro líquido. No exponga el aparato a la intemperie (lluvia, sol, etc.) ni lo utilice en lugares húmedos (cuartos de baño, autocaravanas húmedas).

19. Compruebe periódicamente el estado del cable de alimentación. Si el cable de alimentación está dañado, debe ser sustituido por un reparador especializado para evitar peligros.

20. No utilice el aparato con el cable de alimentación dañado o si se ha caído o dañado de cualquier otra forma o no funciona correctamente. No repare el aparato usted mismo, ya que existe riesgo de descarga eléctrica. Lleve el aparato dañado a un centro de servicio competente para su inspección o reparación. Las reparaciones sólo deben ser realizadas por centros de servicio autorizados. Una reparación inadecuada puede suponer un grave riesgo para el usuario.

21. Coloque el aparato sobre una superficie fresca, estable y nivelada, lejos de aparatos de cocina calientes como: cocina eléctrica, quemador de gas, etc.
22. No utilice el aparato cerca de materiales inflamables.
23. El cable de alimentación no debe colgar del borde de la mesa ni tocar superficies calientes.
24. No utilice el aparato cerca del agua, por ejemplo: en la ducha, en la bañera o sobre un fregadero con agua.
25. No lave nunca el aparato bajo el grifo ni de forma que gotee agua en su interior
26. No permita que el aparato se moje. Si el aparato se cae al agua, desenchúfelo inmediatamente de la toma de corriente. No introduzca las manos en el agua mientras el aparato esté encendido. Debe ser revisado por un electricista cualificado antes de volver a utilizarlo.
27. No manipule ni utilice el aparato con las manos mojadas.
28. Apague el aparato cada vez que termine de funcionar.
29. No deje el aparato enchufado a una toma de corriente sin vigilancia.
30. Para mayor protección, se recomienda instalar en el circuito eléctrico un dispositivo de corriente residual (RCD) con una corriente residual nominal no superior a 30 mA. Para ello, consulte a un electricista especializado.
31. Antes de encender el aparato, asegúrese de que todas las piezas están correctamente instaladas.
32. Utilice el aparato únicamente con el bloqueo de seguridad cerrado.
33. No toque las pequeñas cuchillas del rallador.
34. Utilice únicamente los accesorios suministrados por el fabricante.
35. No introduzca las manos ni ningún objeto en la abertura del alimentador mientras la máquina esté en funcionamiento. Utilice únicamente el empujador para este fin.

36. Las frutas y hortalizas deben introducirse en la abertura del alimentador con el aparato en marcha; no debe llenar la abertura del alimentador con frutas o hortalizas cuando el aparato esté parado.
37. Tenga cuidado de no sobrecargar el rallador, no utilice demasiada fuerza para empujar los productos a través del alimentador.
38. Desconecte siempre el aparato de la red eléctrica cuando no lo utilice o cuando desee limpiarlo.
39. No desmonte el rallador si está enchufado a una toma de corriente.
40. No utilice estropajos abrasivos ni agentes cáusticos para su limpieza.
41. No sumerja la parte del motor de la máquina en agua ni en ningún otro líquido.
42. El tiempo máximo de funcionamiento del aparato es de 3 minutos.

Descripción del triturador de verduras AD4815:

- A. Empujador B. Cámara de trituración / alimentador C. Botón ON/OFF
- D. Cuchillas / Amoladoras E. Carcasa

Cuchillas:

- D1. Rallador grueso (rojo oscuro): zanahorias, pepinos, calabacines, patatas cocidas, rábanos, pimientos, quesos duros, chocolate.
- D2. Rallador fino (naranja): zanahorias, pepinos, calabacines, patatas cocidas, rábanos, quesos duros, chocolate.
- D3. Rallador fino (verde oscuro): zanahorias, calabacines, patatas cocidas, pepinos, pimientos, cebollas, nabos, col lombarda, col blanca, manzanas o quesos duros.
- D4. Cortador grueso (verde claro): zanahorias, calabacines, patatas cocidas, pepinos, pimientos, cebollas, nabos, col lombarda, col blanca, manzanas o queso duro
- D5. Molinillo grueso (amarillo): pan seco, avellana, nuez, almendra, parmesano, chocolate, galletas, pasteles

Antes del primer uso:

1. Antes del primer uso, desembale todas las piezas del aparato y retire todo el material de embalaje; a continuación, limpie el aparato y todas sus piezas con un paño húmedo y séquelo con una toalla de papel suave y seca.

Montaje:

1. Sujete la cámara de molienda/tubo alimentador e introdúzcala suavemente en la carcasa. Como se muestra en la página 4, figura F1
2. Gírelo un cuarto de vuelta hacia la izquierda hasta que encaje en la carcasa. Como se muestra en la página 4, figura F2

3. Seleccione el capuchón adecuado (véase la sección Cuchillas). Sujete los bordes de plástico e inserte el capuchón en la cámara de molienda. Como se muestra en la página 4, figura F3

4. Gire la cuchilla en el sentido de las agujas del reloj. Asegúrese de que está correctamente colocada en el eje de transmisión. Introduzca el empujador de alimentos en el alimentador. Como se muestra en la página 4, figura F4

Desmontaje:

1. Sujete los bordes de plástico de la cuchilla y gírelos en el sentido contrario a las agujas del reloj. Retire la cuchilla de la cámara de molienda. Retire el empujador de alimentos del alimentador. Como se muestra en la página 4, figura G1

2. Gire la cámara de molienda en el sentido de las agujas del reloj. Como se muestra en la página 4, figura G2

3. Extraiga la cámara de tallado de la carcasa.

Uso del aparato:

1. Coloque el bol debajo de la cámara de molienda (B).

2. Conecte el aparato a la red eléctrica y pulse brevemente el botón ON/OFF una o dos veces antes de introducir los alimentos en el alimentador para asegurarse de que la tapa ha encajado en el eje de transmisión y está bien sujeta.

3. Encienda el aparato manteniendo pulsado el botón ON/OFF (C).

4. Extraiga el empujador de alimentos (A) y coloque los alimentos cortados en el alimentador.

5. Presione suavemente los alimentos con el empujador (A). No ejerza demasiada presión sobre el empujador. Podría dañar las cuchillas y el aparato.

6. Suelte el botón ON/OFF cuando haya terminado de triturar.

7. Desenchufe el aparato de la toma de corriente y retire la cuchilla (siga las instrucciones de limpieza).

NOTA: NO TOQUE LAS CUCHILLAS NI EL INTERIOR DE LA CÁMARA DE MOLIENDA CUANDO EL APARATO ESTÉ ENCENDIDO. ESTO PODRÍA CAUSARLE HERIDAS, CORTÁNDOSE LOS DEDOS O LAS MANOS.

NOTA: No utilice el aparato sin alimentos.

PRECAUCIÓN: Asegúrese de que los alimentos estén cortados en trozos pequeños antes de introducirlos en el alimentador. De lo contrario, el aparato podría pararse y averiarse.

Para proteger sus dedos, utilice siempre un empujador. No introduzca nunca las manos ni utensilios en el alimentador ni en las cuchillas giratorias del accesorio.

Utilice el aparato sólo para cortar y rallar alimentos domésticos normales como fruta, verdura, frutos secos, chocolate y quesos duros.

Limpieza:

1. Antes de limpiar el aparato, apáguelo y desconéctelo de la red eléctrica.

2. Retire las cuchillas, el empujador y el alimentador, y límpielos con agua templada y un detergente lavavajillas suave.

3. Limpie la carcasa con un paño húmedo y séquela con un paño suave.

NOTA: ASEGÚRESE ESPECIALMENTE DE QUE LAS PIEZAS EN CONTACTO DIRECTO CON LOS ALIMENTOS: EMPUJADOR, ALIMENTADOR, CÁMARA DE MOLIENDA Y CUCHILLAS. SE LIMPIAN ESPECIALMENTE A FONDO. LOS RESTOS DE COMIDA PUEDEN PROVOCAR LA PROLIFERACIÓN DE BACTERIAS Y CAUSAR ENFERMEDADES O LESIONES.

Descripción técnica:

Duración máxima de uso continuo: 3 minutos

Potencia: 150 W

Tensión de entrada 220-240 V~ 50/60 Hz



Por el bien del medio ambiente Los embalajes de cartón y las bolsas de polietileno (PE) deben desecharse en los contenedores adecuados para la recogida selectiva de residuos urbanos según su descripción. Si hay pilas en el aparato, deben retirarse y eliminarse por separado en un centro de recogida y almacenamiento. El aparato usado debe llevarse a un centro de recogida y almacenamiento adecuado, ya que las sustancias peligrosas que contiene pueden suponer un riesgo para la salud y el medio ambiente. El marcado del producto indica que el aparato no debe desecharse en el contenedor municipal de residuos. Los residuos de aparatos eléctricos son residuos que contienen sustancias nocivas para las personas, los animales y el medio ambiente. Estas sustancias pueden contaminar el suelo, el agua o el aire, y a través de ello pueden entrar en el cuerpo humano y provocar una serie de problemas de salud, como problemas de visión, audición, habla, también pueden dañar los riñones, el hígado y el corazón, y causar enfermedades de la piel. Las sustancias nocivas también pueden tener efectos adversos en los sistemas respiratorio y reproductor y provocar cambios cancerígenos. El consumo de plantas que crecen en los suelos afectados, y de productos elaborados a partir de ellas, puede provocar los efectos mencionados sobre la salud. **No deseche el equipo en el contenedor de basura municipal**

Servicio técnico Si desea adquirir piezas de repuesto o tiene alguna reclamación, diríjase póngase en contacto directamente con el distribuidor que emitió el recibo.

Manual de Instruções (PT)

CONDIÇÕES GERAIS DE SEGURANÇA INSTRUÇÕES IMPORTANTES PARA UMA UTILIZAÇÃO SEGURA LER ATENTAMENTE E GUARDAR PARA FUTURA REFERÊNCIA

1. Leia o manual de instruções antes de utilizar o aparelho e siga as instruções nele contidas. O fabricante não se responsabiliza por danos causados por uma utilização do aparelho que não esteja de acordo com a sua finalidade ou por um manuseamento incorreto.
2. O aparelho destina-se exclusivamente a uso doméstico. Não utilizar para outros fins incompatíveis com a sua utilização prevista.
3. O aparelho só deve ser ligado a uma tomada com uma tensão de 220-240V ~50/60Hz. Para maior segurança de utilização, não ligar vários aparelhos eléctricos a um único circuito ao mesmo tempo.
4. Deve ter-se especial cuidado quando se utiliza o aparelho na presença de crianças. Não permitir que as crianças brinquem com o aparelho não permitir que crianças ou pessoas não familiarizadas com o aparelho o utilizem
5. AVISO: Este aparelho pode ser utilizado por crianças com mais de 8 anos de idade e por pessoas com capacidades físicas, sensoriais ou mentais reduzidas, ou por pessoas sem experiência ou conhecimento do aparelho, desde que o façam sob a supervisão de uma pessoa responsável pela sua segurança ou se lhes tiverem sido dadas instruções sobre a utilização segura do aparelho e se tiverem

conhecimento dos perigos associados à sua utilização. As crianças não devem brincar com o equipamento. A limpeza e a manutenção do equipamento não devem ser efectuadas por crianças, a menos que tenham mais de 8 anos de idade e que a atividade seja realizada sob supervisão.

6. AVISO: Manter o aparelho fora do alcance das crianças.

7. AVISO: Desligue o cabo de alimentação da tomada antes de limpar e lavar o aparelho.

8. AVISO: A utilização incorrecta do aparelho pode provocar ferimentos como cortes, abrasões ou choques eléctricos.

9. AVISO: É necessário ter cuidado ao manusear as lâminas de corte e ao esvaziar e limpar a máquina.

10. AVISO: Desligue o aparelho e desligue-o da corrente eléctrica antes de se aproximar das peças que se movem durante a utilização.

11. ADVERTÊNCIA: Desligue sempre o aparelho da corrente eléctrica se o deixar sem vigilância e antes de o dobrar e desdobrar ou de o limpar.

12. AVISO: Não deslocar o aparelho durante o funcionamento.

13. AVISO: Se a caixa da unidade estiver rachada, desligue a unidade para evitar a possibilidade de choque eléctrico.

14. AVISO : A utilização incorrecta do aparelho pode provocar ferimentos como cortes, abrasões ou choques eléctricos.

15. AVISO: Não utilizar o equipamento se os cortadores rotativos estiverem danificados.

16. AVISO: Antes de substituir o equipamento ou de se aproximar das peças móveis durante a utilização, desligue o equipamento e desligue-o da corrente eléctrica.

17. Retire sempre a ficha da tomada de alimentação após a utilização, segurando-a com a mão. NÃO puxar pelo cabo de alimentação.

18. NÃO mergulhar o cabo, a ficha ou toda a unidade em água ou qualquer outro líquido. Não exponha o aparelho às condições atmosféricas (chuva, sol, etc.) nem o utilize em condições de

humidade (casas de banho, autocaravanas húmidas).

19. Verificar periodicamente o estado do cabo de alimentação. Se o cabo de alimentação estiver danificado, deve ser substituído por um reparador especializado para evitar qualquer perigo.

20. Não utilize o aparelho com um cabo de alimentação danificado ou se este tiver caído ou sido danificado de qualquer outra forma ou se não estiver a funcionar corretamente. Não repare o aparelho sozinho, pois existe o risco de choque elétrico. Leve o aparelho danificado a um centro de assistência técnica competente para inspeção ou reparação. As reparações só podem ser efectuadas por centros de assistência autorizados. Uma reparação incorrecta pode representar um risco grave para o utilizador.

21. Coloque o aparelho sobre uma superfície fria, estável e nivelada, longe de aparelhos de cozinha quentes, tais como: fogão elétrico, fogão a gás, etc.

22. Não utilizar o aparelho perto de materiais inflamáveis.

23. O cabo de alimentação não deve ficar pendurado na borda da mesa ou tocar em superfícies quentes.

24. Não utilizar o aparelho perto de água, por exemplo: no duche, na banheira ou sobre um lava-loiça com água.

25. Nunca lavar o aparelho sob água corrente ou de forma a que a água pingue para dentro dele

26. Não deixe que o aparelho se molhe. Se o aparelho cair na água, retire imediatamente a ficha da tomada de corrente. Não colocar as mãos na água enquanto o aparelho estiver ligado. O aparelho deve ser verificado por um electricista qualificado antes de voltar a ser utilizado.

27. Não manusear ou utilizar o aparelho com as mãos molhadas.

28. O aparelho deve ser desligado sempre que terminar o seu funcionamento.

29. Não deixar o aparelho ligado a uma tomada sem vigilância.

30. Para protecção adicional, é aconselhável instalar no circuito elétrico um dispositivo de corrente residual (RCD) com uma

corrente residual nominal não superior a 30mA. Para este efeito, deve ser consultado um electricista especializado.

31. Antes de ligar o aparelho, certifique-se de que todas as peças estão corretamente instaladas.

32. Utilizar o aparelho apenas quando o bloqueio de segurança estiver fechado.

33. Não tocar nas pequenas lâminas do ralador.

34. Utilizar apenas os acessórios fornecidos pelo fabricante.

35. Não colocar as mãos ou quaisquer objectos na abertura do alimentador enquanto a máquina estiver em funcionamento. Utilize apenas o empurrador para este efeito.

36. As frutas e os legumes devem ser introduzidos no orifício de alimentação com o aparelho em funcionamento; não se deve encher o orifício de alimentação com frutas ou legumes quando o aparelho estiver parado.

37. Ter cuidado para não sobrecarregar o ralador, não utilizar demasiada força para empurrar os produtos através do alimentador.

38. Desligar sempre o aparelho da rede eléctrica quando não está a ser utilizado ou quando se pretende limpá-lo.

39. Não desmontar o ralador se ele estiver ligado a uma tomada eléctrica.

40. Não utilizar esfregões abrasivos ou agentes cáusticos para a limpeza.

41. Não mergulhar a parte motora do aparelho em água ou em qualquer outro líquido.

42. O tempo máximo de funcionamento do aparelho é de 3 minutos.

Descrição da trituradora de legumes AD4815:

A. Empurrador B. Câmara de trituração / alimentador C. Botão ON/OFF

D. Lâminas / moinhos E. Caixa

Lâminas:

D1. Ralador grosso (vermelho escuro): cenouras, pepinos, curgetes, batatas cozidas, rabanetes, pimentos, queijos

duros, chocolate.

D2. Ralador fino (laranja): cenouras, pepinos, curgetes, batatas cozidas, rabanetes, queijos duros, chocolate.

D3. Cortador fino (verde escuro): cenouras, curgetes, batatas cozidas, pepinos, pimentos, cebolas, nabos, couve roxa, couve branca, maçãs ou queijo duro.

D4. Cortador grosso (verde claro): cenouras, curgetes, batatas cozidas, pepinos, pimentos, cebolas, nabos, couve roxa, couve branca, maçãs ou queijo duro

D5. Moedor grosso (amarelo): pão seco, avelã, noz, amêndoa, queijo parmesão, chocolate, bolachas, biscoitos

Antes da primeira utilização:

1. Antes da primeira utilização, desembale todas as partes do aparelho e retire todo o material de embalagem, depois limpe o aparelho e todas as suas partes com um pano húmido e depois seque com uma toalha de papel macia e seca.

Montagem:

1. Segurar a câmara de moagem/tubo de alimentação e inseri-la com cuidado na caixa. Como indicado na página 4, figura F1

2. Rode-o um quarto de volta para a esquerda até encaixar na caixa. Como mostrado na página 4, figura F2

3. Selecione a tampa adequada (ver secção Lâminas). Segure os bordos de plástico e introduza a tampa na câmara de moagem. Conforme ilustrado na página 4, figura F3

4. Rode a lâmina no sentido dos ponteiros do relógio. Certifique-se de que está corretamente posicionada no eixo de acionamento. Insira o empurrador de alimentos no alimentador. Como indicado na página 4, figura F4

Desmontagem:

1. Segure os bordos de plástico da lâmina e rode-os no sentido contrário ao dos ponteiros do relógio. Retire a lâmina da câmara de trituração. Retire o empurrador de alimentos do alimentador. Como indicado na página 4, figura G1

2. Rode a câmara de trituração no sentido dos ponteiros do relógio. Conforme ilustrado na página 4, figura G2

3. Retire a câmara de moagem da caixa.

Utilização do aparelho:

1. Colocar a taça debaixo do recipiente de trituração (B).

2. Ligar o aparelho à rede eléctrica e premir brevemente o botão ON/OFF uma ou duas vezes antes de introduzir os alimentos no alimentador, para se certificar de que a tampa ficou presa no eixo de transmissão e está bem fixa.

3. Ligar o aparelho mantendo premido o botão ON/OFF (C).

4. Puxe o empurrador de alimentos (A) para fora e coloque os alimentos cortados no alimentador.

5. Pressione suavemente os alimentos com o empurrador (A). Por favor, não exerça demasiada pressão sobre o empurrador. Isto pode danificar as lâminas e o próprio aparelho.

6. Quando terminar de triturar, solte a tecla ON/OFF.

7. Desligue o aparelho da corrente eléctrica e retire a lâmina (siga as instruções de limpeza).

NOTA: NÃO TOCAR NAS LÂMINAS NEM NO INTERIOR DO COMPARTIMENTO DE MOAGEM QUANDO O APARELHO ESTIVER LIGADO. PODE PROVOCAR FERIMENTOS, CORTES NOS DEDOS OU NAS MÃOS.

NOTA: Não utilize o aparelho sem alimentos.

CUIDADO: Certifique-se de que os alimentos estão cortados em pedaços pequenos antes de os colocar no alimentador. Caso contrário, o aparelho pode parar e avariar-se.

Para proteger os seus dedos, utilize sempre um empurrador. Nunca coloque as suas mãos ou utensílios no alimentador ou nas lâminas rotativas do acessório.

Utilize o aparelho de salada apenas para cortar e ralar alimentos domésticos normais, como frutas, legumes, nozes, chocolate e queijos duros.

Limpeza:

1. Antes de limpar o aparelho, desligue-o e desconecte-o da rede eléctrica.

2. Retirar as lâminas, o empurrador, o alimentador e limpar em água morna com um detergente suave para a loiça.

3. Limpar a caixa com um pano húmido e secar com um pano macio.

NOTA: CERTIFIQUE-SE DE QUE AS PARTES EM CONTACTO DIRECTO COM OS ALIMENTOS: EMPURRADOR, ALIMENTADOR, CÂMARA DE MOAGEM E FACAS. SEJAM LIMPAS COM ESPECIAL CUIDADO. OS RESTOS DE ALIMENTOS PODEM PROVOCAR O DESENVOLVIMENTO DE BACTÉRIAS E CAUSAR DOENÇAS OU FERIMENTOS.

Descrição técnica:

Duração máxima de utilização contínua: 3 minutos

Potência: 150 W

Tensão de entrada: 220-240 V~ 50/60 Hz



Para proteção do ambiente. As embalagens de cartão e os sacos de polietileno (PE) devem ser eliminados nos contentores adequados para a recolha selectiva de resíduos urbanos, de acordo com a sua descrição. Se o aparelho tiver pilhas, estas devem ser retiradas e eliminadas separadamente num centro de recolha e armazenamento. O aparelho usado deve ser levado para um local de recolha e armazenamento adequado, uma vez que as substâncias perigosas que contém podem constituir um risco para a saúde e para o ambiente. A marcação no produto indica que o aparelho não deve ser deitado no contentor do lixo municipal. Os resíduos de equipamentos eléctricos são resíduos que contém substâncias nocivas para os seres humanos, os animais e o ambiente. Estas substâncias podem contaminar o solo, a água ou o ar e, através disso, podem entrar no corpo humano e provocar uma série de problemas de saúde, tais como perturbações da visão, da audição e da fala, podendo também danificar os rins, o fígado e o coração e provocar doenças de pele. As substâncias nocivas podem também ter efeitos adversos nos sistemas respiratório e reprodutivo e provocar alterações cancerígenas. O consumo de plantas que crescem nos solos afectados e de produtos fabricados a partir deles pode provocar os efeitos na saúde acima referidos. **Não deitar o equipamento no contentor do lixo municipal!**

Assistência técnica Se desejar adquirir peças sobresselentes ou se tiver alguma reclamação a fazer, contacte directamente o revendedor que emitiu o recibo.

Naudojimo instrukcija (LT)

BENDROSIOS SAUGOS SĄLYGOS SVARBIOUS SAUGAUS NAUDOJIMO INSTRUKCIJOS ATIDŽIAI PERSKAITYKITE IR PASILIKITE ATEIČIAI

1. Prieš naudodami prietaisą perskaitykite naudojimo instrukciją ir laikykitės joje pateiktų nurodymų. Gamintojas neatsako už žalą, padarytą naudojant prietaisą ne pagal paskirtį arba netinkamai su juo elgiantis.
2. Prietaisas skirtas naudoti tik buityje. Nenaudokite jo jokiais kitais tikslais, nesuderinamais su jo paskirtimi.
3. Prietaisą prijunkite tik prie 220-240 V ~50/60 Hz įtampos kištukinio lizdo. Siekdami didesnio naudojimo saugumo, prie vienos grandinės vienu metu neprijunkite kelių elektros prietaisų.
4. Naudojant prietaisą, kai šalia yra vaikų, reikia būti ypač atsargiems. Neleiskite vaikams žaisti su prietaisu neleiskite juo naudotis vaikams ar kitiems asmenims, kurie nėra susipažinę su prietaisu
5. ĮSPĖJIMAS: Šį prietaisą gali naudoti vyresni nei 8 metų vaikai ir asmenys su ribotais fiziniais, jutimaisiais ar protiniais gebėjimais arba asmenys, neturintys patirties ar žinių apie prietaisą, jei tai

daroma prižiūrint asmeniui, atsakingam už jų saugą, arba jei jiems buvo pateiktos instrukcijos dėl saugaus prietaiso naudojimo ir jie žino su prietaiso naudojimu susijusius pavojus. Vaikai neturėtų žaisti su įranga. Valyti ir prižiūrėti įrangos neturėtų vaikai, nebent jie yra vyresni nei 8 metų ir ši veikla atliekama prižiūrint.

6. ĮSPĖJIMAS: prietaisą laikykite vaikams nepasiekiamoje vietoje.

7. ĮSPĖJIMAS: prieš valydami ir plaudami prietaisą ištraukite maitinimo laidą iš elektros lizdo.

8. ĮSPĖJIMAS: netinkamai naudojant prietaisą, galima susižaloti, pavyzdžiui, įsipjauti, įbrėžti arba patirti elektros smūgį.

9. ĮSPĖJIMAS: Dirbant su pjovimo peiliais ir ištuštinant bei valant prietaisą reikia būti atsargiems.

10. ĮSPĖJIMAS: Prieš artindamiesi prie dalių, kurios naudojimo metu juda, mašiną išjunkite ir atjunkite nuo elektros tinklo.

11. ĮSPĖJIMAS: Visada atjunkite prietaisą nuo maitinimo šaltinio, jei jis paliekamas be priežiūros, taip pat prieš sulankstydami ir išskleisdami arba valydami.

12. ĮSPĖJIMAS: nejudinkite prietaiso darbo metu.

13. ĮSPĖJIMAS : Jei prietaiso korpusas įtrūkęs, išjunkite prietaisą, kad išvengtumėte elektros smūgio galimybes.

14. ĮSPĖJIMAS : Netinkamai naudojant prietaisą, galima susižaloti, pavyzdžiui, įsipjauti, įbrėžti arba patirti elektros smūgį.

15. ĮSPĖJIMAS: Nenaudokite įrenginio, jei yra pažeisti rotaciniai pjovikliai.

16. ĮSPĖJIMAS: Prieš keisdami įrangą arba artindamiesi prie naudojimo metu judančių dalių, išjunkite įrangą ir atjunkite ją nuo maitinimo šaltinio.

17. Po naudojimo visada ištraukite kištuką iš maitinimo lizdo, laikydami laidą ranka. NEBANDYKITE traukti už maitinimo laido.

18. NEMERKITE laido, kištuko ar viso įrenginio į vandenį ar bet kokį kitą skystį. Nelaikykite prietaiso oro sąlygose (lietuje, saulėje ir pan.) ir nenaudokite jo drėgnose patalpose (vonios kambariuose, drėgnuose nameliuose ant ratų).

19. Periodiškai tikrinkite maitinimo laidų būklę. Jei maitinimo laidas pažeistas, jį turi pakeisti specializuotas remontininkas, kad būtų išvengta pavojaus.
20. Nenaudokite prietaiso su pažeistu maitinimo laidu arba jei jis buvo numestas, kitaip pažeistas ar netinkamai veikia. Neremontuokite prietaiso patys, nes kyla elektros smūgio pavojus. Pažeistą prietaisą nuneškite į kompetentingą aptarnavimo centrą, kad jis būtų patikrintas arba suremontuotas. Bet kokius remonto darbus gali atlikti tik įgalioti techninės priežiūros centrai. Netinkamas remontas gali kelti rimtą pavojų naudotojui.
21. Pastatykite prietaisą ant vėsaus stabilaus, lygaus paviršiaus, toliau nuo karštų virtuvės prietaisų, tokių kaip: elektrinė viryklė, dujinis degiklis ir t. t.....
22. Nenaudokite prietaiso šalia degių medžiagų.
23. Maitinimo laidas neturi kaboti per stalo kraštą ir liesti karštų paviršių.
24. Nenaudokite prietaiso šalia vandens, pvz.: duše, vonioje arba virš kriauklės su vandeniu.
25. Niekada neplaukite prietaiso po tekančiu vandeniu arba taip, kad į jį lašėtų vanduo
26. Neleiskite prietaisui sušlapti. Jei prietaisas įkrito į vandenį, nedelsdami ištraukite kištuką iš elektros tinklo lizdo. Nekiškite rankų į vandenį, kol prietaisas įjungtas. Prieš naudojant prietaisą dar kartą, jį turi patikrinti kvalifikuotas elektrikas.
27. Netvarkykite ir nenaudokite prietaiso šlapiomis rankomis.
28. Kiekvieną kartą baigus darbą prietaisas turi būti išjungiamas.
29. Nepalikite prietaiso, įjungto į elektros lizdą, be priežiūros.
30. Papildomai apsaugai elektros grandinėje patartina įrengti liekamosios srovės įtaisą (RCD), kurio vardinė liekamoji srovė neviršija 30 mA. Šiuo klausimu reikėtų kreiptis į specialistą elektriką.
31. Prieš įjungdami prietaisą, įsitikinkite, kad visos dalys sumontuotos teisingai.

32. Prietaisą naudokite tik tada, kai saugos blokatorius yra uždarytas.
33. Nelieskite mažų tarkavimo peiliukų.
34. Naudokite tik gamintojo pateiktus priedus.
35. Įrenginiui veikiant, nedėkite rankų ar bet kokių daiktų į padavimo angą. Šiam tikslui naudokite tik stūmiklį.
36. Vaisius ir daržoves į tiektuvo angą reikia dėti, kai prietaisas veikia; negalima užpildyti tiektuvo angos vaisiais ar daržovėmis, kai prietaisas stovi.
37. Būkite atsargūs, kad neperkrautumėte trintuvo, nenaudokite per didelės jėgos produktams stumti per tiektuvą.
38. Visada atjunkite prietaisą nuo elektros tinklo, kai jis nenaudojamas arba kai norite jį išvalyti.
39. Neišardykite trintuvo, jei jis įjungtas į elektros lizdą.
40. Valymui nenaudokite abrazyvinių šveitiklių ar ėsdinančių priemonių.
41. Nemerkite mašinos variklio dalies į vandenį ar bet kokią kitą skystį.
42. Maksimalus prietaiso veikimo laikas yra 3 minutės.

AD4815 daržovių smulkintuvo aprašymas:

- A. Stūmiklis B. Smulkinimo kamera / tiektuvas C. Įjungimo / išjungimo mygtukas
D. Peiliai / šlifavimo įtaisai E. Korpusas

Ašmenys:

- D1. Stambia tarka (tamsiai raudona): morkos, agurkai, cukinijos, virtos bulvės, ridikėliai, paprikos, kietieji sūriai, šokoladas.
D2. Smulkia tarka (oranžinė): morkos, agurkai, cukinijos, virtos bulvės, ridikėliai, kietieji sūriai, šokoladas.
D3. Smulkia pjaustykle (tamsiai žalia): morkos, cukinijos, virtos bulvės, agurkai, paprikos, svogūnai, ropės, raudonieji ir baltieji kopūstai, obuoliai, kietasis sūris.
D4. Stambia pjaustykle (šviesiai žalia): morkos, cukinijos, virtos bulvės, agurkai, paprikos, svogūnai, ropės, raudongūžiai kopūstai, baltagūžiai kopūstai, obuoliai arba kietasis sūris
D5. Stambiagrūdė mėsmalė (geltona): sausa duona, lazdyno ir graikiniai riešutai, migdolai, parmezanas, šokoladas, sausainiai, pyragaičiai

Prieš naudojant pirmą kartą:

1. Prieš pirmą kartą naudodami išpakuokite visas prietaiso dalis ir nuimkite visą pakavimo medžiagą, tada nuvalykite prietaisą ir visas jo dalis drėgnu skudurėliu ir nusauskite minkštu, sausu popieriniu rankšluosčiu.

Surinkimas:

1. Laikykite šlifavimo kamera / padavimo vamzdį ir atsargiai įdėkite jį į korpusą. Kaip parodyta 4 puslapyje, pav
2. Pasukite jį ketvirtadaliu į kairę, kol jis užsifiksuos korpuse. Kaip parodyta 4 puslapyje, F2 pav
3. Pasirinkite tinkamą dangtelį (žr. skyrių "Geležėtis"). Laikydami už plastikinių kraštų, įstatykite dangtelį į šlifavimo kamera. Kaip parodyta 4 puslapyje, F3 pav
4. Pasukite ašmenis pagal laikrodžio rodyklę. Įsitinkinkite, kad jis teisingai uždėtas ant pavaros veleno. Įdėkite maisto stūmiklį į tiektuvą. Kaip parodyta 4 puslapyje, paveikslėlyje F4

Išardymas: Išardykite maitinimo aparatą, kad būtų galima jį išardyti:

1. Laikydami už plastikinių ašmenų kraštų, sukite juos prieš laikrodžio rodyklę. Išimkite ašmenis iš šlifavimo kameros. Išimkite maisto stūmiklį iš tiektuvo. Kaip parodyta 4 puslapyje, G1 pav
2. Pasukite malimo kamera pagal laikrodžio rodyklę. Kaip parodyta 4 puslapyje, G2 pav
3. Išimkite šlifavimo kamerą iš korpuso.

Naudojimas: prietaisu:

1. Įdėkite dubenį po malimo kamera (B).
2. Prijunkite prietaisą prie elektros tinklo ir, prieš įdėdami maisto produktus į maitintuvą, vieną ar du kartus trumpai paspauskite įjungimo / išjungimo mygtuką, kad įsitikintumėte, jog dangtelis užsifiksavo ant pavaros veleno ir yra patikimai pritvirtintas.
3. Įjunkite prietaisą laikydami nuspauštą įjungimo / išjungimo mygtuką (C).
4. Ištraukite maisto stūmiklį (A) ir įdėkite supjaustytą maistą į tiektuvą.
5. Švelniai paspauskite maistą stūmikliu (A). Stūmiklio per daug nespauskite. Tai gali sugadinti peiliukus ir patį prietaisą.
6. Baigę malti atleiskite įjungimo / išjungimo mygtuką.
7. Atjunkite prietaisą nuo elektros tinklo ir išimkite peiliukus (vadovaukitės valymo instrukcijomis).

PASTABA: NELIESKITE PEILIŲ AR MALIMO KAMEROS VIDAUS, KAI PRIETAISAS ĮJUNGTAS. DĖL TO GALITE SUSIŽEISTI, ĮSIPJAUTI PIRŠTUS AR RANKAS.

PASTABA: nenaudokite prietaiso be maisto produktų.

DĖMESIO: prieš dėdami maistą į tiektuvą įsitinkinkite, kad jis supjaustytas mažais gabalėliais. Priešingu atveju prietaisas gali sustoti ir sugesti.

Norėdami apsaugoti pirštus, visada naudokite stūmiklį. Niekada neikiškite rankų ar indų į tiektuvą arba į besisukančius priedo ašmenis.

Salotų prietaisą naudokite tik įprastiems buitiniams maisto produktams, tokiems kaip vaisiai, daržovės, riešutai, šokoladas ir kietieji sūriai, pjaustyti ir tarkuoti.

Valymas:

1. Prieš valydami prietaisą, išjunkite jį ir atjunkite nuo elektros tinklo.
2. Išimkite peiliukus, stūmiklį, tiektuvą ir išvalykite šiltu vandeniu su švelniu indų plovimo skysčiu.
3. Korpusą valykite drėgna šluoste ir nusauskite minkšta šluoste.

PASTABA: YPAČ ĮSITIKINKITE, KAD DALYS, KURIOS TIESIOGIAI LIEČIASI SU MAISTU: STŪMIKLIS, TIEKTUVAS, MALIMO KAMERA IR PEILIAI. BŪTŲ VALOMOS YPAČ KRUOPŠČIAI. MAISTO LIKUČIAI GALI SUKELTI BAKTERIJŲ DAUGINIMĄSI IR SUKELTI LIGAS AR SUŽALOJIMUS.

Techninis aprašymas:

Maksimali nepertraukiamo naudojimo trukmė: maksimali trukmė: 3 min

Galingumas: 150 W

Įvesties įtampa: 150 W: 220-240 V~ 50/60 Hz



Aplinkosaugos sumetimais. Kartono pakuotes ir polietileno (PE) maišelius reikia išmesti į atitinkamus rūšiuojamojo komunalinių atliekų surinkimo konteinerius pagal jų aprašymą. Jei prietaise yra baterijų, jas reikia išimti ir išmesti atskirai į atliekų surinkimo ir saugojimo vietą. Panaudotą prietaisą reikia nuvežti į atitinkamą surinkimo ir saugojimo vietą, nes jame esančios pavojingos medžiagos gali kelti pavojų sveikatai ir aplinkai. Ant gaminio esantis ženklas nurodo, kad prietaiso negalima išmesti į komunalinių atliekų konteinerį. Elektros įrangos atliekos - tai atliekos, kuriose yra žmonėms, gyvūnams ir aplinkai kenksmingų medžiagų. Šios medžiagos gali užteršti dirvožemį, vandenį ar orą, o per tai jos gali patekti į žmogaus organizmą ir sukelti įvairių sveikatos sutrikimų, pavyzdžiui, regos, klausos, kalbos sutrikimų, taip pat gali pažeisti inkstus, kepenis ir širdį, sukelti odos ligas. Kenksmingos medžiagos taip pat gali turėti neigiamą poveikį kvėpavimo ir reprodukcinėi sistemoms ir sukelti vėžinius pokyčius. Augalų, augančių paveiktoje dirvožemyje, ir iš jų pagamintų produktų vartojimas gali sukelti minėtą poveikį sveikatai. **Neišmeskite įrangos į komunalinių atliekų konteinerį!**

Paslauga Jei norite įsigyti atsarginių dalių arba turite nusiskundimų, kreipkitės į tiesiogiai kreipkitės į kvitą išdavusį pardavėją.



Lietošanas instrukcija (LV)

VISPĀRĪGI DROŠĪBAS NOSACĪJUMI SVARĪGI NORĀDĪJUMI
DROŠAI LIETOŠANAI UZMANĪGI IZLASIET UN
SAGLABĀJIET TURPMĀKAI ATSAUCEI

1. Pirms ierīces lietošanas izlasiet lietošanas instrukciju un ievērojiet tajā ietvertos norādījumus. Ražotājs nav atbildīgs par bojājumiem, kas radušies, lietojot ierīci neatbilstoši tās paredzētajam lietojumam vai nepareizi lietojot.
2. Ierīce ir paredzēta tikai lietošanai mājāsaimniecībā. Neizmantojiet ierīci citiem mērķiem, kas nav saderīgi ar tās paredzēto lietojumu.
3. Savienojiet ierīci tikai ar kontaktligzdu, kuras spriegums ir 220-240 V ~ 50/60 Hz. Lielākai lietošanas drošībai vienlaicīgi nepievienojiet vairākas elektroierīces vienā ķēdē.
4. Īpaša piesardzība jāievēro, lietojot ierīci bērnu klātbūtnē. Neļaujiet bērniem spēlēties ar ierīci neļaujiet bērniem vai citām personām, kas nav pazīstamas ar ierīci, to lietot
5. **BRĪDINĀJUMS:** Šo ierīci drīkst lietot bērni, kas vecāki par 8 gadiem, un personas ar ierobežotām fiziskajām, maņu vai garīgajām spējām vai personas bez pieredzes un zināšanām par ierīci, ja to dara par viņu drošību atbildīgas personas uzraudzībā vai ja viņi ir saņēmuši norādījumus par ierīces drošu lietošanu un ir informēti par bīstamību, kas saistīta ar ierīces lietošanu. Bērni nedrīkst spēlēties ar aprīkojumu. Iekārtas tīrīšanu un apkopi nedrīkst veikt bērni, ja vien viņi nav vecāki par 8 gadiem un

darbība tiek veikta uzraudzībā.

6. BRĪDINĀJUMS: Ierīci turiet bērniem nepieejamā vietā.

7. BRĪDINĀJUMS: Pirms ierīces tīrīšanas un mazgāšanas atvienojiet strāvas vadu no kontaktligzdas.

8. BRĪDINĀJUMS: nepareiza ierīces lietošana var izraisīt traumas, piemēram, iegriezumus, nobrāzumus vai elektriskās strāvas triecienu.

9. BRĪDINĀJUMS: Jāievēro piesardzība, strādājot ar griešanas asmeņiem, kā arī iztukšojot un tīrot ierīci.

10. BRĪDINĀJUMS: Izslēdziet ierīci un atvienojiet to no strāvas padeves, pirms pietuvojaties detaļām, kas lietošanas laikā kustas.

11. BRĪDINĀJUMS: Vienmēr atvienojiet ierīci no strāvas padeves, ja tā ir atstāta bez uzraudzības, kā arī pirms salocīšanas un izlocīšanas vai tīrīšanas.

12. BRĪDINĀJUMS: Nepārvietojiet ierīci darbības laikā.

13. BRĪDINĀJUMS : Ja ierīces korpuss ir saplaisājis, izslēdziet ierīci, lai izvairītos no elektriskās strāvas trieciena iespējas.

14. BRĪDINĀJUMS : Nepareiza ierīces lietošana var izraisīt traumas, piemēram, iegriezumus, nobrāzumus vai elektrošoku.

15. BRĪDINĀJUMS: Nelietojiet ierīci, ja rotācijas griezēji ir bojāti.

16. BRĪDINĀJUMS: Pirms iekārtas nomaiņas vai pietuvošanās kustīgām daļām lietošanas laikā, izslēdziet iekārtu un atvienojiet no strāvas padeves.

17. Pēc lietošanas vienmēr izņemiet kontaktdakšu no strāvas kontaktligzdas, turot kontaktdakšu ar roku. Nevelciet par elektrotīkla vadu.

18. NEPIEMĒRTĪT vadu, kontaktdakšu vai visu ierīci ūdenī vai jebkādā citā šķidrumā. Nepakļaujiet ierīci laikapstākļu iedarbībai (lietus, saule u. c.) un nelietojiet to mitros apstākļos (vannas istabās, mitros dzīvojamo māju apstākļos).

19. Periodiski pārbaudiet strāvas vada stāvokli. Ja strāvas vads ir bojāts, lai izvairītos no briesmām, tas jānomaina specializētam remontdarbu uzņēmumam.

20. Neizmantojiet ierīci ar bojātu strāvas vadu vai ja tā ir nokritusi vai citādi bojāta, vai nedarbojas pareizi. Neremontējiet ierīci paši, jo pastāv elektrošoka risks. Bojāto ierīci nogādājiet kompetentā servisa centrā pārbaudei vai remontam. Jebkādus remontdarbus drīkst veikt tikai autorizēti servisa centri. Nepareizi veikts remonts var radīt nopietnu risku lietotājam.
21. Novietojiet ierīci uz vēsas, stabilas, līdzenas virsmas, prom no karstām virtuves ierīcēm, piemēram, elektriskās plīts, gāzes degļa utt.....
22. Nelietojiet ierīci viegli uzliesmojošu materiālu tuvumā.
23. Strāvas vads nedrīkst karāties pāri galda malai vai pieskarties karstām virsmām.
24. Nelietojiet ierīci ūdens tuvumā, piemēram, dušā, vannā vai virs izlietnes ar ūdeni.
25. Nekad nemazgājiet ierīci zem tekoša ūdens vai tā, ka tajā pil ūdens
26. Neļaujiet ierīcei samirkt. Ja ierīce iekrīt ūdenī, nekavējoties izvelciet kontaktdakšu no elektriskās rozetes. Nelieciet rokas ūdenī, kamēr ierīce ir ieslēgta. Pirms atkārtotas lietošanas ierīce jāpārbauda kvalificētam elektriķim.
27. Nelietojiet vai nelietojiet ierīci ar slapjām rokām.
28. Ierīce ir jāizslēdz katru reizi, kad tā ir beigusi darboties.
29. Neatstājiet ierīci pieslēgtu kontaktligzdā bez uzraudzības.
30. Lai nodrošinātu papildu aizsardzību, ieteicams elektrības ķēdē uzstādīt atdalītās strāvas ierīci (RCD), kuras nominālā atdalītā strāva nepārsniedz 30 mA. Šajā jautājumā jākonsultējas ar speciālistu elektriķi.
31. Pirms ierīces ieslēgšanas pārlicinieties, ka visas detaļas ir pareizi uzstādītas.
32. Lietojiet ierīci tikai tad, ja drošības bloķētājs ir aizvērts.
33. Nepieskarieties rīvēšanas rīvei ar mazajiem asmeņiem.
34. Izmantojiet tikai ražotāja piegādātos piederumus.
35. Neielieciet rokas vai jebkādus priekšmetus padeves atverē,

- kamēr ierīce darbojas. Šim nolūkam izmantojiet tikai stūmēju.
36. Augļi un dārzeņi jāieliek padeves atverē, kad ierīce darbojas; nedrīkst piepildīt padeves atveri ar augļiem vai dārzeņiem, kad ierīce ir apstājusies.
37. Uzmanieties, lai nepārslogotu rīvētāju, neizmantojiet pārāk lielu spēku, lai produktus izstumtu caur padeves atveri.
38. Vienmēr atvienojiet ierīci no elektrotīkla, kad tā netiek lietota vai kad vēlaties to iztīrīt.
39. Neizjauciet rīvētāju, ja tas ir ieslēgts strāvas kontaktligzdā.
40. Tīrīšanai neizmantojiet abrazīvus tīrīšanas līdzekļus vai kodīgus līdzekļus.
41. Neiegremdējiet ierīces motora daļu ūdenī vai citā šķidrumā.
42. Ierīces maksimālais darbības laiks ir 3 minūtes.

AD4815 dārzeņu smalcinātāja apraksts:

- A. Stūmējs B. Smalcināšanas kamera / padevējs C. Ieslēgšanas/izslēgšanas poga
- D. Asmeņi / slīpmašīnas E. Korpus

Asmeņi:

- D1. Rupjā rīvē (tumši sarkana): burkāni, gurķi, kabači, vārīti kartupeļi, redīsi, paprika, cietais siers, šokolāde.
- D2. Smalkā rīvē (oranžā krāsā): burkāni, gurķi, kabači, vārīti kartupeļi, redīsi, cietie sieri, šokolāde.
- D3. Smalks griezējs (tumši zaļš): burkāni, kabači, vārīti kartupeļi, gurķi, paprika, sīpoli, rāceņi, sarkanie kāposti, baltie kāposti, āboli vai cietais siers.
- D4. Rupjš griezējs (gaiši zaļš): burkāni, kabači, vārīti kartupeļi, gurķi, paprika, sīpoli, rāceņi, sarkanie kāposti, baltie kāposti, āboli vai cietais siers
- D5. Rupja maluma mašīna (dzeltena): sausa maize, lazdu rieksti, valrieksti, mandeles, parmezāna siers, šokolāde, cepumi, cepumi, cepumi

Pirms pirmās lietošanas reizes:

1. Pirms pirmās lietošanas reizes jāizpako visas ierīces daļas un jānoņem visi iepakojuma materiāli, pēc tam ar mitru drānu noīriet ierīci un visas tās daļas, tad nosusiniet ar mīkstu, sausu papīra dvieļi.

Montāža:

1. Sasmalcināšanas kameru/ padeves cauruli turiet rokās un uzmanīgi ievietojiet korpusā. Kā parādīts 4. lappusē, F1 attēlā
2. Pagrieziet to par ceturtdaļu pagrieziena uz kreiso pusi, līdz tā saslēdzas ar korpusu. Kā parādīts 4. lappusē, F2 attēlā
3. Izvēlieties piemērotu vāciņu (skatīt sadaļu Asmeņi). Turiet plastmasas malas un ievietojiet vāciņu slīpēšanas kamerā. Kā parādīts 4. lappusē, F3. attēlā
4. Pagrieziet asmeni pulksteņrādītāja kustības virzienā. Pārliedcinieties, ka tas ir pareizi novietots uz piedziņas vārpstas. Ievietojiet pārtikas produktu stūmēju padevē. Kā parādīts 4. lappusē, F4. attēlā

Demontāža:

1. Ielieciet asmeņa plastmasas malas un pagrieziet tās pretēji pulksteņrādītāja virzienam. Izņemiet asmeni no slīpēšanas kameras. Izņemiet pārtikas stūmēju no padevēja. Kā parādīts 4. lappusē, attēlā G1
2. Pagrieziet slīpēšanas kameru pulksteņrādītāja kustības virzienā. Kā parādīts 4. lappusē, attēlā G2
3. Izņemiet slīpēšanas kameru no korpusa.

Ierīces lietošana:

1. Novietojiet bļodu zem slīpēšanas kameras (B).
2. Pievienojiet ierīci elektrotīklam un pirms pārtikas produktu ievietošanas padevē vienu vai divas reizes īsi nospiediet ieslēgšanas/izslēgšanas pogu, lai pārliecinātos, ka vāciņš ir fiksējies uz piedziņas vārpstas un ir droši piestiprināts.
3. Ieslēdziet ierīci, turot nospiešu ieslēgšanas/izslēgšanas pogu (C).
4. Izvelciet pārtikas stūmēju (A) un ievietojiet sagrieztu pārtiku padevējā.
5. Maigi piespiediet ēdienu ar stūmēju (A). Lūdzu, pārāk nespiediet stūmēju. Tas var sabojāt asmeņus un pašu ierīci.
6. Pēc maļšanas pabeigšanas atļaidiet ieslēgšanas/izslēgšanas pogu.
7. Atvienojiet ierīci no strāvas padeves un noņemiet asmeni (sekojiet tīrīšanas norādījumiem).

PIEZĪME: NEPIESKARIETIES ASMEŅIEM VAI SLĪPĒŠANAS KAMERAS IEKŠPUSEI, KAD IERĪCE IR IESLĒGTA. TAS VAR RADĪT TRAUMAS, SAGRIEŽOT PIRKSTUS VAI ROKAS.

PIEZĪME: nelietojiet ierīci bez ēdiena.

UZMANĪBU: pirms pārtikas produktu ievietošanas padevējā pārliecinieties, ka tie ir sagriezti nelielos gabaliņos.

Pretējā gadījumā ierīce var apstāties un sabojāties.

Lai pasargātu pirkstus, vienmēr izmantojiet stūmēju. Nekad neievietojiet rokas vai traukus padevējā vai rotējošajos piederumu asmeņos.

Salātu ierīci izmantojiet tikai parastu mājāsaimniecībā lietojamu pārtikas produktu, piemēram, augļu, dārzeņu, riekstu, šokolādes un cieto sieru, griešanai šķēlēs un rīvēšanai.

Tīrīšana:

1. Pirms ierīces tīrīšanas to izslēdziet un atvienojiet no elektrotīkla.
2. Izņemiet asmeņus, stūmēju, padevēju un notīriet siltā ūdenī ar maigu trauku mazgāšanas līdzekli.
3. Notīriet korpusu ar mitru drānu un nosusiniet ar mīkstu drānu.

PIEZĪME: ĪPAŠI PĀRLIECINĪETIES, KA TIEŠĀ SASKARĒ AR ĒDIENU NONĀKUŠĀS DAĻAS: STŪMĒJS, PADEVĒJS, SMALCINĀŠANAS KAMERA UN NAŽI. TIEK TĪRĪTAS ĪPAŠI RŪPĪGI. ĒDIENA ATLIEKAS VAR IZRAISĪT BAKTĒRIJU SAVAIROŠANOS UN IZRAISĪT SASLIMŠANU VAI TRAUMAS.

Tehniskais apraksts:

Maksimālais nepārtrauktas lietošanas ilgums: maksimālais ilguma ilgums: 3 minūtes

Jauda: 150 W

Ieejas spriegums: 150 W: 220-240 V~ 50/60 Hz



Vidēs aizsardzība. Kartona iepakojums un polietilēna (PE) maisiņi jāizmet atbilstošos konteineros, kas paredzēti sadzīves atkritumu dalītai savākšanai atbilstoši to aprakstam. Ja ierīcē ir baterijas, tās ir jāizņem un jāiznīcina atsevišķi savākšanas un uzglabāšanas vietā. Izlietotā ierīce jānogādā piemērotā savākšanas un uzglabāšanas vietā, jo tajā esošās bīstamās vielas var apdraudēt veselību un vidi. Uz izstrādājuma esošais marķējums norāda, ka ierīci nedrīkst izmest sadzīves atkritumu konteinerā. Elektrisko iekārtu atkritumi ir atkritumi, kas satur cilvēkiem, dzīvniekiem un videi kaitīgas vielas. Šīs vielas var piesārņot augsni, ūdeni vai gaisu, un caur to tās var nokļūt cilvēka organismā un izraisīt virkni veselības problēmu, piemēram, redzes, dzirdes, runas traucējumus, var arī bojāt nieres, aknas un sirdi, kā arī izraisīt ādas slimības. Kaitīgās vielas var arī nelabvēlīgi ietekmēt elpošanas un reproduktīvo sistēmu un izraisīt vēža izmaiņas. Augu, kas aug uz skartās augsnes, un no tiem ražotu produktu lietošana uzturā var izraisīt iepriekš minēto ietekmi uz veselību. **Neizmetiet iekārtas sadzīves atkritumu tvērnē!**



Pakalpojums Ja vēlaties iegādāties rezerves daļas vai jums ir kādas sūdzības, lūdzu, sazinieties ar sazinieties tieši ar tirgotāju, kas izdevīs čeku.

Kasutusjuhend (ET)

ÜLDISED OHUTUSTINGIMUSED OLULISED JUHISED OHUTUKS KASUTAMISEKS LUGEGE HOOLIKALT JA SÄILITAGE NEED EDASPIDISEKS KASUTAMISEKS

1. Enne seadme kasutamist lugege kasutusjuhendit ja järgige selles sisalduvaid juhiseid. Tootja ei vastuta kahjustuste eest, mis on põhjustatud seadme mittesihipärasest kasutamisest või ebaõigest käsitlemisest.
2. Seade on mõeldud ainult koduseks kasutamiseks. Ärge kasutage seadet muuks otstarbeks, mis ei sobi kokku selle kasutusotstarbega.
3. Ühendage seade ainult pistikupesasse, mille pingeline on 220-240V ~50/60Hz. Suurema kasutuskindluse tagamiseks ärge ühendage korraga mitut elektriseadet ühte vooluahelasse.
4. Seadme kasutamisel laste juuresolekul tuleb olla eriti ettevaatlik. Ärge lubage lastel seadmega mängida ärge lubage lastel või kellelgi, kes ei ole seadmega tuttav, seda kasutada
5. HOIATUS: Seda seadet võivad kasutada üle 8-aastased lapsed ja isikud, kellel on vähenenud füüsilised, sensoorsed või vaimsed võimed või isikud, kellel puuduvad kogemused või teadmised seadme kohta, kui seda tehakse nende ohutuse eest vastutava isiku järelevalve all või kui neile on antud juhised seadme ohutu kasutamise kohta ja nad on teadlikud seadme kasutamisega seotud ohtudest. Lapsed ei tohiks seadmetega mängida. Lapsed ei tohiks seadmeid puhastada ega hooldada, välja arvatud juhul, kui nad on üle 8 aasta vanad ja seda tehakse järelevalve all.
6. HOIATUS: Hoidke seade lastele kättesaamatus kohas.
7. HOIATUS: Enne seadme puhastamist ja pesemist tõmmake toitejuhe pistikupesast välja.
8. HOIATUS: Seadme ebaõige kasutamine võib põhjustada vigastusi, näiteks löikehaavu, hõõrdumist või elektrilööki.
9. HOIATUS: Lõiketerade käsitlemisel ning masina tühendamisel ja puhastamisel tuleb olla ettevaatlik.
10. HOIATUS: Enne kasutamise ajal liikuvatele osadele lähenemist

lülitage masin välja ja tõmmake see vooluvõrgust välja.

11. HOIATUS: Ühendage seade alati vooluvõrgust lahti, kui see jääb järelevalveta ning enne kokkupanekut ja lahti voltimist või puhastamist.

12. HOIATUS: Ärge liigutage seadet kasutamise ajal.

13. HOIATUS : Kui seadme korpus on pragunenud, lülitage seade välja, et vältida elektrilöögi ohtu.

14. HOIATUS : Seadme ebaõige kasutamine võib põhjustada vigastusi, näiteks löikehaavu, hõõrdumist või elektrilööki.

15. HOIATUS: Ärge kasutage seadet, kui pöörlevad lõikurid on kahjustatud.

16. HOIATUS: Enne seadme vahetamist või liikuvate osade lähenemisel kasutamise ajal lülitage seade välja ja ühendage see vooluvõrgust lahti.

17. Pärast kasutamist eemaldage alati pistik pistikupesast, hoides seda käega kinni. ÄRGE tõmmake vooluvõrgu juhtmest.

18. ÄRGE kastke kaablit, pistikut või kogu seadet vette või mõnda muusse vedelikku. Ärge pange seadet välja ilmastikutingimustele (vihm, päike jne.) ega kasutage seda niisketes tingimustes (vannitoas, niisketes elamutes).

19. Kontrollige regulaarselt toitejuhtme seisundit. Kui toitejuhe on kahjustatud, tuleb see ohu vältimiseks välja vahetada spetsiaalse remonditöökoja poolt.

20. Ärge kasutage seadet kahjustatud toitejuhtmega või kui see on maha kukkunud või muul viisil kahjustatud või ei tööta korralikult. Ärge parandage seadet ise, sest esineb elektrilöögi oht. Viige kahjustatud seade kontrollimiseks või parandamiseks pädevasse teeninduskeskusesse. Igasugust remonti võivad teostada ainult volitatud teeninduskeskused. Ebaõige remont võib kujutada endast tõsist ohtu kasutajale.

21. Asetage seade jahedale, stabiilsele ja tasasele pinnale, eemal kuumadest köögiseadmetest, nagu näiteks: elektripliit, gaasipliit

jne.....

22. Ärge kasutage seadet tuleohtlike materjalide lähedal.
23. Toitejuhe ei tohi rippuda üle lauaserva ega puudutada kuuma pinda.
24. Ärge kasutage seadet vee lähedal, nt: duši all, vannis või veega kraanikausi kohal.
25. Ärge kunagi peske seadet voolava vee all ega nii, et vesi tilgub sinna sisse
26. Ärge laske seadmel märjaks saada. Kui seade satub vette, tõmmake kohe pistik pistikupesast välja. Ärge pange käsi vette, kui seade on sisse lülitatud. Enne seadme uuesti kasutamist peab seda kontrollima kvalifitseeritud elektrik.
27. Ärge käsitsege ega kasutage seadet märgade kätega.
28. Seade tuleb välja lülitada iga kord, kui see on töö lõpetanud.
29. Ärge jätke seadet järelevalveta pistikupesasse.
30. Täiendava kaitse tagamiseks on soovitatav paigaldada vooluahelasse jäävoolukaitseseade (RCD), mille nimivoolutugevus ei ületa 30 mA. Sellega seoses tuleks konsulteerida elektrispetsialistiga.
31. Enne seadme sisselülitamist veenduge, et kõik osad on õigesti paigaldatud.
32. Kasutage seadet ainult siis, kui ohutuslukustus on suletud.
33. Ärge puudutage riivimismasina väikseid terasid.
34. Kasutage ainult tootja poolt tarnitud tarvikuid.
35. Ärge pange oma käsi ega mingeid esemeid sissetõotja avasse, kui masin töötab. Kasutage selleks ainult tõukurit.
36. Puuviljad ja köögiviljad tuleb sisestada sissetõotmisavasse, kui seade töötab, te ei tohi täita sissetõotmisava puu- või köögiviljadega, kui seade seisab.
37. Olge ettevaatlik, et mitte üle koormata riivijat, ärge kasutage liiga suurt jõudu, et lükata tooteid läbi sissetõotja.
38. Ühendage seade alati vooluvõrgust lahti, kui seda ei kasutata või kui soovite seda puhastada.

39. Ärge võtke riivimismasinat lahti, kui see on ühendatud pistikupesasa.

40. Ärge kasutage puhastamiseks abrasiivseid puhastusvahendeid ega söövitavaid aineid.

41. Ärge kastke masina mootoriosa vette või mõnda muusse vedelikku.

42. Seadme maksimaalne tööaeg on 3 minutit.

Köögiljjasahkuri AD4815 kirjeldus:

A. Pusher B. Jahvatuskamber / söötja C. ON/OFF nupp

D. Terad / lihvijad E. Korpus

Terad:

D1. Jämedam riiv (tume punane): porgandid, kurgid, suvikõrvitsad, keedukartulid, redised, paprika, kõvad juustud, šokolaad.

D2. Peen riiv (oranž): porgandid, kurgid, suvikõrvitsad, keedukartulid, redised, kõvad juustud, šokolaad.

D3. Peenlaastur (tumeroheline): porgandid, suvikõrvitsad, keedukartul, kurk, paprika, sibul, naeris, punane kapsas, valge kapsas, õunad või kõva juust.

D4. Jämedad viilud (heleroheline): porgandid, suvikõrvitsad, keedukartulid, kurgid, paprika, sibulad, naeris, punane kapsas, valge kapsas, õunad või kõva juust

D5. Jämedam jahvatusmasin (kollane): kuiv leib, sarapuupähklid, kreeka pähklid, mandlid, parmesan, šokolaad, küpsised, koogid

Enne esmakordset kasutamist:

1. Enne esmakordset kasutamist võtke kõik seadme osad lahti ja eemaldage kogu pakkematerjal, seejärel puhastage seade ja kõik selle osad niiske lapiga, seejärel kuivatage pehme ja kuiva paberrätikuga.

Kokkupanek:

1. Hoidke jahvatuskambrit/sööturust kinni ja sisestage see ettevaatlikult korpusesse. Nagu on näidatud leheküljel 4, joonisel F1

2. Keerake seda veerand pöõret vasakule, kuni see haakub korpusega. Nagu näidatud leheküljel 4, joonisel F2

3. Valige sobiv kork (vt lõik "Terad"). Hoidke plastmassist servadest kinni ja sisestage kork lihvimiskambrisse. Nagu näidatud leheküljel 4, joonisel F3

4. Keerake tera päripäeva. Veenduge, et see on õigesti paigutatud veovõllile. Sisestage toidupressi tõukur sööturisse. Nagu näidatud leheküljel 4, joonisel F4

Demonteerimine:

1. Hoidke tera plastmassist servadest kinni ja keerake neid vastupäeva. Eemaldage tera lihvimiskambrit. Eemaldage toidupuhasti sööturist. Nagu on näidatud leheküljel 4, joonisel G1

2. Keerake jahvatuskambrit päripäeva. Nagu näidatud leheküljel 4, joonisel G2

3. Eemaldage lihvimiskamber korpusest.

Kasutage seadet:

1. Asetage kauss jahvatuskambri alla (B).

2. Ühendage seade vooluvõrku ja vajutage lühidalt üks või kaks korda nuppu ON/OFF enne toidu sisestamist sööturisse, et veenduda, et kork on lukustunud veovõllile ja on kindlalt kinnitatud.

3. Lülitage seade sisse, hoides all nuppu ON/OFF (C).

4. Tõmmake toidutõmbaja (A) välja ja asetage tükeldatud toit sööturisse.
 5. Vajutage toitu ettevaatlikult toidukilbi (A) abil. Palun ärge avaldage survet tõukurile liiga palju. See võib kahjustada terasid ja seadet ennast.
 6. Vabastage nupp ON/OFF, kui olete jahvatamise lõpetanud.
 7. Ühendage seade vooluvõrgust lahti ja eemaldage tera (järgige puhastusjuhiseid).
- MÄRKUS: ÄRGE PUUDUTAGE TERASID EGA JAHVATUSKAMBRI SISEMUST, KUI SEADE ON SISSE LÜLITATUD. SEE VÕIB PÕHJUSTADA VIGASTUSI, LÕIGATES SÕRMI VÕI KÄSI.
- MÄRKUS: Ärge kasutage seadet ilma toiduta.
- ETTEVAATUST: Veenduge, et toit oleks enne sööturisse panemist väikesteks tükkeideks lõigatud. Vastasel juhul võib seade seiskuda ja puruneda.

Sõrmede kaitsmiseks kasutage alati tõukurit. Ärge kunagi pange oma käsi või sõõgiriistu sööturisse või lisaseadme pöörlevate terade sisse.

Kasutage salatikaseadet ainult tavaliste koduste toiduainete, nagu puuviljad, köögiviljad, pähklid, šokolaad ja kõvad juustud, viilutamiseks ja riivimiseks.

Puhastamine:

1. Enne seadme puhastamist lülitage see välja ja ühendage see vooluvõrgust lahti.
2. Eemaldage terad, tõukur ja söötja ning puhastage sooja veega ja kerge nõudepesuvahendiga.
3. Puhastage korpus niiske lapiga ja kuivatage pehme lapiga.

MÄRKUS: VEENDUGE ERITI, ET TOIDUGA OTSESELT KOKKUPUUTUVAD OSAD: TÕUKUR, SÖÖTJA, JAHVATUSKAMBER JA NOAD. PUHASTATAKSE ERITI PÕHJALIKULT. TOIDUJÄÄGID VÕIVAD PÕHJUSTADA BAKTERITE KASVU JA PÕHJUSTADA HAIGUSI VÕI VIGASTUSI.

Tehniline kirjeldus:

Maksimaalne pideva kasutamise kestus: 3 minutit

Võimsus: 150 W

Sisendpinge: 220-240 V~ 50/60 Hz



Keskkonna huvides. Papppakendid ja polüetüleenist (PE) kotid tuleb vastavalt kirjeldusele visata asjakohastesse konteineritesse olmejäätmete eraldi kogumiseks. Kui seadmes on patareid, tuleb need eemaldada ja eraldi kogumis- ja ladustamiskohas ära visata. Kasutatud seade tuleb viia sobivasse kogumis- ja ladustamisasutusse, kuna selles sisalduvad ohtlikud ained võivad kujutada endast ohtu tervisele ja keskkonnale. Tootel olev märgistus näitab, et seadet ei tohi kõrvaldada olmejäätmete konteinerisse. Elektrijäätmed on jäätmed, mis sisalduvad inimestele, loomadele ja keskkonnale kahjulikke aineid. Need ained võivad reostada pinnast, vett või õhku ning selle kaudu võivad nad sattuda inimkehasse ja põhjustada mitmeid terviseprobleeme, näiteks nägemis-, kuulimis- ja kõnepuudulikkust, võivad kahjustada ka neerusid, maksa ja südant ning põhjustada nahahaigusi. Kahjulikud ained võivad avaldada kahjulikku mõju ka hingamis- ja reproduktiivsüsteemile ning põhjustada vähkkasvaja muutusi. Mõjutatud muldadel kasvavate taimede ja neist valmistatud toodete tarbimine võib põhjustada eespool nimetatud tervisemõjusid. **Ärge visake seadmeid olmejäätmete prügikasti!**

Teenindus Kui soovite osta varuosasid või kui teil on kaebusi, siis palun võtke ühendust võtke otse ühendust edasimüüjaga, kes väljastas kvitungi.

Használati útmutató (HU)

ÁLTALÁNOS BIZTONSÁGI FELTÉTELEK A BIZTONSÁGOS HASZNÁLATRA VONATKOZÓ FONTOS UTASÍTÁSOK OLVASSA EL FIGYELMESEN, ÉS ŐRIZZE MEG A KÉSŐBBI HIVATKOZÁSHOZ

1. A készülék használata előtt olvassa el a kezelési útmutatót, és kövesse az abban foglalt utasításokat. A gyártó nem vállal

felelősséget a készülék nem rendeltetésszerű használatából vagy helytelen kezeléséből eredő károkért.

2. A készülék kizárólag háztartási használatra készült. Ne használja más, a rendeltetésszerű használatlal össze nem egyeztethető célra.

3. A készüléket csak 220-240V ~50/60Hz feszültségű konnektorba csatlakoztassa. A nagyobb használati biztonság érdekében ne csatlakoztasson egyszerre több elektromos készüléket egy áramkörhöz.

4. Különös gondossággal kell eljárni, ha a készüléket gyermekek jelenlétében használják. Ne engedje, hogy a gyerekek a készülékkel játszanak ne engedje, hogy a készüléket gyermekek vagy a készüléket nem ismerő személyek használják

5. FIGYELMEZTETÉS: Ezt a készüléket 8 évnél idősebb gyermekek és csökkent fizikai, érzékszervi vagy szellemi képességekkel rendelkező személyek, illetve a készülékkel kapcsolatos tapasztalattal vagy ismeretekkel nem rendelkező személyek akkor használhatják, ha ezt a biztonságukért felelős személy felügyelete mellett teszik, vagy ha a készülék biztonságos használatára vonatkozó utasításokat kaptak, és tisztában vannak a készülék használatával kapcsolatos veszélyekkel. Gyermekek nem játszhatnak a berendezéssel. A berendezés tisztítását és karbantartását gyermekek csak akkor végezhetik, ha elmúltak 8 évesek, és a tevékenységet felügyelet mellett végzik.

6. FIGYELMEZTETÉS: Tartsa a készüléket gyermekek számára elérhetetlen helyen.

7. FIGYELMEZTETÉS: A készülék tisztítása és mosása előtt húzza ki a tápkábelt a konnektorból.

8. FIGYELMEZTETÉS: A készülék nem megfelelő használata sérüléseket, például vágásokat, horzsolásokat vagy áramütést okozhat.

9. FIGYELMEZTETÉS: A vágókések kezelése, valamint a gép kiürítése és tisztítása során óvatosan kell eljárni.

10. FIGYELMEZTETÉS: Kapcsolja ki a készüléket, és válassza le

az áramforrásról, mielőtt a használat közben mozgó részekhez közelítene.

11. FIGYELMEZTETÉS: Mindig válassza le a készüléket a tápellátásról, ha felügyelet nélkül hagyja, valamint össze- és széthajtogatás vagy tisztítás előtt.

12. FIGYELMEZTETÉS: Ne mozgassa a készüléket működés közben.

13. FIGYELMEZTETÉS : Ha a készülékház megrepedt, kapcsolja ki a készüléket az áramütés lehetőségének elkerülése érdekében.

14. FIGYELMEZTETÉS : A készülék nem megfelelő használata sérüléseket, például vágásokat, horzsolásokat vagy áramütést okozhat.

15. FIGYELMEZTETÉS: Ne használja a készüléket, ha a forgókécek sérültek.

16. FIGYELMEZTETÉS: A berendezés cseréje vagy a használat közbeni mozgó alkatrészek megközelítése előtt kapcsolja ki a berendezést, és válassza le az áramellátásról.

17. Használat után mindig húzza ki a dugót a konnektorból úgy, hogy a kezével megfogja a konnektort. NE húzza meg a hálózati kábelt.

18. NE merítse a kábelt, a dugót vagy az egész készüléket vízbe vagy bármilyen más folyadékba. Ne tegye ki a készüléket időjárási körülményeknek (eső, nap stb.), és ne használja párás körülmények között (fürdőszoba, párás lakókocsi).

19. Rendszeresen ellenőrizze a tápkábel állapotát. Ha a tápkábel megsérült, a veszély elkerülése érdekében szakszervizben kell kicserélni.

20. Ne használja a készüléket sérült tápkábellel, vagy ha a készüléket leejtették, vagy más módon megsérült, illetve nem működik megfelelően. Ne javítsa meg a készüléket saját maga, mert áramütés veszélye áll fenn. A sérült készüléket vigye el ellenőrzésre vagy javításra egy illetékes szervizbe. Bármilyen javítást csak az erre felhatalmazott szervizközpontok végezhetnek.

A nem megfelelő javítás komoly veszélyt jelenthet a felhasználóra nézve.

21. Helyezze a készüléket hűvös, stabil, vízszintes felületre, távol a forró konyhai berendezésektől, mint például: elektromos tűzhely, gázégő, stb.....

22. Ne használja a készüléket gyúlékony anyagok közelében.

23. A tápkábel nem lóghat az asztal széle fölé, és nem érintkezhet forró felületekkel.

24. Ne használja a készüléket víz közelében, pl.: zuhanyzóban, kádban vagy vízzel teli mosogató felett.

25. Soha ne mossa a készüléket folyó víz alatt vagy úgy, hogy víz csöpögjön bele

26. Ne hagyja, hogy a készülék vizes legyen. Ha a készülék vízbe esik, azonnal húzza ki a dugót a hálózati aljzatból. Ne tegye a kezét a vízbe, amíg a készülék be van kapcsolva. Újbóli használatba vétele előtt a készüléket szakképzett villanyszerelőnek kell ellenőriznie.

27. Ne kezelje és ne használja a készüléket nedves kézzel.

28. A készüléket minden alkalommal ki kell kapcsolni, amikor befejezte a munkát.

29. Ne hagyja a készüléket felügyelet nélkül a konnektorba dugva.

30. A további védelem érdekében ajánlatos az elektromos áramkörbe egy olyan hibásáramú készüléket (RCD) beszerezni, amelynek névleges hibaáramú értéke nem haladja meg a 30mA-t. Ezzel kapcsolatban villanyszerelő szakemberrel kell konzultálni.

31. A készülék bekapcsolása előtt győződjön meg arról, hogy minden alkatrész helyesen van-e beszerelve.

32. A készüléket csak akkor használja, ha a biztonsági reteszelés zárva van.

33. Ne érintse meg a reszelő apró pengéit.

34. Csak a gyártó által szállított tartozékokat használja.

35. Ne tegye a kezét vagy bármilyen tárgyat az adagoló nyílásába, amíg a gép működik. Kizárólag a tolót használja erre a célra.

36. A gyümölcsöket és zöldségeket a készülék működése közben kell az adagolónyílásba helyezni; nem szabad az adagolónyílást gyümölcsökkel vagy zöldségekkel megtölteni, ha a készülék áll.
37. Vigyázzon, hogy ne terhelje túl a reszelőt, ne használjon túl nagy erőt a termékek átnyomására az adagolónyíláson.
38. Mindig válassza le a készüléket a hálózatról, ha nem használja, vagy ha tisztítani szeretné.
39. Ne szerelje le a reszelőt, ha az konnektorba van dugva.
40. Ne használjon súrolószereket vagy maró hatású szereket a tisztításhoz.
41. Ne merítse a gép motoros részét vízbe vagy más folyadékba.
42. A készülék maximális működési ideje 3 perc.

Az AD4815 zöldségaprító leírása:

A. Tológép B. Daráló kamra / adagoló C. ON/OFF gomb

D. Kések / őrlők E. Ház

Pengék:

- D1. Durva reszelő (sötétpiros): sárgarépa, uborka, cukkini, főtt burgonya, retek, paprika, kemény sajtok, csokoládé.
- D2. Finom reszelő (narancssárga): sárgarépa, uborka, cukkini, főtt burgonya, retek, kemény sajtok, csokoládé.
- D3. Finom szeletelő (sötétzöld): sárgarépa, cukkini, főtt burgonya, uborka, paprika, hagyma, fehérrépa, vöröskáposzta, fehérrépa, alma vagy kemény sajt.
- D4. Durva szeletelő (világoszöld): sárgarépa, cukkini, főtt burgonya, uborka, paprika, hagyma, fehérrépa, vörös- és fehérrépa, alma vagy kemény sajt
- D5. Durva daráló (sárga): száraz kenyér, mogyoró, dió, mandula, parmezán sajt, csokoládé, keksz, kekszek

Első használat előtt:

1. Az első használat előtt csomagolja ki a készülék minden részét, és távolítsa el az összes csomagolóanyagot, majd nedves ruhával tisztítsa meg a készüléket és minden alkatrészét, majd puha, száraz papírtörülővel törölje szárazra.

Összeszerelés:

1. Fogja meg az őrlőkamrát/adagolócsövet, és óvatosan helyezze be a készülékházba. A 4. oldalon látható F1 ábra szerint
2. Fordítsa negyed fordulatot balra, amíg be nem illeszkedik a házba. A 4. oldalon látható F2 ábra szerint
3. Válassza ki a megfelelő kupakot (lásd a Pengék fejezetet). Fogja meg a műanyag éleket, és helyezze be a kupakot a csiszolókamrába. A 4. oldalon látható F3 ábra szerint
4. Fordítsa el a pengét az óramutató járásával megegyező irányba. Győződjön meg róla, hogy helyesen helyezkedik el a hajt tengelyen. Helyezze be az ételtolót az adagolóba. A 4. oldalon látható F4 ábra szerint

Szét szerelés:

1. Fogja meg a penge műanyag éleit, és fordítsa el az óramutató járásával ellentétes irányba. Vegye ki a pengét a csiszolókamrából. Vegye ki az ételtolót az adagolóból. A 4. oldalon, a G1 ábrán látható módon
2. Fordítsa el az őrlőkamrát az óramutató járásával megegyező irányba. A 4. oldalon látható G2 ábra szerint

3. Vegye ki az őrlőkamrát a házból.

Használja a készüléket:

1. Helyezze a tálat az őrlőkamra alá (B).
2. Csatlakoztassa a készüléket a hálózati áramforráshoz, és mielőtt az ételt az adagolóba helyezné, nyomja meg röviden egyszer vagy kétszer az ON/OFF gombot, hogy meggyőződjön arról, hogy a kupak rögzült a hajtótengelyen és biztonságosan rögzült.
3. Kapcsolja be a készüléket az ON/OFF gomb (C) lenyomva tartásával.
4. Húzza ki az ételtolót (A), és helyezze a feldarabolt ételt az adagolóba.
5. Óvatosan nyomja meg az ételt a tolóval (A). Kérjük, ne gyakoroljon túl nagy nyomást a tolóra. Ez károsíthatja a késeket és magát a készüléket.
6. A darálás befejeztével engedje fel a ON/OFF gombot.
7. Húzza ki a készüléket a hálózatból, és vegye ki a kést (kövesse a tisztítási utasításokat).

MEGJEGYZÉS: NE ÉRINTSE MEG A PENGÉKET VAGY AZ ŐRLŐKAMRA BELSEJÉT, HA A KÉSZÜLÉK BE VAN KAPCSOLVA. EZ SÉRÜLÉSHEZ, AZ UJJAK VAGY A KÉZ MEGVÁGÁSÁHOZ VEZETHET.

MEGJEGYZÉS: Ne használja a készüléket étel nélkül.

FIGYELMEZTETÉS: Győződjön meg róla, hogy az élelmiszereket apró darabokra vágja, mielőtt az adagolóba helyezi őket. Ellenkező esetben a készülék leállhat és tönkremehet.

Az ujjak védelme érdekében mindig használjon tolót. Soha ne tegye a kezét vagy az eszközöket az adagolóba vagy a tartozék forgó pengéi közé.

A salátakészüléket csak normál háztartási élelmiszerek, például gyümölcsök, zöldségek, diófélék, csokoládé és kemény sajtok szeletelésére és reszelésére használja.

Tisztítás:

1. Tisztítás előtt kapcsolja ki a készüléket, és válassza le a hálózatról.
2. Vegye ki a pengéket, a tolót, az adagolót, és tisztítsa meg meleg vízben, enyhe mosogatószerrel.
3. Tisztítsa meg a készülékházat nedves ruhával, majd szárítsa meg puha ruhával.

MEGJEGYZÉS: KÜLÖNÖSEN ÜGYELJEN ARRRA, HOGY AZ ÉLELMISZEREKKEL KÖZVETLENÜL ÉRINTKEZŐ RÉSZEK: TOLÓ, ADAGOLÓ, ŐRLŐKAMRA ÉS KÉSEK. KÜLÖNÖSEN ALAPOSAN TISZTÍTJUK. AZ ÉTELMARADÉKOK BAKTÉRIUMOK ELSZAPORODÁSÁT OKOZHATJÁK, ÉS BETEGSÉGHEZ VAGY SÉRÜLÉSHEZ VEZETHETNEK.

Műszaki leírás:

A folyamatos használat maximális időtartama: 3 perc

Teljesítmény: 150 W

Bemeneti feszültség: v~ 50/60 Hz



A környezet védelme érdekében. A kartoncsomagolást és a polietilén (PE) zsákokat a leírásuknak megfelelően a települési hulladék elkülönített gyűjtésére szolgáló megfelelő konténerekben kell elhelyezni. Ha a készülékben akkumulátorok vannak, azokat ki kell venni, és külön gyűjtő- és tárolóhelyen kell ártalmatlanítani. A használt készüléket megfelelő gyűjtő- és tárolóhelyre kell szállítani, mivel a benne lévő veszélyes anyagok veszélyt jelenthetnek az egészségre és a környezetre. A terméken található jelölés jelzi, hogy a készüléket nem szabad a kommunális hulladékgyűjtő edénybe dobni. A hulladék elektromos berendezés olyan hulladék, amely az emberekre, állatokra és a környezetre káros anyagokat tartalmaz. Ezek az anyagok szennyezhetik a talajt, a vizet vagy a levegőt, és ezen keresztül bejuthatnak az emberi szervezetbe, és számos egészségügyi problémához vezethetnek, például látás-, hallás-, beszédzavarokhoz, károsíthatják a vesét, a májat és a szívet is, valamint bőrbetegségeket okozhatnak. A káros anyagok káros hatással lehetnek a légzőszervekre és a reprodukció rendszerre is, és rákos elváltozásokhoz vezethetnek. Az érintett talajokon termő növények és a belőlük készült termékek fogyasztása a fent említett egészségügyi hatásokat eredményezheti. **Ne dobja a berendezést a kommunális hulladékgyűjtőbe!**

Szervíz Ha pótalkatrészeket szeretne vásárolni, vagy bármilyen panasa van, kérjük, forduljon a következőkhöz forduljon közvetlenül a nyugtát kiállító kereskedőhöz.

Manual de utilizare (RO)

CONDIȚII GENERALE DE SIGURANȚĂ INSTRUCȚIUNI IMPORTANTE PENTRU UTILIZAREA ÎN SIGURANȚĂ CITIȚI CU ATENȚIE ȘI PĂSTRAȚI PENTRU CONSULTARE ULTERIOARĂ

1. Citiți instrucțiunile de utilizare înainte de a utiliza aparatul și urmați instrucțiunile conținute în acestea. Producătorul nu este răspunzător pentru daunele cauzate de utilizarea aparatului în mod neconform cu destinația sa sau de manipularea necorespunzătoare.
2. Aparatul este destinat exclusiv uzului casnic. Nu îl utilizați în niciun alt scop incompatibil cu destinația sa.
3. Conectați aparatul numai la o priză cu o tensiune de 220-240V ~50/60Hz. Pentru o mai mare siguranță a utilizării, nu conectați simultan mai multe aparate electrice la un singur circuit.
4. Trebuie acordată o atenție deosebită la utilizarea aparatului atunci când sunt prezenți copii. Nu permiteți copiilor să se joace cu aparatul nu permiteți copiilor sau oricărei persoane care nu este familiarizată cu aparatul să îl utilizeze
5. **AVERTISMENT:** Acest aparat poate fi utilizat de copii cu vârsta de peste 8 ani și de persoane cu capacități fizice, senzoriale sau mentale reduse sau de persoane fără experiență sau cunoștințe despre aparat, dacă acest lucru se face sub supravegherea unei persoane responsabile de siguranța lor sau dacă li s-au dat instrucțiuni privind utilizarea în siguranță a aparatului și sunt conștienți de pericolele asociate utilizării acestuia. Copiii nu trebuie să se joace cu echipamentul. Curățarea și întreținerea echipamentului nu trebuie efectuate de copii decât dacă aceștia au peste 8 ani și dacă activitatea este efectuată sub supraveghere.
6. **AVERTISMENT:** Țineți aparatul departe de îndemâna copiilor.
7. **AVERTISMENT:** Deconectați cablul de alimentare de la priză înainte de curățarea și spălarea aparatului.
8. **AVERTISMENT:** Utilizarea necorespunzătoare a aparatului, poate duce la leziuni cum ar fi tăieturi, abraziuni sau șocuri

electrice.

9. AVERTISMENT: Trebuie să aveți grijă când manevrați lamele de tăiere și când goliți și curățați aparatul.

10. AVERTISMENT: Opriți aparatul și deconectați-l de la sursa de alimentare înainte de a vă apropia de piesele care se mișcă în timpul utilizării.

11. AVERTISMENT: Deconectați întotdeauna aparatul de la sursa de alimentare dacă este lăsat nesupravegheat și înainte de pliere și desfășurare sau curățare.

12. AVERTISMENT: Nu mișcați aparatul în timpul funcționării.

13. AVERTISMENT : Dacă carcasa aparatului este fisurată, opriți aparatul pentru a evita posibilitatea unui șoc electric.

14. AVERTISMENT : Utilizarea necorespunzătoare a aparatului, poate duce la leziuni precum tăieturi, abraziuni sau șoc electric.

15. AVERTISMENT : Nu utilizați aparatul dacă frezele rotative sunt deteriorate.

16. AVERTISMENT: Înainte de a înlocui echipamentul sau de a vă apropia de părțile mobile în timpul utilizării, opriți echipamentul și deconectați-l de la sursa de alimentare.

17. Întotdeauna scoateți ștecherul din priza de alimentare după utilizare ținând priza cu mâna. NU trageți de cablul de alimentare.

18. NU scufundați cablul, fișa sau întregul aparat în apă sau în orice alt lichid. Nu expuneți aparatul la condițiile meteorologice (ploaie, soare etc.) și nu îl utilizați în condiții de umiditate (băi, rulote umede).

19. Verificați periodic starea cablului de alimentare. Dacă cablul de alimentare este deteriorat, acesta trebuie înlocuit de un reparator specializat pentru a evita orice pericol.

20. Nu utilizați aparatul cu un cablu de alimentare deteriorat sau dacă acesta a fost scăpat sau deteriorat în orice alt mod sau nu funcționează corect. Nu reparați singur aparatul, deoarece există riscul de electrocutare. Duceți aparatul deteriorat la un centru de service competent pentru inspecție sau reparații. Orice reparație

poate fi efectuată numai de către centrele de service autorizate. Repararea necorespunzătoare poate reprezenta un risc grav pentru utilizator.

21. Așezați aparatul pe o suprafață rece, stabilă și plană, departe de aparatele de bucătărie fierbinți, cum ar fi: aragaz electric, arzător cu gaz, etc....

22. Nu utilizați aparatul în apropierea materialelor inflamabile.

23. Cablul de alimentare nu trebuie să atârne peste marginea mesei sau să atingă suprafețe fierbinți.

24. Nu utilizați aparatul în apropierea apei, de exemplu: în duș, în cadă sau deasupra unei chiuvete cu apă.

25. Nu spălați niciodată aparatul sub apă curgătoare sau în așa fel încât apa să picure în el

26. Nu lăsați aparatul să se ude. Dacă aparatul cade în apă, scoateți imediat ștecherul din priză. Nu introduceți mâinile în apă în timp ce aparatul este pornit. Acesta trebuie verificat de un electrician calificat înainte de a fi utilizat din nou.

27. Nu manevrați sau folosiți aparatul cu mâinile ude.

28. Aparatul trebuie să fie oprit de fiecare dată când a terminat de funcționat.

29. Nu lăsați aparatul conectat la o priză nesupravegheat.

30. Pentru protecție suplimentară, este recomandabil să instalați în circuitul electric un dispozitiv de curent rezidual (RCD) cu un curent rezidual nominal care să nu depășească 30mA. Un electrician specializat trebuie consultat în acest sens.

31. Înainte de a porni aparatul, asigurați-vă că toate piesele sunt instalate corect.

32. Utilizați aparatul numai atunci când blocajul de siguranță este închis.

33. Nu atingeți lamelele mici ale răzătoarei.

34. Utilizați numai accesoriile furnizate de producător.

35. Nu introduceți mâinile sau alte obiecte în orificiul de alimentare în timp ce mașina este în funcțiune. Utilizați numai împingătorul în

acest scop.

36. Fructele și legumele trebuie introduse în orificiul de alimentare atunci când aparatul este în funcțiune; nu trebuie să umpleți orificiul de alimentare cu fructe sau legume atunci când aparatul este oprit.

37. Aveți grijă să nu supraîncărcați râșnița, nu folosiți prea multă forță pentru a împinge produsele prin alimentator.

38. Deconectați întotdeauna aparatul de la rețea atunci când nu este utilizat sau când doriți să îl curățați.

39. Nu demontați râșnița dacă aceasta este conectată la o priză.

40. Nu utilizați freze abrazive sau agenți caustici pentru curățare.

41. Nu scufundați partea cu motor a mașinii în apă sau în orice alt lichid.

42. Durata maximă de funcționare a aparatului este de 3 minute.

Descrierea distrugătorului de legume AD4815:

- A. Împingător B. Cameră de măcinare / alimentator C. Butonul ON/OFF
D. Lama / polizoare E. Carcasă

Lame:

D1. Râzătoare grosieră (roșu închis): morcovi, castraveți, dovlecei, cartofi fierți, ridichi, ardei, brânzeturi tari, ciocolată.

D2. Râzătoare fină (portocalie): morcovi, castraveți, dovlecei, cartofi fierți, ridichi, brânzeturi tari, ciocolată.

D3. Feliator fin (verde închis): morcovi, dovlecei, cartofi fierți, castraveți, ardei, ceapă, napi, varză roșie, varză albă, mere sau brânză tare.

D4. Feliator grosier (verde deschis): morcovi, dovlecei, cartofi fierți, castraveți, ardei, ceapă, napi, varză roșie, varză albă, mere sau brânză tare

D5. Polizor grosier (galben): pâine uscată, alune, nuci, migdale, parmezan, ciocolată, biscuiți, biscuiți

Înainte de prima utilizare:

1. Înainte de prima utilizare, despachetați toate părțile aparatului și îndepărtați toate materialele de ambalare, apoi curățați aparatul și toate părțile sale cu o cârpă umedă, apoi uscați cu un prosop de hârtie moale și uscat.

Asamblare:

1. Țineți camera de măcinare/tubul de alimentare și introduceți-l ușor în carcasă. După cum se arată la pagina 4, figura F1

2. Rotiți-l cu un sfert de tură spre stânga până când se cuplează cu carcasa. Așa cum se arată la pagina 4, figura F2

3. Selectați capacul corespunzător (consultați secțiunea F3). Țineți marginile din plastic și introduceți capacul în camera de șlefuire. Așa cum se arată la pagina 4, figura F3

4. Rotiți lama în sensul acelor de ceasornic. Asigurați-vă că este poziționată corect pe arborele de transmisie.

Introduceți împingătorul de alimente în alimentator. Așa cum se arată la pagina 4, figura F4

Dezasamblare:

1. Țineți marginile din plastic ale lamei și rotiți-le în sens antiorar. Scoateți lama din camera de măcinare. Scoateți împingătorul de alimente din alimentator. După cum se arată la pagina 4, figura G1
2. Rotiți camera de măcinare în sensul acelor de ceasornic. Așa cum se arată la pagina 4, figura G2
3. Scoateți camera de șlefuire din carcasă.

Utilizarea aparatului:

1. Așezați bolul sub camera de măcinare (B).
2. Conectați aparatul la rețeaua electrică și apăsați scurt butonul ON/OFF o dată sau de două ori înainte de a introduce alimentele în alimentator pentru a vă asigura că capacul s-a blocat pe arborele motor și este bine fixat.
3. Porniți aparatul ținând apăsat butonul ON/OFF (C).
4. Scoateți împingătorul de alimente (A) și introduceți alimentele tăiate în alimentator.
5. Apăsați ușor alimentele cu împingătorul (A). Vă rugăm să nu puneți prea multă presiune pe împingător. Acest lucru poate deteriora lamelele și aparatul în sine.
6. Eliberați butonul ON/OFF când ați terminat de măcinat.

7. Deconectați aparatul de la sursa de alimentare și scoateți lama (urmați instrucțiunile de curățare).

NOTĂ: NU ATINGEȚI LAMELE SAU INTERIORUL CAMEREI DE MĂCINARE ATUNCI CÂND APARATUL ESTE PORNIT. ACEST LUCRU AR PUTEA DUCE LA RĂNIREA, TĂIEREA DEGETELOR SAU A MĂINILOR.

NOTĂ: Nu utilizați aparatul fără alimente.

ATENȚIE: Asigurați-vă că alimentele sunt tăiate în bucăți mici înainte de a le pune în alimentator. În caz contrar, aparatul se poate opri și defecta.

Pentru a vă proteja degetele, utilizați întotdeauna un împingător. Nu introduceți niciodată mâinile sau ustensilele în alimentator sau în lamele rotative ale accesoriului.

Utilizați aparatul pentru salate numai pentru felierea și răzuirea alimentelor normale de uz casnic, cum ar fi fructe, legume, nuci, ciocolată și brânzeturi tari.

Curățare:

1. Înainte de a curăța aparatul, opriți-l și deconectați-l de la rețeaua de alimentare.
2. Scoateți lamele, împingătorul, alimentatorul și curățați-le în apă caldă cu lichid de spălat vase blând.
3. Curățați carcasa cu o cârpă umedă și uscați-o cu o cârpă moale.

NOTĂ: ASIGURAȚI-VĂ ÎN SPECIAL CĂ PIESELE CARE INTRĂ ÎN CONTACT DIRECT CU ALIMENTELE: ÎMPINGĂTOR, ALIMENTATOR, CAMERĂ DE MĂCINARE ȘI CUȚITE. SUNT CURĂȚATE DEOSEBIT DE BINE. RESTURILE DE ALIMENTE POT CAUZA DEZVOLTAREA BACTERIILOR ȘI POT DUCE LA ÎMBOLNĂVIRE SAU RĂNIRE.

Descriere tehnică:

Durata maximă de utilizare continuă: 3 minute

Putere: 150 W

Tensiune de intrare: 220-240 V~ 50/60 Hz



Pentru binele mediului. Ambalajele din carton și sacii din polietilenă (PE) trebuie eliminate în containerele corespunzătoare pentru colectarea separată a deșeurilor municipale, în conformitate cu descrierea acestora. Dacă aparatul conține baterii, acestea trebuie îndepărtate și eliminate separat la un centru de colectare și depozitare. Aparatul uzat trebuie dus la un centru adecvat de colectare și depozitare, deoarece substanțele periculoase pe care le conține pot reprezenta un risc pentru sănătate și mediu. Marcajul de pe produs indică faptul că aparatul nu trebuie eliminat în containerul de deșuri municipale. Deșeurile de echipamente electrice sunt deșuri care conțin substanțe periculoase pentru oameni, animale și mediu. Aceste substanțe pot contamina solul, apa sau aerul, iar prin aceasta pot pătrunde în corpul uman și pot duce la o serie de probleme de sănătate, cum ar fi afectarea vederii, auzului, vorbirii, de asemenea, pot afecta rinichii, ficatul și inima și pot provoca boli de piele. Substanțele nocive pot avea, de asemenea, efecte negative asupra sistemelor respirator și reproducător și pot duce la modificări canceroase. Consumul de plante care cresc pe solurile afectate și de produse fabricate din acestea poate duce la efectele asupra sănătății menționate mai sus. **Nu aruncați echipamentul în coșul de gunoi municipal!**

Service Dacă doriți să achiziționați piese de schimb sau aveți reclamații, vă rugăm să contactați direct distribuitorul care a emis chitanța.

Návod k použití (CS)

VŠEOBECNÉ BEZPEČNOSTNÍ PODMÍNKY DŮLEŽITÉ POKYNY PRO BEZPEČNÉ POUŽÍVÁNÍ SI PEČLIVĚ PŘEČTĚTE A USCHOVEJTE PRO BUDOUCÍ POUŽITÍ

1. Před použitím spotřebiče si přečtěte návod k obsluze a dodržujte pokyny v něm uvedené. Výrobce neodpovídá za škody způsobené používáním spotřebiče v rozporu s jeho určením nebo nesprávnou manipulací.
2. Spotřebič je určen pouze pro použití v domácnosti. Nepoužívejte jej k jiným účelům, které nejsou slučitelné s jeho určením.
3. Spotřebič připojujte pouze do zásuvky s napětím 220-240 V ~50/60 Hz. Pro větší bezpečnost používání nepřipojujte k jednomu obvodu více elektrických spotřebičů najednou.
4. Při používání spotřebiče v přítomnosti dětí je třeba dbát zvláštní opatrnosti. Nedovolte dětem, aby si se spotřebičem hrály nedovolte dětem nebo osobám, které nejsou se spotřebičem obeznámeny, aby jej používaly
5. **VAROVÁNÍ:** Tento přístroj mohou používat děti starší 8 let a osoby se sníženými fyzickými, smyslovými nebo duševními schopnostmi nebo osoby bez zkušeností a znalostí přístroje, pokud tak činí pod dohledem osoby odpovědné za jejich bezpečnost nebo pokud jim byly poskytnuty pokyny k bezpečnému používání přístroje a jsou si vědomy nebezpečí spojených s jeho používáním. Děti by si se zařízením neměly hrát. Čištění a údržbu zařízení by neměly provádět děti, pokud jim není více než 8 let a činnost neprovádějí pod dohledem.
6. **VAROVÁNÍ:** Udržujte zařízení mimo dosah dětí.
7. **VAROVÁNÍ:** Před čištěním a mytím spotřebiče odpojte napájecí kabel ze zásuvky.
8. **VAROVÁNÍ:** Nesprávné používání spotřebiče, může mít za následek zranění, jako jsou pořezání, odřeniny nebo úraz elektrickým proudem.
9. **VAROVÁNÍ:** Při manipulaci se sekacími noži a při

vyprazdňování a čištění přístroje je třeba dbát zvýšené opatrnosti.

10. VAROVÁNÍ: Než se přiblížíte k částem, které se během používání pohybují, vypněte stroj a odpojte jej od elektrické sítě.

11. VAROVÁNÍ: Vždy odpojte přístroj od zdroje napájení, pokud je ponechán bez dozoru, a před skládáním a rozkládáním nebo čištěním.

12. VAROVÁNÍ: Spotřebičem během provozu nepohybujte.

13. VAROVÁNÍ : Pokud je kryt přístroje prasklý, vypněte přístroj, abyste zabránili možnosti úrazu elektrickým proudem.

14. VAROVÁNÍ : Nesprávné používání spotřebiče, může mít za následek zranění, jako jsou pořezání, odřeniny nebo úraz elektrickým proudem.

15. VAROVÁNÍ: Pokud jsou rotační nože poškozené, zařízení nepoužívejte.

16. VAROVÁNÍ: Před výměnou zařízení nebo přiblížením se k pohyblivým částem během používání vypněte zařízení a odpojte je od zdroje napájení.

17. Po použití vždy vytáhněte zástrčku ze zásuvky tak, že ji přidržíte rukou. Netahejte za síťovou šňůru.

18. NEPONORUJTE kabel, zástrčku ani celé zařízení do vody nebo jiné kapaliny. Nevystavujte spotřebič povětrnostním vlivům (déšť, slunce apod.) a nepoužívejte jej ve vlhkých podmínkách (koupelny, vlhké obytné vozy).

19. Pravidelně kontrolujte stav napájecího kabelu. Pokud je napájecí kabel poškozený, měl by jej vyměnit odborný servis, aby se předešlo nebezpečí.

20. Nepoužívejte spotřebič s poškozeným napájecím kabelem nebo pokud byl upuštěn nebo jinak poškozen nebo nefunguje správně. Spotřebič neopravujte sami, hrozí nebezpečí úrazu elektrickým proudem. Poškozený spotřebič odneste do příslušného servisního střediska ke kontrole nebo opravě. Veškeré opravy smí provádět pouze autorizované servisní středisko. Neodborná oprava může pro uživatele představovat vážné riziko.

21. Spotřebič umístěte na chladný stabilní, rovný povrch, mimo dosah horkých kuchyňských spotřebičů, jako jsou: elektrický sporák, plynový hořák atd.....
22. Nepoužívejte spotřebič v blízkosti hořlavých materiálů.
23. Napájecí kabel nesmí viset přes okraj stolu ani se dotýkat horkých povrchů.
24. Nepoužívejte spotřebič v blízkosti vody, např. ve sprše, ve vaně nebo nad umyvadlem s vodou.
25. Spotřebič nikdy nemyjte pod tekoucí vodou nebo tak, aby do něj kapala voda
26. Nedovolte, aby se spotřebič namočil. Pokud spotřebič spadne do vody, okamžitě vytáhněte zástrčku ze zásuvky. Nevkládejte ruce do vody, pokud je spotřebič zapnutý. Před dalším použitím jej musí zkontrolovat kvalifikovaný elektrikář.
27. Se spotřebičem nemanipulujte a nepoužívejte jej mokřýma rukama.
28. Spotřebič je nutné vypnout vždy, když ukončí svou činnost.
29. Nenechávejte spotřebič zapojený do zásuvky bez dozoru.
30. Pro dodatečnou ochranu se doporučuje instalovat do elektrického obvodu proudový chránič (RCD) se jmenovitým reziduálním proudem nepřesahujícím 30 mA. V tomto ohledu se obraťte na odborného elektrikáře.
31. Před zapnutím spotřebiče se ujistěte, že jsou všechny části správně nainstalovány.
32. Spotřebič používejte pouze tehdy, když je bezpečnostní blokování zavřené.
33. Nedotýkejte se malých nožů struhadla.
34. Používejte pouze příslušenství dodané výrobcem.
35. Nevkládejte ruce ani žádné předměty do otvoru podavače, pokud je přístroj v provozu. K tomuto účelu používejte pouze pěchovadlo.
36. Ovoce a zeleninu vkládejte do podávacího otvoru za chodu spotřebiče, když je spotřebič v klidu, nesmíte podávací otvor plnit

ovocem nebo zeleninou.

37. Dávejte pozor, abyste struhadlo nepřetížili, nepoužívejte příliš velkou sílu k protlačení produktů podavačem.

38. Vždy odpojte spotřebič od elektrické sítě, pokud jej nepoužíváte nebo pokud jej chcete vyčistit.

39. Struhadlo nerozebírejte, pokud je zapojeno do elektrické zásuvky.

40. K čištění nepoužívejte abrazivní drátěnky ani žíravé prostředky.

41. Neponořujte motorovou část stroje do vody ani do jiné kapaliny.

42. Maximální doba provozu spotřebiče je 3 minuty.

Popis drtiče zeleniny AD4815:

A. Tlačítko B. Drtící komora / podavač C. Tlačítko ON/OFF

D. Čepele / mlýnky E. Pouzdro

Čepele:

D1. Hrubé struhadlo (tmavě červené): mrkev, okurky, cukety, vařené brambory, ředkvičky, papriky, tvrdé sýry, čokoláda.

D2. Jemné struhadlo (oranžové): mrkev, okurky, cukety, vařené brambory, ředkvičky, tvrdé sýry, čokoláda.

D3. Jemné kráječe (tmavě zelené): mrkev, cukety, vařené brambory, okurky, papriky, cibule, tuřín, červené zelí, bílé zelí, jablka nebo tvrdý sýr.

D4. Hrubý kráječ (světle zelený): mrkev, cukety, vařené brambory, okurky, papriky, cibule, tuřín, červené zelí, bílé zelí, jablka nebo tvrdý sýr

D5. Hrubý mlýnec (žlutý): suchý chléb, lískové ořechy, vlašské ořechy, mandle, parmezán, čokoláda, sušenky, piškoty

Před prvním použitím:

1. Před prvním použitím vybalte všechny části spotřebiče a odstraňte veškerý obalový materiál, poté spotřebič a všechny jeho části očistěte vlhkým hadříkem a osušte měkkou suchou papírovou utěrkou.

Sestavení: V případě, že je spotřebič v provozu, je nutné jej sestavit:

1. Uchopte mlecí komoru/podávací trubici a opatrně ji zasuňte do krytu. Jak je znázorněno na straně 4, obrázek F1

2. Otočte ji o čtvrt otáčky doleva, až zapadne do pouzdra. Jak je znázorněno na straně 4, obrázek F2

3. Zvolte příslušnou krytku (viz část Čepele). Přidržte plastové okraje a nasadte uzávěr do brusné komory. Jak je znázorněno na straně 4, obrázek F3

4. Otočte čepel ve směru hodinových ručiček. Ujistěte se, že je správně umístěn na hnací hřídeli. Vložte pečovač potravin do podavače. Jak je znázorněno na straně 4, obrázek F4

Demontáž:

1. Uchopte plastové okraje nože a otočte je proti směru hodinových ručiček. Vyjměte nůž z brusné komory. Z podavače vyjměte tlačnou část na potraviny. Jak je znázorněno na straně 4, obrázek G1

2. Otočte mlecí komoru ve směru hodinových ručiček. Jak je znázorněno na straně 4, obrázek G2

3. Vyjměte brusnou komoru z pouzdra.

Пользование spotřebiče:

1. Vložte misku pod mlecí komoru (B).
2. Připojte spotřebič k elektrické síti a před vložením potravin do podavače jednou nebo dvakrát krátce stiskněte tlačítko ON/OFF, abyste se ujistili, že se uzávěr zajistil na hnací hřídeli a je bezpečně upevněn.
3. Spotřebič zapněte podržením tlačítka ON/OFF (C).
4. Vytáhněte tlačítko na potraviny (A) a vložte nakrájené potraviny do podavače.
5. Potraviny jemně přitlačte pomocí tlakáče (A). Na tlakáč příliš netlačte. Mohlo by dojít k poškození nožů a samotného spotřebiče.
6. Po dokončení mletí uvolněte tlačítko ON/OFF.
7. Odpojte spotřebič od elektrické sítě a vyjměte nůž (postupujte podle pokynů k čištění).

POZNÁMKA: NEDOTÝKEJTE SE NOŽŮ ANI VNITŘKU MLECÍ KOMORY, POKUD JE SPOTŘEBIČ ZAPNUTÝ. MOHLO BY TO VÉST KE ZRANĚNÍ, POŘEZÁNÍ PRSTŮ NEBO RUKOU.

POZNÁMKA: Nepoužívejte spotřebič bez potravin.

UPOZORNĚNÍ: Před vložením potravin do podavače se ujistěte, že jsou nakrájeny na malé kousky. V opačném případě se může spotřebič zastavit a rozbít.

Pro ochranu prstů vždy používejte pěchovadlo. Nikdy nevkládejte ruce nebo nádoby do podavače nebo do rotujících nožů nástavce.

Salátový spotřebič používejte pouze ke krájení a strouhání běžných domácích potravin, jako je ovoce, zelenina, ořechy, čokoláda a tvrdé sýry.

Čištění: V případě, že se jedná o kráječ, je třeba provést čištění:

1. Před čištěním spotřebič vypněte a odpojte od elektrické sítě.
2. Vyjměte nože, tlačný mechanismus a podavač a vyčistěte je v teplé vodě s jemným prostředkem na mytí nádobí.
3. Kryt vyčistěte vlhkým hadříkem a osušte měkkým hadříkem.

POZNÁMKA: DBEJTE ZEJMÉNA NA TO, ABY BYLY V PŘÍMÉM KONTAKTU S POTRAVINAMI DÍLY: TLAČNÁ ČÁST, PODAVAČ, MLECÍ KOMORA A NOŽE. JSOU ČIŠTĚNY OBZVLÁŠTĚ DŮKLADNĚ.

ZBYTKY POTRAVIN MOHOU ZPŮSOBIT RŮST BAKTERIÍ A VÉST K ONEMOCNĚNÍ NEBO ZRANĚNÍ.

Technický popis:

Maximální doba nepřetržitého používání: maximální doba provozu: 3 minuty

Výkon: 150 W

Vstupní napětí: 150 W: 220-240 V ~ 50/60 Hz



V zájmu ochrany životního prostředí. Kartonové obaly a polyethylenové (PE) sáčky odhodte do příslušných kontejnerů pro oddělený sběr komunálního odpadu podle jejich popisu. Pokud jsou ve spotřebiči baterie, je třeba je vyjmout a odděleně zlikvidovat ve sběrně a skladu. Použitý spotřebič musí být odvezen do vhodného sběrného a skladovacího zařízení, protože nebezpečné látky, které obsahuje, mohou představovat riziko pro zdraví a životní prostředí. Označení na výrobku uvádí, že spotřebič nesmí být vyhozen do kontejneru na komunální odpad. Elektroodpad je odpad, který obsahuje látky škodlivé pro člověka, zvířata a životní prostředí. Tyto látky mohou kontaminovat půdu, vodu nebo vzduch a jejich prostřednictvím se mohou dostat do lidského organismu a vést k řadě zdravotních problémů, jako jsou poruchy zraku, sluchu, řeči, mohou také poškodit ledviny, játra a srdce a způsobit kožní onemocnění. Škodlivé látky mohou mít také nepříznivé účinky na dýchací a reprodukční systém a vést k rakovinným změnám. Konzumace rostlin rostoucích na postižených půdách a produktů z nich vyrobených může mít za následek výše uvedené zdravotní účinky. **Zařízení nevyhazujte do popelnice na komunální odpad!**
Servis Pokud si přejete zakoupit náhradní díly nebo máte jakékoli stížnosti, obraťte se na obraťte se přímo na prodejce, který vydal doklad o koupi.

Руководство пользователя (RU)

**ОБЩИЕ УСЛОВИЯ БЕЗОПАСНОСТИ ВАЖНЫЕ
УКАЗАНИЯ ПО БЕЗОПАСНОЙ ЭКСПЛУАТАЦИИ
ВНИМАТЕЛЬНО ПРОЧИТАЙТЕ И СОХРАНИТЕ ДЛЯ
ДАЛЬНЕЙШЕГО ИСПОЛЬЗОВАНИЯ**

1. Перед использованием прибора прочтите инструкцию по эксплуатации и следуйте содержащимся в ней указаниям. Производитель не несет ответственности за ущерб, причиненный в результате использования прибора не по назначению или неправильного обращения с ним.
2. Прибор предназначен только для бытового использования. Не используйте его для других целей, несовместимых с его назначением.
3. Подключайте прибор только к розетке с напряжением 220-240 В ~50/60 Гц. Для большей безопасности использования не подключайте одновременно несколько электроприборов к одной цепи.
4. Следует соблюдать особую осторожность при использовании прибора в присутствии детей. Не позволяйте детям играть с прибором. Не позволяйте детям или лицам, не знакомым с прибором, пользоваться им.
5. **ПРЕДУПРЕЖДЕНИЕ:** Данное оборудование может использоваться детьми старше 8 лет и лицами с ограниченными физическими, сенсорными или умственными способностями, а также лицами, не имеющими опыта или знаний об этом оборудовании, если это делается под наблюдением лица, ответственного за их безопасность, или если они получили инструкции по безопасному использованию оборудования и знают об опасностях, связанных с его использованием. Дети не должны играть с оборудованием. Чистка и обслуживание оборудования не должны выполняться детьми, если только они не старше 8 лет и не выполняются под присмотром.
6. **ПРЕДУПРЕЖДЕНИЕ:** Храните прибор в недоступном для детей месте.
7. **ПРЕДУПРЕЖДЕНИЕ:** Перед чисткой и мытьем прибора выньте вилку шнура питания из розетки.
8. **ПРЕДУПРЕЖДЕНИЕ:** Неправильное использование

прибора может привести к травмам, таким как порезы, ссадины или поражение электрическим током.

9. ПРЕДУПРЕЖДЕНИЕ: Будьте осторожны при обращении с режущими ножами, а также при опорожнении и очистке машины.

10. ПРЕДУПРЕЖДЕНИЕ: Выключите машину и отсоедините ее от сети питания, прежде чем приближаться к частям, которые двигаются во время работы.

11. ПРЕДУПРЕЖДЕНИЕ: Всегда отключайте прибор от электросети, если он остается без присмотра, а также перед складыванием и раскладыванием или чисткой.

12. ПРЕДУПРЕЖДЕНИЕ: Не перемещайте прибор во время работы.

13. ПРЕДУПРЕЖДЕНИЕ: Если корпус прибора треснул, выключите прибор во избежание поражения электрическим током.

14. ПРЕДУПРЕЖДЕНИЕ: Неправильное использование прибора может привести к травмам, таким как порезы, ссадины или поражение электрическим током.

15. ПРЕДУПРЕЖДЕНИЕ: Не используйте прибор, если роторные фрезы повреждены.

16. ПРЕДУПРЕЖДЕНИЕ: Перед заменой оборудования или приближением к движущимся частям во время использования выключите оборудование и отсоедините его от источника питания.

17. После использования всегда вынимайте вилку из розетки, придерживая ее рукой. НЕ тяните за сетевой шнур.

18. НЕ погружайте шнур, вилку или весь прибор в воду или любую другую жидкость. Не подвергайте прибор воздействию погодных условий (дождь, солнце и т.д.) и не используйте его в условиях повышенной влажности (ванные комнаты, влажные дома на колесах).

19. Периодически проверяйте состояние шнура питания. Если

- шнур питания поврежден, во избежание опасности его следует заменить у специалиста по ремонту.
20. Не используйте прибор с поврежденным шнуром питания, а также если его уронили, повредили каким-либо другим способом или он не работает должным образом. Не ремонтируйте прибор самостоятельно, так как существует опасность поражения электрическим током. Отнесите поврежденный прибор в компетентный сервисный центр для проверки или ремонта. Любой ремонт может выполняться только в авторизованных сервисных центрах. Неправильный ремонт может представлять серьезную опасность для пользователя.
21. Поместите прибор на прохладную устойчивую ровную поверхность, вдали от горячих кухонных приборов, таких как: электрическая плита, газовая горелка и т.д.....
22. Не используйте прибор вблизи легковоспламеняющихся материалов.
23. Шнур питания не должен свисать через край стола или касаться горячих поверхностей.
24. Не используйте прибор вблизи воды, например: в душе, в ванной или над раковиной с водой.
25. Никогда не мойте прибор под проточной водой или так, чтобы на него капала вода
26. Не допускайте намокания прибора. Если прибор упал в воду, немедленно выньте вилку из розетки. Не опускайте руки в воду при включенном приборе. Перед повторным использованием прибор должен быть проверен квалифицированным электриком.
27. Не беритесь за прибор мокрыми руками и не используйте его.
28. Прибор необходимо выключать каждый раз после окончания работы.
29. Не оставляйте прибор включенным в розетку без

присмотра.

30. Для дополнительной защиты рекомендуется установить в электрической цепи устройство остаточного тока (УЗО) с номинальным остаточным током не более 30 мА. По этому вопросу следует проконсультироваться со специалистом-электриком.

31. Перед включением прибора убедитесь, что все детали установлены правильно.

32. Используйте прибор только при закрытой защитной блокировке.

33. Не прикасайтесь к маленьким лезвиям терки.

34. Используйте только принадлежности, поставляемые производителем.

35. Не кладите руки или какие-либо предметы в отверстие для подачи во время работы машины. Используйте для этой цели только толкатель.

36. Фрукты и овощи должны вставляться в загрузочное отверстие при работающем приборе; нельзя заполнять загрузочное отверстие фруктами или овощами, когда прибор остановлен.

37. Будьте осторожны, чтобы не перегрузить терку, не прилагайте слишком много усилий для проталкивания продуктов через загрузочное отверстие.

38. Всегда отключайте прибор от сети, когда он не используется или когда вы хотите его почистить.

39. Не разбирайте терку, если она подключена к розетке.

40. Не используйте для чистки абразивные мочалки или едкие средства.

41. Не погружайте моторную часть машины в воду или любую другую жидкость.

42. Максимальное время работы прибора составляет 3 минуты.

A. Толкатель

B. Камера измельчения / питатель C. Кнопка включения/выключения

D. Лезвия / измельчители E. Корпус

Лезвия:

D1. Крупная терка (темно-красная): морковь, огурцы, кабачки, вареный картофель, редис, перец, твердые сыры, шоколад.

D2. Мелкая терка (оранжевая): морковь, огурцы, кабачки, вареный картофель, редис, твердые сыры, шоколад.

D3. Мелкая ломтерезка (темно-зеленая): морковь, кабачки, вареный картофель, огурцы, перец, лук, репа, краснокочанная и белокочанная капуста, яблоки или твердый сыр.

D4. Крупная ломтерезка (светло-зеленая): морковь, кабачки, вареный картофель, огурцы, перец, лук, репа, краснокочанная и белокочанная капуста, яблоки или твердый сыр

D5. Измельчитель крупного помола (желтый): сухой хлеб, фундук, грецкий орех, миндаль, пармезан, шоколад, печенье, пирожные

Перед первым использованием:

1. Перед первым использованием распакуйте все части прибора и удалите все упаковочные материалы, затем протрите прибор и все его части влажной тканью, а затем вытрите насухо мягким сухим бумажным полотенцем.

Сборка:

1. Возьмитесь за размольную камеру/подающую трубку и осторожно вставьте ее в корпус. Как показано на стр. 4, рис. F1

2. Поверните ее на четверть оборота влево, пока она не войдет в корпус. Как показано на странице 4, рисунок F2

3. Выберите подходящий колпачок (см. раздел "Лезвия"). Держась за пластиковые края, вставьте колпачок в шлифовальную камеру. Как показано на странице 4, рисунок F3

4. Поверните лезвие по часовой стрелке. Убедитесь, что оно правильно расположено на приводном валу.

Вставьте толкатель для продуктов в устройство подачи. Как показано на странице 4, рисунок F4

Разборка:

1. Возьмитесь за пластиковые края ножа и поверните их против часовой стрелки. Извлеките лезвие из камеры измельчения. Извлеките толкатель для продуктов из устройства подачи. Как показано на странице 4, рисунок G1

2. Поверните камеру измельчения по часовой стрелке. Как показано на странице 4, рисунок G2

3. Извлеките шлифовальную камеру из корпуса.

Использование прибора:

1. Поместите чашу под размольную камеру (B).

2. Подключите прибор к сети электропитания и перед загрузкой продуктов в кормушку кратковременно нажмите кнопку ON/OFF один или два раза, чтобы убедиться, что крышка зафиксирована на приводном валу и надежно закреплена.

3. Включите прибор, удерживая нажатой кнопку ON/OFF (C).

4. Вытащите толкатель для продуктов (A) и поместите нарезанные продукты в устройство подачи.

5. Слегка надавите на продукт толкателем (A). Пожалуйста, не давите на толкатель слишком сильно. Это может повредить лезвия и сам прибор.

6. По окончании измельчения отпустите кнопку ON/OFF.

7. Отключите прибор от электросети и снимите лезвие (следуйте инструкциям по очистке).

ВНИМАНИЕ: НЕ ПРИКАСАЙТЕСЬ К ЛЕЗВИЯМ ИЛИ ВНУТРЕННЕЙ ЧАСТИ КАМЕРЫ ИЗМЕЛЬЧЕНИЯ, КОГДА ПРИБОР ВКЛЮЧЕН. ЭТО МОЖЕТ ПРИВЕСТИ К ТРАВМЕ, ПОРЕЗУ ПАЛЬЦЕВ ИЛИ РУК.

ПРИМЕЧАНИЕ: Не используйте прибор без пищи.

ВНИМАНИЕ: Убедитесь, что продукты нарезаны на мелкие кусочки, прежде чем поместить их в загрузочное устройство. В противном случае прибор может остановиться и сломаться.

Чтобы защитить пальцы, всегда используйте толкатель. Никогда не засовывайте руки или утварь в устройство

подачи или во вращающиеся лезвия насадки.

Используйте прибор для салата только для нарезки и терки обычных бытовых продуктов, таких как фрукты, овощи, орехи, шоколад и твердые сыры.

Очистка:

1. Перед чисткой прибора выключите его и отсоедините от сети.

2. Снимите лезвия, толкатель, подающий механизм и вымойте в теплой воде с мягким средством для мытья посуды.

3. Протрите корпус влажной тканью и вытрите насухо мягкой тканью.

ПРИМЕЧАНИЕ: СЛЕДИТЕ ЗА ТЕМ, ЧТОБЫ ДЕТАЛИ, НЕПОСРЕДСТВЕННО СОПРИКАСАЮЩИЕСЯ С ПИЩЕЙ: ТОЛКАТЕЛЬ, ПОДАЮЩИЙ МЕХАНИЗМ, КАМЕРА ИЗМЕЛЬЧЕНИЯ И НОЖИ. ОЧИЩАЮТСЯ ОСОБЕННО ТЩАТЕЛЬНО. ОСТАТКИ ПИЩИ МОГУТ СТАТЬ ПРИЧИНОЙ РАЗМНОЖЕНИЯ БАКТЕРИЙ И ПРИВЕСТИ К ЗАБОЛЕВАНИЮ ИЛИ ТРАВМЕ.

Техническое описание:

Максимальная продолжительность непрерывного использования: 3 минуты

Мощность: 150 Вт

Входное напряжение: 220-240 В ~ 50/60 Гц



В целях охраны окружающей среды. Картонную упаковку и полиэтиленовые (ПЭ) пакеты следует выбрасывать в соответствующие контейнеры для раздельного сбора бытовых отходов в соответствии с их описанием. Если в приборе имеются батареи, их необходимо извлечь и утилизировать отдельно в пункте сбора и хранения. Использованный прибор необходимо сдать в соответствующий пункт сбора и хранения, так как содержащиеся в нем опасные вещества могут представлять угрозу для здоровья и окружающей среды. Маркировка на изделии указывает на то, что прибор нельзя выбрасывать в контейнер для бытовых отходов.

Отработанное электрооборудование - это отходы, содержащие вещества, вредные для человека, животных и окружающей среды. Эти вещества могут загрязнять почву, воду или воздух, через которые они могут попасть в организм человека и привести к ряду проблем со здоровьем, таких как ухудшение зрения, слуха, речи, могут также повредить почки, печень и сердце, вызвать кожные заболевания. Вредные вещества также могут оказывать негативное влияние на дыхательную и репродуктивную системы и приводить к раковым изменениям. Употребление растений, растущих на пораженных почвах, и продуктов, изготовленных из них, может привести к вышеупомянутым последствиям для здоровья. **Не выбрасывайте оборудование в контейнер для бытовых отходов!**

Сервис Если вы хотите приобрести запасные части или у вас есть какие-либо претензии, пожалуйста обращайтесь непосредственно к продавцу, выдавшему чек.



Εγχειρίδιο χρήσης (EL)

ΓΕΝΙΚΕΣ ΣΥΝΘΗΚΕΣ ΑΣΦΑΛΕΙΑΣ ΣΗΜΑΝΤΙΚΕΣ
ΟΔΗΓΙΕΣ ΓΙΑ ΤΗΝ ΑΣΦΑΛΗ ΧΡΗΣΗ ΔΙΑΒΑΣΤΕ ΤΙΣ
ΠΡΟΣΕΚΤΙΚΑ ΚΑΙ ΦΥΛΑΞΤΕ ΤΙΣ ΓΙΑ ΜΕΛΛΟΝΤΙΚΗ
ΑΝΑΦΟΡΑ

1. Διαβάστε τις οδηγίες λειτουργίας πριν χρησιμοποιήσετε τη συσκευή και ακολουθήστε τις οδηγίες που περιέχονται σε αυτές. Ο κατασκευαστής δεν ευθύνεται για ζημιές που προκαλούνται από χρήση της συσκευής που δεν είναι σύμφωνη με τον προορισμό της ή από ακατάλληλο χειρισμό.

2. Η συσκευή προορίζεται μόνο για οικιακή χρήση. Μη

χρησιμοποιείτε τη συσκευή για οποιονδήποτε άλλο σκοπό που δεν είναι συμβατός με την προβλεπόμενη χρήση της.

3. Συνδέστε τη συσκευή μόνο σε πρίζα με τάση 220-240V ~50/60Hz. Για μεγαλύτερη ασφάλεια χρήσης, μην συνδέετε ταυτόχρονα πολλές ηλεκτρικές συσκευές σε ένα κύκλωμα.

4. Θα πρέπει να δίνεται ιδιαίτερη προσοχή κατά τη χρήση της συσκευής όταν υπάρχουν παιδιά. Μην επιτρέπετε στα παιδιά να παίζουν με τη συσκευή μην επιτρέπετε στα παιδιά ή σε άτομα που δεν είναι εξοικειωμένα με τη συσκευή να τη χρησιμοποιούν

5. ΠΡΟΕΙΔΟΠΟΙΗΣΗ: Αυτή η συσκευή μπορεί να χρησιμοποιηθεί από παιδιά άνω των 8 ετών και από άτομα με μειωμένες σωματικές, αισθητηριακές ή διανοητικές ικανότητες ή από άτομα χωρίς εμπειρία ή γνώση της συσκευής, εφόσον αυτό γίνεται υπό την επίβλεψη ατόμου που είναι υπεύθυνο για την ασφάλειά τους ή τους έχουν δοθεί οδηγίες για την ασφαλή χρήση της συσκευής και γνωρίζουν τους κινδύνους που συνδέονται με τη χρήση της. Τα παιδιά δεν πρέπει να παίζουν με τον εξοπλισμό. Ο καθαρισμός και η συντήρηση του εξοπλισμού δεν πρέπει να γίνεται από παιδιά, εκτός εάν είναι άνω των 8 ετών και η δραστηριότητα πραγματοποιείται υπό επίβλεψη.

6. ΠΡΟΕΙΔΟΠΟΙΗΣΗ: Διατηρείτε τη συσκευή μακριά από παιδιά.

7. ΠΡΟΕΙΔΟΠΟΙΗΣΗ: Αποσυνδέστε το καλώδιο ρεύματος από την πρίζα πριν από τον καθαρισμό και το πλύσιμο της συσκευής.

8. ΠΡΟΕΙΔΟΠΟΙΗΣΗ: Η ακατάλληλη χρήση της συσκευής, μπορεί να οδηγήσει σε τραυματισμούς όπως κοψίματα, εκδορές ή ηλεκτροπληξία.

9. ΠΡΟΕΙΔΟΠΟΙΗΣΗ: Πρέπει να είστε προσεκτικοί κατά το χειρισμό των λεπίδων κοπής και κατά το άδειασμα και τον καθαρισμό του μηχανήματος.

10. ΠΡΟΕΙΔΟΠΟΙΗΣΗ: Απενεργοποιήστε το μηχάνημα και αποσυνδέστε το από την παροχή ρεύματος πριν πλησιάσετε μέρη που κινούνται κατά τη χρήση.

11. ΠΡΟΕΙΔΟΠΟΙΗΣΗ: Αποσυνδέετε πάντα τη συσκευή από την

παροχή ρεύματος, εάν την αφήνετε χωρίς επίβλεψη, καθώς και πριν από το δίπλωμα και το ξεδίπλωμα ή τον καθαρισμό.

12. ΠΡΟΕΙΔΟΠΟΙΗΣΗ: Μην μετακινείτε τη συσκευή κατά τη διάρκεια της λειτουργίας.

13. ΠΡΟΕΙΔΟΠΟΙΗΣΗ : Εάν το περίβλημα της μονάδας έχει ραγίσει, απενεργοποιήστε τη συσκευή για να αποφύγετε την πιθανότητα ηλεκτροπληξίας.

14. ΠΡΟΕΙΔΟΠΟΙΗΣΗ : Η ακατάλληλη χρήση της συσκευής, μπορεί να οδηγήσει σε τραυματισμούς όπως κοψίματα, εκδορές ή ηλεκτροπληξία.

15. ΠΡΟΕΙΔΟΠΟΙΗΣΗ: Μην χρησιμοποιείτε τη συσκευή εάν οι περιστροφικοί κόφτες έχουν υποστεί ζημιά.

16. ΠΡΟΕΙΔΟΠΟΙΗΣΗ: Πριν από την αντικατάσταση του εξοπλισμού ή την προσέγγιση κινούμενων μερών κατά τη χρήση, απενεργοποιήστε τον εξοπλισμό και αποσυνδέστε τον από την παροχή ρεύματος.

17. Αφαιρείτε πάντα το φως από την πρίζα μετά τη χρήση κρατώντας την πρίζα με το χέρι σας. ΜΗΝ τραβάτε το καλώδιο του ηλεκτρικού ρεύματος.

18. ΜΗΝ βυθίζετε το καλώδιο, το φως ή ολόκληρη τη συσκευή σε νερό ή οποιοδήποτε άλλο υγρό. Μην εκθέτετε τη συσκευή σε καιρικές συνθήκες (βροχή, ήλιος κ.λπ.) και μην τη χρησιμοποιείτε σε συνθήκες υγρασίας (μπάνια, υγρά τροχόσπιτα).

19. Ελέγχετε περιοδικά την κατάσταση του καλωδίου τροφοδοσίας. Εάν το καλώδιο τροφοδοσίας έχει υποστεί ζημιά, θα πρέπει να αντικατασταθεί από εξειδικευμένο επισκευαστή για να αποφευχθεί κίνδυνος.

20. Μην χρησιμοποιείτε τη συσκευή με κατεστραμμένο καλώδιο ρεύματος ή αν έχει πέσει ή έχει υποστεί ζημιά με οποιονδήποτε άλλο τρόπο ή δεν λειτουργεί σωστά. Μην επισκευάζετε τη συσκευή μόνοι σας, καθώς υπάρχει κίνδυνος ηλεκτροπληξίας. Μεταφέρετε τη συσκευή που έχει υποστεί βλάβη σε ένα αρμόδιο κέντρο σέρβις για έλεγχο ή επισκευή. Τυχόν επισκευές επιτρέπεται

να πραγματοποιούνται μόνο από εξουσιοδοτημένα κέντρα σέρβις. Η ακατάλληλη επισκευή μπορεί να αποτελέσει σοβαρό κίνδυνο για τον χρήστη.

21. Τοποθετήστε τη συσκευή σε μια δροσερή, σταθερή, επίπεδη επιφάνεια, μακριά από καυτές συσκευές κουζίνας όπως: ηλεκτρική κουζίνα, καυστήρας αερίου, κ.λπ....

22. Μην χρησιμοποιείτε τη συσκευή κοντά σε εύφλεκτα υλικά.

23. Το καλώδιο ρεύματος δεν πρέπει να κρέμεται πάνω από την άκρη του τραπεζιού ή να αγγίζει καυτές επιφάνειες.

24. Μην χρησιμοποιείτε τη συσκευή κοντά σε νερό, π.χ.: στο ντους, στην μπανιέρα ή πάνω από νεροχύτη με νερό.

25. Ποτέ μην πλένετε τη συσκευή κάτω από τρεχούμενο νερό ή με τέτοιο τρόπο ώστε να στάζει νερό μέσα σε αυτήν

26. Μην αφήνετε τη συσκευή να βραχεί. Εάν η συσκευή πέσει στο νερό, τραβήξτε αμέσως το φως από την πρίζα. Μην βάζετε τα χέρια σας στο νερό ενώ η συσκευή είναι ενεργοποιημένη. Πρέπει να ελεγχθεί από εξειδικευμένο ηλεκτρολόγο πριν χρησιμοποιηθεί ξανά.

27. Μην χειρίζεστε ή χρησιμοποιείτε τη συσκευή με βρεγμένα χέρια.

28. Η συσκευή πρέπει να απενεργοποιείται κάθε φορά που ολοκληρώνει τη λειτουργία της.

29. Μην αφήνετε τη συσκευή συνδεδεμένη στην πρίζα χωρίς επίβλεψη.

30. Για πρόσθετη προστασία, συνιστάται να εγκαταστήσετε στο ηλεκτρικό κύκλωμα, μια συσκευή διαρροής ρεύματος (RCD) με ονομαστικό ρεύμα διαρροής που δεν υπερβαίνει τα 30mA. Θα πρέπει να συμβουλευτείτε έναν ειδικό ηλεκτρολόγο για το θέμα αυτό.

31. Πριν θέσετε σε λειτουργία τη συσκευή, βεβαιωθείτε ότι όλα τα εξαρτήματα έχουν τοποθετηθεί σωστά.

32. Χρησιμοποιείτε τη συσκευή μόνο όταν η ασφάλιση ασφαλείας είναι κλειστή.

33. Μην αγγίζετε τις μικρές λεπίδες του τρίφτη.
34. Χρησιμοποιείτε μόνο τα εξαρτήματα που παρέχονται από τον κατασκευαστή.
35. Μην βάζετε τα χέρια σας ή οποιαδήποτε αντικείμενα στο άνοιγμα του τροφοδότη ενώ το μηχάνημα βρίσκεται σε λειτουργία. Χρησιμοποιήστε μόνο τον προωθητήρα για το σκοπό αυτό.
36. Τα φρούτα και τα λαχανικά πρέπει να εισάγονται στο άνοιγμα τροφοδοσίας όταν η συσκευή βρίσκεται σε λειτουργία- δεν πρέπει να γεμίζετε το άνοιγμα τροφοδοσίας με φρούτα ή λαχανικά όταν η συσκευή βρίσκεται σε ακινησία.
37. Προσέξτε να μην υπερφορτώσετε τον τρίφτη, μην χρησιμοποιείτε πολύ μεγάλη δύναμη για να σπρώξετε τα προϊόντα μέσα από τον τροφοδότη.
38. Αποσυνδέετε πάντα τη συσκευή από το ηλεκτρικό δίκτυο όταν δεν χρησιμοποιείται ή όταν θέλετε να την καθαρίσετε.
39. Μην αποσυναρμολογείτε τον τρίφτη εάν είναι συνδεδεμένος σε πρίζα.
40. Μην χρησιμοποιείτε λειαντικά τρίφτες ή καυστικά μέσα για τον καθαρισμό.
41. Μην βυθίζετε το μέρος του κινητήρα του μηχανήματος σε νερό ή οποιοδήποτε άλλο υγρό.
42. Ο μέγιστος χρόνος λειτουργίας της συσκευής είναι 3 λεπτά.

Περιγραφή του τεμαχιστή λαχανικών AD4815:

- A. Πιεστή B. Θάλαμος άλεσης / τροφοδότης C. Κουμπί ON/OFF
- D. Λεπίδες / λειαντήρες E. Περίβλημα

Λεπίδες:

- D1. Χοντρός τρίφτης (σκούρο κόκκινο): καρότα, αγγούρια, κολοκυθάκια, βραστές πατάτες, ραπανάκια, πιπεριές, σκληρά τυριά, σοκολάτα.
- D2. Λεπτός τρίφτης (πορτοκαλί): καρότα, αγγούρια, κολοκυθάκια, βραστές πατάτες, ραπανάκια, σκληρά τυριά, σοκολάτα.
- D3. Λεπτός κόφτης (σκούρο πράσινο): καρότα, κολοκυθάκια, βραστές πατάτες, αγγούρια, πιπεριές, κρεμμύδια, γογγύλια, κόκκινο λάχανο, λευκό λάχανο, μήλα ή σκληρά τυριά.
- D4. Χονδροκομμένος κόφτης (ανοιχτό πράσινο): καρότα, κολοκυθάκια, βραστές πατάτες, αγγούρια, πιπεριές, κρεμμύδια, γογγύλια, κόκκινο λάχανο, λευκό λάχανο, μήλα ή σκληρό τυρί

D5. Χονδροειδής τρίφτης (κίτρινο): φουντούκι, καρύδι, αμύγδαλο, παρμεζάνα, σοκολάτα, μπισκότα, κέικ

Πριν από την πρώτη χρήση:

1. Πριν από την πρώτη χρήση, αποσυνσκευάστε όλα τα μέρη της συσκευής και αφαιρέστε όλο το υλικό συσκευασίας, στη συνέχεια καθαρίστε τη συσκευή και όλα τα μέρη της με ένα υγρό πανί και στη συνέχεια στεγνώστε με μια μαλακή, στεγνή χαρτοπετσέτα.

Συναρμολόγηση:

1. Κρατήστε το θάλαμο άλεσης/σωλήνα τροφοδοσίας και τοποθετήστε τον απαλά μέσα στο περίβλημα. Όπως φαίνεται στη σελίδα 4, εικόνα F1
2. Στρέψτε τον κατά ένα τέταρτο προς τα αριστερά μέχρι να εμπλακεί με το περίβλημα. Όπως φαίνεται στη σελίδα 4, εικόνα F2
3. Επιλέξτε το κατάλληλο καπάκι (βλ. ενότητα "Λεπίδες"). Κρατήστε τις πλαστικές άκρες και τοποθετήστε το καπάκι στο θάλαμο λείανσης. Όπως φαίνεται στη σελίδα 4, εικόνα F3
4. Περιστρέψτε τη λεπίδα δεξιόστροφα. Βεβαιωθείτε ότι έχει τοποθετηθεί σωστά στον άξονα κίνησης. Τοποθετήστε τον προωθητή τροφίμων στον τροφοδότη. Όπως φαίνεται στη σελίδα 4, εικόνα F4

Αποσυναρμολόγηση:

1. Κρατήστε τις πλαστικές άκρες της λεπίδας και γυρίστε τις αριστερόστροφα. Αφαιρέστε τη λεπίδα από το θάλαμο λείανσης. Αφαιρέστε τον προωθητή τροφίμων από τον τροφοδότη. Όπως φαίνεται στη σελίδα 4, εικόνα G1
2. Στρέψτε το θάλαμο άλεσης δεξιόστροφα. Όπως φαίνεται στη σελίδα 4, εικόνα G2
3. Αφαιρέστε το θάλαμο λείανσης από το περίβλημα.

Χρήση της συσκευής:

1. Τοποθετήστε το μπολ κάτω από το θάλαμο άλεσης (B).
2. Συνδέστε τη συσκευή στην παροχή ρεύματος και πατήστε για λίγο το κουμπί ON/OFF μία ή δύο φορές πριν τοποθετήσετε τα τρόφιμα στον τροφοδότη, για να βεβαιωθείτε ότι το καπάκι έχει ασφαλίσει στον άξονα κίνησης και είναι καλά στερεωμένο.
3. Ενεργοποιήστε τη συσκευή κρατώντας πατημένο το κουμπί ON/OFF (C).
4. Τραβήξτε έξω τον προωθητήρα τροφίμων (A) και τοποθετήστε τα κομμένα τρόφιμα στον τροφοδότη.
5. Πιέστε απαλά το φαγητό με τον προωθητήρα (A). Παρακαλείστε να μην ασκείτε υπερβολική πίεση στον προωθητήρα. Αυτό μπορεί να προκαλέσει ζημιά στις λεπίδες και στην ίδια τη συσκευή.
6. Αφήστε το κουμπί ON/OFF όταν ολοκληρώσετε την άλεση.
7. Αποσυνδέστε τη συσκευή από την παροχή ρεύματος και αφαιρέστε τη λεπίδα (ακολουθήστε τις οδηγίες καθαρισμού).

ΣΗΜΕΙΩΣΗ: ΜΗΝ ΑΓΙΤΙΖΕΤΕ ΤΙΣ ΛΕΠΙΔΕΣ Ή ΤΟ ΕΣΩΤΕΡΙΚΟ ΤΟΥ ΘΑΛΑΜΟΥ ΆΛΕΣΗΣ ΟΤΑΝ Η ΣΥΣΚΕΥΗ ΕΙΝΑΙ ΕΝΕΡΓΟΠΟΙΗΜΕΝΗ. ΑΥΤΟ ΘΑ ΜΠΟΡΟΥΣΕ ΝΑ ΟΔΗΓΗΣΕΙ ΣΕ ΤΡΑΥΜΑΤΙΣΜΟ, ΚΟΒΟΝΤΑΣ ΤΑ ΔΑΧΤΥΛΑ Ή ΤΑ ΧΕΡΙΑ ΣΑΣ.

ΣΗΜΕΙΩΣΗ: Μην χρησιμοποιείτε τη συσκευή χωρίς φαγητό.

ΠΡΟΣΟΧΗ: Βεβαιωθείτε ότι τα τρόφιμα είναι κομμένα σε μικρά κομμάτια πριν τα τοποθετήσετε στον τροφοδότη. Διαφορετικά, η συσκευή μπορεί να σταματήσει και να χαλάσει.

Για να προστατέψετε τα δάχτυλά σας, χρησιμοποιείτε πάντα έναν προωθητήρα. Ποτέ μην βάζετε τα χέρια ή τα σκεύη σας μέσα στον τροφοδότη ή στις περιστρεφόμενες λεπίδες του εξαρτήματος.

Χρησιμοποιείτε τη συσκευή σαλάτας μόνο για τον τεμαχισμό και το τρίψιμο κανονικών οικιακών τροφίμων, όπως φρούτα, λαχανικά, ξηρούς καρπούς, σοκολάτα και σκληρά τυριά.

Καθαρισμός:

1. Πριν από τον καθαρισμό της συσκευής, απενεργοποιήστε την και αποσυνδέστε την από την παροχή ρεύματος.
2. Αφαιρέστε τις λεπίδες, τον προωθητή, τον τροφοδότη και καθαρίστε σε ζεστό νερό με ήπιο υγρό πιάτων.
3. Καθαρίστε το περίβλημα με ένα υγρό πανί και στεγνώστε το με ένα μαλακό πανί.

ΣΗΜΕΙΩΣΗ: ΒΕΒΑΙΩΘΕΙΤΕ ΙΔΙΑΙΤΕΡΑ ΌΤΙ ΤΑ ΜΕΡΗ ΠΟΥ ΈΡΧΟΝΤΑΙ ΣΕ ΆΜΕΣΗ ΕΠΑΦΗ ΜΕ ΤΟ ΦΑΓΗΤΟ: ΩΘΗΤΗΣ, ΤΡΟΦΟΔΟΤΗΣ, ΘΆΛΑΜΟΣ ΆΛΕΣΗΣ ΚΑΙ ΜΑΧΑΙΡΙΑ. ΚΑΘΑΡΙΖΟΝΤΑΙ ΙΔΙΑΙΤΕΡΑ ΣΧΟΛΑΣΤΙΚΑ. ΤΑ ΥΠΟΛΕΙΜΜΑΤΑ ΦΑΓΗΤΟΥ ΜΠΟΡΕΙ ΝΑ ΠΡΟΚΑΛΉΣΟΥΝ ΑΝΑΠΤΥΞΗ ΒΑΚΤΗΡΙΩΝ ΚΑΙ ΝΑ ΟΔΗΓΗΣΟΥΝ ΣΕ ΑΣΘΕΝΕΙΕΣ Ή ΤΡΑΥΜΑΤΙΣΜΟΥΣ.

Τεχνική περιγραφή:

Μέγιστη διάρκεια συνεχούς χρήσης: 3 λεπτά

Για λόγους προστασίας του περιβάλλοντος. Οι χάρτινες συσκευασίες και οι σακούλες πολυαιθυλενίου (PE) πρέπει να απορρίπτονται στους κατάλληλους περιέκτες για χωριστή συλλογή αστικών απορριμμάτων σύμφωνα με την περιγραφή τους. Εάν υπάρχουν μπαταρίες στη συσκευή, πρέπει να αφαιρεθούν και να απορριφθούν χωριστά σε μια εγκατάσταση συλλογής και αποθήκευσης. Η χρησιμοποιημένη συσκευή πρέπει να μεταφερθεί σε κατάλληλη εγκατάσταση συλλογής και αποθήκευσης, καθώς οι επικίνδυνες ουσίες που περιέχει ενδέχεται να θέσουν σε κίνδυνο την υγεία και το περιβάλλον. Η σήμανση στο προϊόν υποδεικνύει ότι η συσκευή δεν πρέπει να απορρίπτεται στον αστικό κάδο απορριμμάτων. Τα απόβλητα ηλεκτρικών συσκευών είναι απόβλητα που περιέχουν ουσίες που είναι επιβλαβείς για τον άνθρωπο, τα ζώα και το περιβάλλον. Οι ουσίες αυτές μπορεί να μολύνουν το έδαφος, το νερό ή τον αέρα και μέσω αυτού να εισέλθουν στον ανθρώπινο οργανισμό και να οδηγήσουν σε διάφορα προβλήματα υγείας, όπως διαταραχές της όρασης, της ακοής, της όσμιας, μπορεί επίσης να βλάψουν τα νεφρά, το σκώτι και την καρδιά και να προκαλέσουν δερματικές παθήσεις. Οι επιβλαβείς ουσίες μπορούν επίσης να έχουν δυσμενείς επιπτώσεις στο αναπνευστικό και το αναπαραγωγικό σύστημα και να οδηγήσουν σε καρκινικές μεταβολές. Η κατανάλωση φυτών που αναπτύσσονται στα προσβεβλημένα εδάφη, καθώς και προϊόντων που παρασκευάζονται από αυτά, μπορεί να έχει ως αποτέλεσμα τις προαναφερθείσες επιπτώσεις στην υγεία. **Μην πετάτε τον εξοπλισμό στον κάδο αστικών απορριμμάτων!**

Υπηρεσία Εάν επιθυμείτε ανταλλακτικά ή έχετε οποιαδήποτε παράπονα, παρακαλούμε επικοινωνήστε απευθείας με τον αντιπρόσωπο που εξέδωσε την απόδειξη παραλαβής.

Gebruikershandleiding (NL)

ALGEMENE VEILIGHEIDSVOORWAARDEN BELANGRIJKE INSTRUCTIES VOOR VEILIG GEBRUIK ZORGVULDIG LEZEN EN BEWAREN VOOR TOEKOMSTIG GEBRUIK

1. Lees de gebruiksaanwijzing voordat u het apparaat gebruikt en volg de instructies op die erin staan. De fabrikant is niet aansprakelijk voor schade veroorzaakt door gebruik van het apparaat dat niet in overeenstemming is met de bestemming ervan of door onjuist gebruik.
2. Het apparaat is uitsluitend bestemd voor huishoudelijk gebruik. Gebruik het apparaat niet voor andere doeleinden die onverenigbaar zijn met het beoogde gebruik.
3. Sluit het apparaat alleen aan op een stopcontact met een spanning van 220-240V ~50/60Hz. Sluit voor meer gebruiksveiligheid niet meerdere elektrische apparaten tegelijk aan op één stroomkring.
4. Wees extra voorzichtig wanneer u het apparaat gebruikt in de aanwezigheid van kinderen. Sta niet toe dat kinderen met het apparaat spelen sta niet toe dat kinderen of iemand die niet vertrouwd is met het apparaat het gebruikt
5. **WAARSCHUWING:** Dit apparaat mag worden gebruikt door

kinderen ouder dan 8 jaar en personen met beperkte fysieke, zintuiglijke of mentale capaciteiten, of personen zonder ervaring of kennis van het apparaat, als dit gebeurt onder toezicht van een persoon die verantwoordelijk is voor hun veiligheid of als zij instructies hebben gekregen over het veilige gebruik van het apparaat en zich bewust zijn van de gevaren die gepaard gaan met het gebruik ervan. Kinderen mogen niet met de uitrusting spelen. Reiniging en onderhoud van de uitrusting mogen niet worden uitgevoerd door kinderen, tenzij ze ouder zijn dan 8 jaar en de activiteit onder toezicht wordt uitgevoerd.

6. WAARSCHUWING: Houd het apparaat buiten het bereik van kinderen.

7. WAARSCHUWING: Haal de stekker uit het stopcontact voordat u het apparaat schoonmaakt en wast.

8. WAARSCHUWING: Onjuist gebruik van het apparaat kan leiden tot verwondingen zoals snijwonden, schaafwonden of elektrische schokken.

9. WAARSCHUWING: Wees voorzichtig bij het hanteren van de snijbladen en bij het legen en schoonmaken van het apparaat.

10. WAARSCHUWING: Schakel de machine uit en haal de stekker uit het stopcontact voordat u onderdelen benadert die tijdens het gebruik bewegen.

11. WAARSCHUWING: Haal altijd de stekker uit het stopcontact als u het apparaat onbeheerd achterlaat en voordat u het in- en uitklapt of schoonmaakt.

12. WAARSCHUWING: Verplaats het apparaat niet tijdens het gebruik.

13. WAARSCHUWING: Schakel het apparaat uit als de behuizing van het apparaat gebarsten is om de kans op elektrische schokken te vermijden.

14. WAARSCHUWING : Onjuist gebruik van het apparaat kan leiden tot verwondingen zoals snijwonden, schaafwonden of elektrische schokken.

15. WAARSCHUWING: Gebruik het apparaat niet als de roterende messen beschadigd zijn.
16. WAARSCHUWING: Schakel de apparatuur uit en trek de stekker uit het stopcontact voordat u de apparatuur vervangt of bewegende onderdelen tijdens het gebruik benadert.
17. Haal na gebruik altijd de stekker uit het stopcontact door het stopcontact met uw hand vast te houden. Trek NIET aan het netsnoer.
18. Dompel het snoer, de stekker of het hele apparaat NIET onder in water of een andere vloeistof. Stel het apparaat niet bloot aan weersomstandigheden (regen, zon, enz.) en gebruik het niet in vochtige omstandigheden (badkamers, vochtige campers).
19. Controleer regelmatig de staat van het netsnoer. Als het netsnoer beschadigd is, moet het door een gespecialiseerde reparateur worden vervangen om gevaar te voorkomen.
20. Gebruik het apparaat niet met een beschadigd netsnoer of als het gevallen of op een andere manier beschadigd is of niet goed werkt. Repareer het apparaat niet zelf, omdat er dan gevaar voor elektrische schokken bestaat. Breng het beschadigde apparaat naar een bevoegd servicecentrum voor inspectie of reparatie. Reparaties mogen alleen worden uitgevoerd door erkende servicecentra. Ondeskundige reparaties kunnen een ernstig risico vormen voor de gebruiker.
21. Plaats het apparaat op een koele, stabiele en vlakke ondergrond, uit de buurt van hete keukenapparatuur zoals: elektrische kookplaten, gasbranders, etc....
22. Gebruik het apparaat niet in de buurt van ontvlambare materialen.
23. Het netsnoer mag niet over de rand van de tafel hangen of hete oppervlakken raken.
24. Gebruik het apparaat niet in de buurt van water, bijvoorbeeld: onder de douche, in bad of boven een gootsteen met water.
25. Was het apparaat nooit onder stromend water of zodanig dat er

water in druppelt

26. Zorg dat het apparaat niet nat wordt. Als het apparaat in het water valt, trek dan onmiddellijk de stekker uit het stopcontact. Steek uw handen niet in het water terwijl het apparaat is ingeschakeld. Het apparaat moet worden gecontroleerd door een gekwalificeerde elektricien voordat het opnieuw wordt gebruikt.
27. Gebruik het apparaat niet met natte handen.
28. Het apparaat moet na elk gebruik worden uitgeschakeld.
29. Laat het apparaat niet zonder toezicht op een stopcontact aangesloten.
30. Voor extra bescherming is het raadzaam om een aardlekschakelaar (RCD) met een nominale aardlekstroom van maximaal 30 mA in het elektrische circuit te installeren. Raadpleeg hiervoor een elektricien.
31. Controleer voordat u het apparaat inschakelt of alle onderdelen correct zijn geïnstalleerd.
32. Gebruik het apparaat alleen als de veiligheidsvergrendeling gesloten is.
33. Raak de kleine mesjes van de rasp niet aan.
34. Gebruik alleen de door de fabrikant geleverde accessoires.
35. Steek geen handen of voorwerpen in de invoeropening terwijl het apparaat in werking is. Gebruik hiervoor alleen de drukker.
36. Fruit en groenten moeten in de invoeropening worden gestoken wanneer het apparaat in werking is, u mag de invoeropening niet vullen met fruit of groenten wanneer het apparaat stilstaat.
37. Let op dat u de rasp niet overbelast, gebruik niet te veel kracht om de producten door de invoer te duwen.
38. Haal altijd de stekker uit het stopcontact als het apparaat niet wordt gebruikt of als u het wilt schoonmaken.
39. Haal de rasp niet uit elkaar als deze op een stopcontact is aangesloten.
40. Gebruik geen schuurmiddelen of bijtende middelen om het apparaat schoon te maken.

41. Dompel het motorgedeelte van het apparaat niet onder in water of een andere vloeistof.

42. De maximale werktijd van het apparaat is 3 minuten.

Beschrijving van de AD4815 groentevernipperaar:

- A. Pusher B. Maalkamer / invoer C. AAN/UIT-knop
D. Messen/molens E. Behuizing

Messen:

- D1. Grove rasp (donkerrood): wortelen, komkommers, courgettes, gekookte aardappelen, radijsjes, paprika's, harde kazen, chocolade.
D2. Fijne rasp (oranje): wortelen, komkommers, courgettes, gekookte aardappelen, radijsjes, harde kazen, chocolade.
D3. Fijne snijder (donkergroen): wortelen, courgettes, gekookte aardappelen, komkommers, paprika's, uien, rapen, rode kool, witte kool, appels of harde kaas.
D4. Grove snijmachine (lichtgroen): wortelen, courgettes, gekookte aardappelen, komkommers, paprika's, uien, rapen, rode kool, witte kool, appels of harde kaas
D5. Grove vermaler (geel): droog brood, hazelnoot, walnoot, amandel, parmezaan, chocolade, koekjes, cakes

Voor het eerste gebruik:

1. Pak voor het eerste gebruik alle onderdelen van het apparaat uit en verwijder al het verpakkingsmateriaal, maak vervolgens het apparaat en alle onderdelen schoon met een vochtige doek en droog ze af met een zachte, droge papieren handdoek.

Montage:

1. Houd de slijpkamer/toevoerbuis vast en plaats deze voorzichtig in de behuizing. Zoals afgebeeld op pagina 4, figuur F1
2. Draai het een kwartslag naar links tot het vastklikt in de behuizing. Zoals getoond op pagina 4, figuur F2
3. Selecteer de juiste kap (zie het hoofdstuk Messen). Houd de plastic randen vast en plaats de kap in de slijpkamer. Zoals getoond op pagina 4, figuur F3
4. Draai het mes met de klok mee. Zorg ervoor dat het goed op de aandrijfas zit. Plaats de voedseldrukker in de invoer. Zoals weergegeven op pagina 4, figuur F4

Demontage:

1. Houd de plastic randen van het mes vast en draai ze tegen de klok in. Verwijder het mes uit de maalkamer. Verwijder de voedseldrukker uit de invoer. Zoals afgebeeld op pagina 4, figuur G1
2. Draai de maalkamer rechtsom. Zoals getoond op pagina 4, figuur G2
3. Verwijder de schuurkamer uit de behuizing.

Gebruik van het apparaat:

1. Plaats de kom onder de maalkamer (B).
2. Sluit het apparaat aan op de netvoeding en druk één of twee keer kort op de AAN/UIT-knop voordat u voedsel in de invoer doet om ervoor te zorgen dat de kap op de aandrijfas is vergrendeld en goed vastzit.
3. Schakel het apparaat in door de AAN/UIT-knop (C) ingedrukt te houden.
4. Trek de voedseldrukker (A) naar buiten en plaats het gesneden voedsel in de invoer.
5. Druk het voedsel voorzichtig aan met de drucker (A). Oefen niet te veel druk uit op de drucker. Dit kan de messen en het apparaat zelf beschadigen.
6. Laat de AAN/UIT-knop los wanneer u klaar bent met malen.
7. Haal de stekker uit het stopcontact en verwijder het mes (volg de reinigingsinstructies).

LET OP: RAAK DE MESSEN OF DE BINNENKANT VAN DE MAALKAMER NIET AAN ALS HET APPARAAT INGESCHAKELD IS. DIT KAN LEIDEN TOT LETSEL EN SNIJWONDEN AAN VINGERS OF

HANDEN.

LET OP: Gebruik het apparaat niet zonder voedsel.

LET OP: Zorg ervoor dat het voedsel in kleine stukjes is gesneden voordat u het in de invoer doet. Anders kan het apparaat stoppen en defect raken.

Gebruik altijd een drukker om uw vingers te beschermen. Steek nooit je handen of keukengerei in de invoer of in de roterende messen van het hulpstuk.

Gebruik het slaapparaat alleen voor het snijden en raspen van normaal huishoudelijk voedsel zoals fruit, groenten, noten, chocolade en harde kazen.

Schoonmaken:

1. Schakel het apparaat uit en haal de stekker uit het stopcontact voordat u het apparaat schoonmaakt.
2. Verwijder de messen, de drukker en de invoer en reinig het apparaat in warm water met een mild afwasmiddel.
3. Reinig de behuizing met een vochtige doek en droog af met een zachte doek.

LET OP: ZORG ER VOORAL VOOR DAT DE ONDERDELEN DIE IN DIRECT CONTACT KOMEN MET VOEDSEL: DRUKKER, FEEDER, MAALKAMER EN MESSEN. BIJZONDER GRONDIG WORDEN GEREINIGD. ACHTERGEBLEVEN VOEDSEL KAN BACTERIËN DOEN GROEIEN EN LEIDEN TOT ZIEKTE OF LETSEL.

Technische beschrijving:

Maximale duur van continu gebruik: 3 minuten

Vermogen: 150 W

Ingangsspanning: 220-240 V~ 50/60 Hz



Voor het milieu. Kartonnen verpakkingen en polyethyleen (PE) zakken moeten worden weggegooid in de daarvoor bestemde containers voor gescheiden inzameling van huishoudelijk afval volgens hun beschrijving. Als er batterijen in het apparaat zitten, moeten deze worden verwijderd en apart worden ingeleverd bij een inzamel- en opslagpunt. Het gebruikte apparaat moet naar een geschikte inzamel- en opslagplaats worden gebracht, omdat de gevaarlijke stoffen die het bevat een risico kunnen vormen voor de gezondheid en het milieu. De markering op het product geeft aan dat het apparaat niet in de gemeentelijke afvalcontainer mag worden gegooid. Afgedankte elektrische apparaten zijn afvalstoffen die stoffen bevatten die schadelijk zijn voor mens, dier en milieu. Deze stoffen kunnen de bodem, het water of de lucht verontreinigen en zo het menselijk lichaam binnendringen en leiden tot een aantal gezondheidsproblemen, zoals verminderd gezichtsvermogen, gehoor, spraak, kunnen ook de nieren, de lever en het hart beschadigen en huidziekten veroorzaken. Schadelijke stoffen kunnen ook nadelige effecten hebben op het ademhalings- en voortplantingssysteem en leiden tot kankerachtige veranderingen. Het consumeren van planten die op de aangetaste bodems groeien en producten die van deze bodems gemaakt zijn, kan leiden tot bovengenoemde gezondheidseffecten. **Gooi de apparatuur niet bij het huisvuil!**

Service Als u reserveonderdelen wilt kopen of als u klachten hebt, kunt u rechtstreeks contact op met de dealer die de aankoopbon heeft afgegeven.

Navodila za uporabo (SL)

SPLOŠNI VARNOSTNI POGOJI POMEMBNA NAVODILA ZA VARNO UPORABO POZORNO PREBERITE IN SHRANITE ZA POZNEJŠO UPORABO

1. Pred uporabo naprave preberite navodila za uporabo in upoštevajte navodila iz njih. Proizvajalec ne odgovarja za škodo, ki nastane zaradi uporabe aparata, ki ni v skladu z njegovim namenom, ali zaradi nepravilnega ravnanja z njim.
2. Naprava je namenjena samo za domačo uporabo. Naprave ne

uporabljajte za noben drug namen, ki ni združljiv z njeno predvideno uporabo.

3. Napravo priključite samo v vtičnico z napetostjo 220-240 V ~50/60 Hz. Zaradi večje varnosti uporabe na en tokokrog ne priključite več električnih naprav hkrati.

4. Pri uporabi aparata v prisotnosti otrok je treba biti posebej previden. Otrokom ne dovolite, da se igrajo z aparatom ne dovolite, da bi aparat uporabljali otroci ali osebe, ki ga ne poznajo

5. **OPOZORILO:** To opremo lahko uporabljajo otroci, starejši od 8 let, in osebe z zmanjšanimi fizičnimi, senzoričnimi ali duševnimi sposobnostmi ali osebe brez izkušenj ali poznavanja opreme, če to počnejo pod nadzorom osebe, odgovorne za njihovo varnost, ali če so prejeli navodila za varno uporabo opreme in se zavedajo nevarnosti, povezanih z njeno uporabo. Otroci se z opremo ne smejo igrati. Otroci ne smejo čistiti in vzdrževati opreme, razen če so starejši od 8 let in dejavnost izvajajo pod nadzorom.

6. **OPOZORILO:** Napravo hranite zunaj dosega otrok.

7. **OPOZORILO:** Pred čiščenjem in pranjem naprave izvlecite napajalni kabel iz vtičnice.

8. **OPOZORILO:** Nepravilna uporaba aparata lahko povzroči poškodbe, kot so ureznine, odrgnine ali električni udar.

9. **OPOZORILO:** Pri ravnanju z rezili za rezanje ter pri praznjenju in čiščenju naprave je treba biti previden.

10. **OPOZORILO:** Preden se približate delom, ki se med uporabo premikajo, izklopite stroj in ga izključite iz električnega omrežja.

11. **OPOZORILO:** Vedno izključite napravo iz električnega omrežja, če jo pustite brez nadzora, ter pred zlaganjem in razlaganjem ali čiščenjem.

12. **OPOZORILO:** Naprave med delovanjem ne premikajte.

13. **OPOZORILO :** Če je ohišje enote razpokano, napravo izklopite, da preprečite možnost električnega udara.

14. **OPOZORILO :** Nepravilna uporaba naprave, lahko povzroči poškodbe, kot so ureznine, odrgnine ali električni udar.

15. OPOZORILO: Naprave ne uporabljajte, če so rotacijski rezalniki poškodovani.

16. OPOZORILO: Pred zamenjavo opreme ali pred približevanjem gibljivim delom med uporabo izklopite opremo in jo izključite iz električnega omrežja.

17. Po uporabi vedno izvlecite vtič iz električne vtičnice tako, da vtičnico držite z roko. NE vleci za omrežni kabel.

18. NE potaplajte kabla, vtiča ali celotne enote v vodo ali katero koli drugo tekočino. Naprave ne izpostavljajte vremenskim vplivom (dež, sonce itd.) in je ne uporabljajte v vlažnih prostorih (kopalnice, vlažni avtodomi).

19. Redno preverjajte stanje napajalnega kabla. Če je napajalni kabel poškodovan, ga mora zamenjati specializiran serviser, da se izognete nevarnosti.

20. Naprave ne uporabljajte s poškodovanim napajalnim kablom ali če vam je padla, se kako drugače poškodovala ali ne deluje pravilno. Naprave ne popravljajte sami, saj obstaja nevarnost električnega udara. Poškodovani aparat odnesite na pregled ali popravilo v pristojni servisni center. Popravila lahko opravljajo le pooblašteni servisni centri. Nepravilno popravilo lahko predstavlja resno tveganje za uporabnika.

21. Napravo postavite na hladno, stabilno in ravno površino, stran od vročih kuhinjskih naprav, kot so: električni štedilnik, plinski gorilnik itd....

22. Naprave ne uporabljajte v bližini vnetljivih materialov.

23. Napajalni kabel ne sme viseti čez rob mize ali se dotikati vročih površin.

24. Naprave ne uporabljajte v bližini vode, npr. pod tušem, v kopeli ali nad umivalnikom z vodo.

25. Naprave nikoli ne umivajte pod tekočo vodo ali tako, da vanjo kaplja voda

26. Ne dovolite, da bi se naprava zmočila. Če aparat pade v vodo, takoj izvlecite vtič iz omrežne vtičnice. Ko je naprava vključena, ne

polagajte rok v vodo. Pred ponovno uporabo ga mora pregledati usposobljen električar.

27. Naprave ne držite in ne uporabljajte z mokrimi rokami.

28. Napravo je treba izklopiti vsakič, ko konča z delom.

29. Naprave, ki je priključena v vtičnico, ne puščajte brez nadzora.

30. Za dodatno zaščito je priporočljivo, da v električni tokokrog namestite napravo za preostali tok (RCD) z nazivnim preostalim tokom, ki ne presega 30 mA. V zvezi s tem se posvetujte s strokovnjakom električarjem.

31. Pred vklopom naprave se prepričajte, da so vsi deli pravilno nameščeni.

32. Napravo uporabljajte le, če je varnostna blokada zaprta.

33. Ne dotikajte se majhnih rezil strgalnika.

34. Uporabljajte samo pribor, ki ga je dobavil proizvajalec.

35. Med delovanjem stroja v odprtino podajalnika ne vstavljajte rok ali drugih predmetov. V ta namen uporabljajte samo potisnik.

36. Sadju in zelenjavo je treba vstaviti v podajalno odprtino, ko aparat deluje; ko aparat miruje, ne smete polniti podajalne odprtine s sadjem ali zelenjavo.

37. Pazite, da ne preobremenite strgalnika, ne uporabljajte prevelike sile za potiskanje izdelkov skozi podajalnik.

38. Vedno izključite aparat iz električnega omrežja, ko ga ne uporabljate ali ko ga želite očistiti.

39. Strgalnika ne razstavljajte, če je priključen v električno vtičnico.

40. Za čiščenje ne uporabljajte abrazivnih čistil ali jedkih sredstev.

41. Motornega dela stroja ne potaplajte v vodo ali katero koli drugo tekočino.

42. Najdaljši čas delovanja naprave je 3 minute.

Opis drobilnika zelenjave AD4815:

A. Potisni mehanizem B. Komora za mletje / podajalnik C. Gumb za vklop/izklop

Rezila:

- D1. Grobo strganje (temno rdeče): korenje, kumare, bučke, kuhan krompir, redkvice, paprika, trdi siri, čokolada.
- D2. Drobno strgalo (oranžno): korenje, kumare, bučke, kuhan krompir, redkvice, trdi siri, čokolada.
- D3. Drobno rezilo (temno zeleno): korenje, bučke, kuhan krompir, kumare, paprika, čebula, repa, rdeče zelje, belo zelje, jabolka ali trdi sir.
- D4. Groba rezalka (svetlo zelena): korenje, bučke, kuhan krompir, kumare, paprika, čebula, repa, rdeče zelje, belo zelje, jabolka ali trdi sir
- D5. Grobo mletje (rumeno): (rumeni): suh kruh, lešniki, orehi, mandlji, parmezan, čokolada, piškoti, pecivo

Pred prvo uporabo:

- 1. Pred prvo uporabo razpakirajte vse dele aparata in odstranite ves embalažni material, nato aparat in vse njegove dele očistite z vlažno krpo, nato pa osušite z mehko in suho papirnato brisačo.

Sestavljanje:

- 1. Prijemite komoro za mletje/podajalno cev in jo nežno vstavite v ohišje. Kot je prikazano na strani 4, slika F1
- 2. Obrnite jo za četrto obrata v levo, dokler se ne zatakne v ohišje. Kot je prikazano na strani 4, slika F2
- 3. Izberite ustrezen pokrovček (glejte poglavje Rezila). Držite plastične robove in vstavite pokrovček v komoro za brušenje. Kot je prikazano na strani 4, slika F3
- 4. Zavrtite rezilo v smeri urinega kazalca. Prepričajte se, da je pravilno nameščen na pogonski gredi. Vstavite potisnik za živila v podajalnik. Kot je prikazano na strani 4, slika F4

Demontaža:

- 1. Prijemite plastične robove rezila in jih obrnite v nasprotni smeri urinega kazalca. Rezilo odstranite iz brusilne komore. Iz podajalnika odstranite potisnik hrane. Kot je prikazano na strani 4, slika G1
- 2. Komoro za mletje obrnite v smeri urinega kazalca. Kot je prikazano na strani 4, slika G2
- 3. Odstranite brusilno komoro iz ohišja.

Uporaba naprave:

- 1. Postavite posodo pod komoro za mletje (B).
- 2. Priključite aparat na električno omrežje in pred vstavljanjem hrane v podajalnik enkrat ali dvakrat na kratko pritisnite gumb za vklop/izklop, da se prepričate, da se je pokrovček zaskočil na pogonsko gred in je varno pritrjen.
- 3. Aparat vklopite tako, da držite pritisnjen gumb za vklop/izklop (C).
- 4. Izvlecite potisnik za živila (A) in vstavite narezana živila v podajalnik.
- 5. Nežno pritisnite hrano s potisnikom (A). Na potisnik ne pritiskajte preveč. S tem lahko poškodujete rezila in sam aparat.

6. Ko končate mletje, sprostite gumb za vklop/izklop.

7. Napravo izključite iz električnega omrežja in odstranite rezilo (upoštevajte navodila za čiščenje).

OPOMBA: KO JE APARAT VKLOPLJEN, SE NE DOTIKAJTE REZIL ALI NOTRANJOSTI KOMORE ZA MLETJE. TO LAHKO POVZROČI POŠKODBE, POREZANJE PRSTOV ALI ROK.

OPOMBA: aparata ne uporabljajte brez hrane.

OPOZORILO: Preden živila vstavite v podajalnik, se prepričajte, da so narezana na majhne koščke. V nasprotnem primeru se lahko aparat ustavi in pokvari.

Za zaščito prstov vedno uporabljajte tlačilko. Nikoli ne vstavljajte rok ali pribora v podajalnik ali v vrteča se rezila nastavka.

Aparat za solato uporabljajte samo za rezanje in ribanje običajnih gospodinjskih živil, kot so sadje, zelenjava, oreščki, čokolada in trdi siri.

Čiščenje:

- 1. Pred čiščenjem aparata ga izklopite in izključite iz električnega omrežja.
- 2. Odstranite rezila, potisnik in podajalnik ter jih očistite v topli vodi z blagim sredstvom za pomivanje posode.
- 3. Ohišje očistite z vlažno krpo in osušite z mehko krpo.

OPOMBA: ŠE POSEBEJ PAZITE, DA SO V NEPOSREDNEM STIKU S HRANO DELI: POTISNIK, PODAJALNIK, KOMORA ZA MLETJE IN NOŽI. SO ŠE POSEBEJ TEMELJITO OČIŠČENI. OSTANKI HRANE

LAHKO POVZROČIJO RAZVOJ BAKTERIJ IN VODIJO DO BOLEZNI ALI POŠKODB.

Tehnični opis:

Največje trajanje neprekinjene uporabe: največje trajanje neprekinjenega trajanja: 3 minute

Moč: 150 W

Vhodna napetost: 150 W: 220-240 V~ 50/60 Hz



Zaradi varovanja okolja. Kartonsko embalažo in polietilenske (PE) vrečke odlagajte v ustrezne zabojnike za ločeno zbiranje komunalnih odpadkov v skladu z njihovim opisom. Če so v napravi baterije, jih je treba odstraniti in ločeno odložiti v zbirnem in skladiščnem centru. Uporabljeno napravo je treba odpeljati v ustrezen zbirni in skladiščni center, saj lahko nevarne snovi, ki jih vsebuje, predstavljajo tveganje za zdravje in okolje. Oznaka na izdelku označuje, da naprave ne smete odlagati v zabojnik za komunalne odpadke. Odpadna električna oprema je odpadek, ki vsebuje snovi, ki so škodljive za ljudi, živali in okolje. Te snovi lahko onesnažijo tla, vodo ali zrak, prek tega pa lahko vstopijo v človeško telo in povzročijo številne zdravstvene težave, kot so motnje vida, sluha, govora, poškodujejo lahko tudi ledvice, jetra in srce ter povzročijo kožne bolezni. Škodljive snovi lahko škodljivo vplivajo tudi na dihalni in reproduktivni sistem ter povzročijo rakave spremembe. Uživanje rastlin, ki rastejo na prizadetih tleh, in izdelkov, izdelanih iz njih, lahko povzroči zgoraj navedene učinke na zdravje. **Opreme ne odlagajte v zabojnik za komunalne odpadke!**
Servis Če želite kupiti nadomestne dele ali imate kakršne koli pritožbe, se obrnite na se obrnite neposredno na prodajalca, ki je izdelal prodriilo o nakupu.

Käyttöohje (FI)

YLEISET TURVALLISUUSEHDOT TÄRKEÄT OHJEET TURVALLISEEN KÄYTTÖÖN LUE HUOLELLISESTI JA SÄILYÄ MYÖHEMPÄÄ KÄYTTÖÄ VARTEN

1. Lue käyttöohjeet ennen laitteen käyttöä ja noudata niissä annettuja ohjeita. Valmistaja ei ole vastuussa vahingoista, jotka aiheutuvat laitteen muusta kuin käyttötarkoituksen mukaisesta käytöstä tai epäasianmukaisesta käsittelystä.
2. Laite on tarkoitettu vain kotikäyttöön. Älä käytä muuhun tarkoitukseen, joka ei ole yhteensopiva sen käyttötarkoituksen kanssa.
3. Kytke laite vain pistorasiaan, jonka jännite on 220-240V ~50/60Hz. Käyttöturvallisuuden lisäämiseksi älä kytke useita sähkölaitteita samaan virtapiiriin samanaikaisesti.
4. Erityistä varovaisuutta on noudatettava, kun laitetta käytetään lasten läsnä ollessa. Älä anna lasten leikkiä laitteella älä anna lasten tai sellaisten henkilöiden, jotka eivät tunne laitetta, käyttää laitetta
5. VAROITUS: Tätä laitetta voivat käyttää yli 8-vuotiaat lapset ja henkilöt, joilla on heikentyneet fyysiset, sensoriset tai henkiset

kyvyt, tai henkilöt, joilla ei ole kokemusta tai tietämystä laitteesta, jos tämä tapahtuu heidän turvallisuudestaan vastaavan henkilön valvonnassa tai jos heille on annettu ohjeet laitteen turvallisesta käytöstä ja he ovat tietoisia laitteen käyttöön liittyvistä vaaroista. Lapset eivät saa leikkiä laitteilla. Lapset eivät saa suorittaa laitteiden puhdistusta ja huoltoa, elleivät he ole yli 8-vuotiaita ja ellei toimintaa suoriteta valvonnan alaisena.

6. VAROITUS: Pidä laite lasten ulottumattomissa.

7. VAROITUS: Irrota virtajohto pistorasiasta ennen laitteen puhdistamista ja pesua.

8. VAROITUS: Laitteen epäasianmukainen käyttö voi aiheuttaa vammoja, kuten viiltoja, hiertymiä tai sähköiskun.

9. VAROITUS: Leikkuuteriä käsiteltäessä sekä konetta tyhjennettäessä ja puhdistettaessa on noudatettava varovaisuutta.

10. VAROITUS: Kytke laite pois päältä ja irrota se virtalähteestä ennen kuin lähestyt käytön aikana liikkuvia osia.

11. VAROITUS: Kytke laite aina irti virtalähteestä, jos se jätetään ilman valvontaa, sekä ennen taittamista ja avaamista tai puhdistamista.

12. VAROITUS: Älä liikuta laitetta käytön aikana.

13. VAROITUS : Jos laitteen kotelo on haljennut, sammuta laite sähköiskun vaaran välttämiseksi.

14. VAROITUS : Laitteen epäasianmukainen käyttö voi aiheuttaa vammoja, kuten viiltoja, hiertymiä tai sähköiskun.

15. VAROITUS: Älä käytä laitetta, jos pyörivät leikkurit ovat vaurioituneet.

16. VAROITUS: Ennen kuin vaihdat laitteen tai lähestyt liikkuvia osia käytön aikana, sammuta laite ja irrota se virtalähteestä.

17. Irrota pistoke pistorasiasta aina käytön jälkeen pitämällä pistorasiasta kiinni kädelläsi. ÄLÄ vedä verkkojohdosta.

18. ÄLÄ upota johtoa, pistoketta tai koko laitetta veteen tai muuhun nesteeseen. Älä altista laitetta sääolosuhteille (sade, aurinko jne.) tai käytä sitä kosteissa olosuhteissa (kylpyhuoneet,

kosteat asuntoautot).

19. Tarkista virtajohdon kunto säännöllisesti. Jos virtajohto on vaurioitunut, se on vaarojen välttämiseksi vaihdettava erikoiskorjaajan toimesta.

20. Älä käytä laitetta vaurioituneella virtajohdolla tai jos se on pudonnut tai vahingoittunut muulla tavoin tai jos se ei toimi kunnolla. Älä korjaa laitetta itse, sillä sähköiskun vaara on olemassa. Vie vaurioitunut laite asiantuntevaan huoltoliikkeeseen tarkastettavaksi tai korjattavaksi. Mahdolliset korjaukset saavat suorittaa vain valtuutetut huoltokeskukset. Virheellinen korjaus voi aiheuttaa vakavan vaaran käyttäjälle.

21. Aseta laite viileälle, vakaalle ja tasaiselle alustalle, kauas kuumista keittiökoneista, kuten: sähköliesi, kaasupoltin jne.....

22. Älä käytä laitetta syttyvien materiaalien lähellä.

23. Virtajohto ei saa roikkua pöydän reunan yli tai koskettaa kuumia pintoja.

24. Älä käytä laitetta veden läheisyydessä, esimerkiksi: suihkussa, kylpyammeessa tai lavuaarin päällä, jossa on vettä.

25. Älä koskaan pese laitetta juoksevan veden alla tai siten, että siihen tippuu vettä

26. Älä anna laitteen kastua. Jos laite putoaa veteen, vedä pistoke välittömästi ulos pistorasiasta. Älä laita käsiäsi veteen, kun laite on päällä. Pätevän sähköasentajan on tarkastettava laite ennen sen uudelleenkäyttöä.

27. Älä käsittele tai käytä laitetta märin käsin.

28. Laite on kytkettävä pois päältä aina, kun se on lopettanut toimintansa.

29. Älä jätä laitetta pistorasiaan kytkettynä ilman valvontaa.

30. Lisäsuojan vuoksi on suositeltavaa asentaa sähköpiiriin vikavirtasuojakytkin, jonka nimellinen vikavirta on enintään 30mA. Asiantuntevaa sähköasentajaa on kuultava tässä asiassa.

31. Varmista ennen laitteen käynnistämistä, että kaikki osat on asennettu oikein.

32. Käytä laitetta vain, kun turvalukitus on suljettu.
33. Älä koske raastimen pieniin teriin.
34. Käytä vain valmistajan toimittamia lisävarusteita.
35. Älä työnnä käsiäsi tai mitään esineitä syöttöaukkoon koneen ollessa toiminnassa. Käytä tähän tarkoitukseen vain työntöaisaa.
36. Hedelmät ja vihannekset on työnnettävä syöttöaukkoon laitteen ollessa käynnissä; syöttöaukkoa ei saa täyttää hedelmillä tai vihanneksilla laitteen ollessa pysähdyksissä.
37. Varo kuormittamasta raastinta liikaa, älä käytä liikaa voimaa tuotteiden työntämiseen syöttöaukon läpi.
38. Irrota laite sähköverkosta aina, kun se ei ole käytössä tai kun haluat puhdistaa sen.
39. Älä irrota raastinta, jos se on kytketty pistorasiaan.
40. Älä käytä puhdistukseen hankaavia hankaimia tai syövyttäviä aineita.
41. Älä upota koneen moottoriosaa veteen tai muuhun nesteeseen.
42. Laitteen enimmäiskäyttöaika on 3 minuuttia.

Vihannessilppurin AD4815 kuvaus:

- A. Työntölaite B. Jauhinkammio / syöttölaite C. ON/OFF-painike
D. Terät / hiomakoneet E. Kotelo

Terät:

- D1. Karkea raastin (tummanpunainen): porkkanat, kurkut, kesäkurkut, keitetyt perunat, retiisit, paprikat, kovat juustot, suklaa.
D2. Hieno raastin (oranssi): porkkanat, kurkut, kesäkurpitsat, keitetyt perunat, retiisit, kovat juustot, suklaa.
D3. Hieno viipalointiviipale (tummanvihreä): porkkanat, kesäkurpitsat, keitetyt perunat, kurkut, paprikat, sipulit, nauriit, punakaali, valkokaali, omenat tai kovat juustot.
D4. Karkea leikkuri (vaaleanvihreä): porkkanat, kesäkurpitsat, keitetyt perunat, kurkut, paprikat, sipulit, nauriit, punakaali, valkokaali, omenat tai kova juusto
D5. Karkeahiomakone (keltainen): kuivaleipä, hasselpähkinä, saksanpähkinä, manteli, parmesaani, suklaa, keksit, kakut..

Ennen ensimmäistä käyttöä:

1. Puhdista laite ja kaikki sen osat kostealla liinalla ja kuivaa sitten pehmeällä, kuivalla paperipyyhkeellä.

Kokoaminen:

1. Pidä kiinni jauhinkammiosta/syöttöputkesta ja työnnä se varovasti koteloon. Kuten sivulla 4, kuvassa F1
2. Käännä sitä neljänneskierros vasemmalle, kunnes se kiinnittyy koteloon. Kuten sivulla 4, kuvassa F2 on esitetty

3. Valitse sopiva suojus (katso kohta Terät). Pidä kiinni muovireunoista ja työnnä korkki hiomakammioon. Kuten sivulla 4 on esitetty, kuva F3

4. Käännä terää myötöpäivään. Varmista, että se on oikeassa asennossa vetoakselilla. Aseta ruokatyönnin syöttölaitteeseen. Kuten sivulla 4, kuvassa F4 on esitetty

Purkaminen:

1. Pidä kiinni terän muovireunoista ja käännä niitä vastapäivään. Irrota terä hiomakammioista. Irrota ruokatyönnin syöttölaitteesta. Kuten sivulla 4, kuvassa G1, on esitetty

2. Käännä jauhinkammiota myötöpäivään. Kuten sivulla 4, kuvassa G2 on esitetty

3. Irrota hiomakammio kotelosta.

Laitteen käyttäminen:

1. Aseta kulho jauhinkammion alle (B).

2. Kytke laite verkkovirtaan ja paina lyhyesti ON/OFF-painiketta kerran tai kaksi ennen kuin asetat ruokaa syöttölaitteeseen, jotta varmistat, että korkki on lukittunut vetoakseliin ja kiinnittynyt tukevasti.

3. Kytke laite päälle pitämällä ON/OFF-painiketta (C) painettuna.

4. Vedä ruoan työntöaisa (A) ulos ja aseta leikattu ruoka syöttölaitteeseen.

5. Paina ruokaa varovasti työntöaisalla (A). Älä paina työntöaisaa liikaa. Tämä voi vahingoittaa teriä ja itse laitetta.

6. Vapauta ON/OFF-painike, kun olet lopettanut jauhamisen.

7. Irrota laite virtalähteestä ja poista terä (noudata puhdistusohjeita).

HUOMAUTUS: ÄLÄ KOSKE TERIIN TAI JAUHATUSKAMMION SISÄPUOLELLE, KUN LAITE ON KYTKETTY PÄÄLLE. TÄMÄ VOI JOHTAA LOUKKAANTUMISEEN, SORMIEN TAI KÄSIEN VIILTÄMISEEN.

HUOMAUTUS: Älä käytä laitetta ilman ruokaa.

HUOMIO: Varmista, että ruoka on leikattu pieniksi paloiksi ennen kuin laitat ne syöttölaitteeseen. Muuten laite voi pysähtyä ja hajota.

Käytä aina työntöaisaa sormiesi suojaamiseksi. Älä koskaan laita käsiäsi tai ruokailuvälineitä syöttölaitteeseen tai lisälaitteen pyöriiviin teriin.

Käytä salaattilaitetta vain tavallisten kotitalousruokien, kuten hedelmien, vihannesten, pähkinöiden, suklaan ja koviin juustojen viipalointiin ja raastamiseen.

Puhdistaminen:

1. Ennen laitteen puhdistamista sammuta laite ja irrota se verkkovirrasta.

2. Irrota terät, työntöaisa ja syöttölaite ja puhdista lämpimässä vedessä miedolla astianpesuaineella.

3. Puhdista kotelo kostealla liinalla ja kuivaa pehmeällä liinalla.

HUOMAUTUS: VARMISTA ERITYISESTI, ETTÄ RUOAN KANSSA SUORAAN KOSKETUKSISSA OLEVAT OSAT: TYÖNTIMEN, SYÖTTÖLAITTEEN, JAUHINKAMMION JA VEITSIEN. PUHDISTETAAN ERITYISEN PERUSTEELLISESTI. RUOKAJÄÄMÄT VOIVAT AIHEUTTAA BAKTEERIEN KASVUA JA JOHTAA SAIRASTUMISEEN TAI LOUKKAANTUMISEEN.

Tekninen kuvaus:

Jatkuvan käytön enimmäiskesto: 3 minuuttia

Teho: 150 W

Syöttöjännite: 150 mm: 220-240 V~ 50/60 Hz



Ympäristön suojelemiseksi. Puhvipakkaukset ja polyeteenipussit (PE) on hävitettävä asianmukaisiin astioihin yhdyskuntajätteen erilliskeräystä varten niiden kuvauksen mukaisesti. Jos laitteessa on paristoja, ne on poistettava ja hävitettävä erikseen keräys- ja varastointilaitoksessa. Käytetty laite on vietävä sopivaan keräys- ja varastointilaitokseen, koska sen sisältämät vaaralliset aineet voivat aiheuttaa riskin terveydelle ja ympäristölle. Tuotteessa oleva merkintä osoittaa, että laitetta ei saa hävittää yhdyskuntajäteastiaan. Sähkölaiteromu on jätettä, joka sisältää ihmisille, eläimille ja ympäristölle haitallisia aineita. Nämä aineet voivat saastuttaa maaperää, vettä tai ilmaa, ja tätä kautta ne voivat joutua ihmiskehoon ja aiheuttaa useita terveysongelmia, kuten näkö-, kuulo- ja puhehäiriöitä, voivat myös vahingoittaa munuaisia, maksaa ja sydäntä sekä aiheuttaa ihosairauksia. Haitallisilla aineilla voi olla myös haitallisia vaikutuksia hengitys- ja lisääntymisjärjestelmiin ja ne voivat johtaa syöpämuutoksiin. Vaurioituneella maaperällä kasvavien kasvien ja niistä valmistettujen tuotteiden nauttiminen voi aiheuttaa edellä mainittuja terveysvaikutuksia. **Älä hävitä laitetta yhdyskuntajäteastiaan!**

Huolto Jos haluat hankkia varaosia tai sinulla on valituksia, ota yhteyttä osoitteeseen ota yhteyttä suoraan kuitenkin antaneeseen jälleenmyyjään.



Instrukcja obsługi (PL)

OGÓLNE WARUNKI BEZPIECZEŃSTWA WAŻNE INSTRUKCJE DOTYCZĄCE BEZPIECZEŃSTWA UŻYTKOWANIA PRZECZYTAJ UWAGNIE I ZACHOWAJ NA PRZYSZŁOŚĆ

1. Przed rozpoczęciem użytkowania urządzenia przeczytać instrukcję obsługi i postępować według wskazówek w niej zawartych. Producent nie odpowiada za szkody spowodowane użytkowaniem urządzenia niezgodnie z jego przeznaczeniem lub niewłaściwą jego obsługą.
2. Urządzenie służy wyłącznie do użytku domowego. Nie używać do innych celów, niezgodnych z jego przeznaczeniem.
3. Urządzenie należy podłączyć wyłącznie do gniazdka, o napięciu 220-240V ~50/60Hz. W celu zwiększenia bezpieczeństwa użytkownika do jednego obwodu prądu nie należy równocześnie włączać wielu urządzeń elektrycznych.
4. Należy zachować szczególną ostrożność podczas korzystania z urządzenia, gdy w pobliżu przebywają dzieci. Nie należy dopuszczać dzieci do zabawy urządzeniem nie pozwól dzieciom ani osobom nie zaznajomionym z urządzeniem na jego użytkowanie
5. **OSTRZEŻENIE:** Niniejszy sprzęt może być użytkowany przez dzieci powyżej 8 roku życia oraz osoby o ograniczonej zdolności fizycznej, czuciowej lub psychicznej, lub osoby nie mające doświadczenia lub znajomości sprzętu, jeśli odbywa się to pod nadzorem osoby odpowiadającej za ich bezpieczeństwo lub zostały im udzielone wskazówki na temat bezpiecznego użytkowania urządzenia i mają świadomość niebezpieczeństwa związanego z jego użytkowaniem. Dzieci nie powinny bawić się sprzętem. Czyszczenie i konserwacja urządzenia nie powinna być wykonywana przez dzieci, chyba że są powyżej 8 roku życia a czynności te są wykonywane pod nadzorem.

6. OSTRZEŻENIE: Przechowuj urządzenie w miejscu niedostępnym dla dzieci.
7. OSTRZEŻENIE: Przed czyszczeniem i myciem urządzenia należy wyjąć wtyczkę przewodu zasilającego z gniazda.
8. OSTRZEŻENIE: Niewłaściwe użytkowanie urządzenia, może być skutkiem powstania obrażeń, min. takich jak skaleczenia, otarcia czy porażenie prądem.
9. OSTRZEŻENIE: Należy zachować ostrożność podczas manipulowania ostrzami tnącymi, oraz podczas opróżniania i czyszczenia urządzenia.
10. OSTRZEŻENIE: Wyłącz urządzenie i odłącz je od zasilania przed zbliżaniem się do części, które poruszają się podczas użytkowania.
11. OSTRZEŻENIE: Zawsze odłączać urządzenie od zasilania, jeżeli pozostaje on bez nadzoru, oraz przed składaniem i rozkładaniem lub czyszczeniem.
12. OSTRZEŻENIE: Nie przenoś urządzenia podczas pracy.
13. OSTRZEŻENIE : Jeśli obudowa urządzenia jest pęknięta, należy wyłączyć urządzenie, aby uniknąć możliwości porażenia prądem.
14. OSTRZEŻENIE: Niewłaściwe użytkowanie urządzenia, może być skutkiem powstania obrażeń, min. takich jak skaleczenia, otarcia czy porażenie prądem.
15. OSTRZEŻENIE: Nie używać sprzętu, jeśli noże obrotowe są uszkodzone.
16. OSTRZEŻENIE: Przed wymianą wyposażenia lub zbliżaniem się do części poruszających się podczas użytkowania, należy wyłączyć sprzęt i odłączyć od zasilania.
17. Zawsze po zakończeniu używania, wyjmij wtyczkę z gniazda zasilającego poprzez przytrzymanie gniazdką ręką. NIE ciągnąć za sznur sieciowy.
18. Nie zanurzać kabla, wtyczki oraz całego urządzenia w wodzie lub innej cieczy. Nie wystawiaj urządzenia na działanie warunków

atmosferycznych (deszczu, słońca, etc.) ani nie używaj w warunkach podwyższonej wilgotności (łazienki, wilgotne domki kempingowe).

19. Okresowo sprawdzaj stan przewodu zasilającego. Jeżeli przewód zasilający jest uszkodzony, to powinien on być wymieniony przez specjalistyczny zakład naprawczy w celu uniknięcia zagrożenia.

20. Nie używaj urządzenia z uszkodzonym przewodem zasilającym lub jeśli zostało upuszczone lub uszkodzone w jakikolwiek inny sposób lub nieprawidłowo pracuje. Nie naprawiaj urządzenia samodzielnie, gdyż grozi to porażeniem. Uszkodzone urządzenie oddaj do właściwego punktu serwisowego w celu sprawdzenia lub dokonania naprawy. Wszelkich napraw mogą dokonywać wyłącznie uprawnione punkty serwisowe. Nieprawidłowo wykonana naprawa może spowodować poważne zagrożenie dla użytkownika.

21. Należy stawiać urządzenie na chłodnej stabilnej, równej powierzchni, z dala od nagrzewających się urządzeń kuchennych jak: kuchenka elektryczna, palnik gazowy, itp...

22. Nie korzystać z urządzenia w pobliżu materiałów łatwopalnych.

23. Przewód zasilania nie może zwisać poza krawędź stołu lub dotykać gorących powierzchni.

24. Nie wolno używać urządzenia w pobliżu wody np.: pod prysznicem, w wannie ani nad umywalką z wodą.

25. Nigdy nie myj urządzenia pod bieżącą wodą ani w taki sposób by woda do niego ściekała

26. Nie dopuszczać do zamoczenia urządzenia. W przypadku, gdy urządzenie wpadnie do wody, natychmiast wyciągnąć wtyczkę z gniazdka sieciowego. Nie wolno wkładać rąk do wody, gdy urządzenie jest włączone do sieci. Przed ponownym użyciem musi być ono sprawdzone przez wykwalifikowanego elektryka.

27. Nie wolno chwytać ani używać urządzenia mokrymi dłońmi.

28. Urządzenie należy wyłączać każdorazowo po zakończeniu

pracy.

29. Nie wolno pozostawiać włączonego urządzenia do gniazdka bez nadzoru.

30. Do zapewnienia dodatkowej ochrony, wskazane jest zainstalowanie w obwodzie elektrycznym, urządzenia różnicowoprądowego (RCD) o znamionowym prądzie różnicowym nie przekraczającym 30mA. W tym zakresie należy zwrócić się do specjalisty elektryka.

31. Zanim włączysz urządzenie, upewnij się, czy wszystkie części są zainstalowane prawidłowo.

32. Korzystaj z urządzenia tylko wtedy, gdy zamknięta jest blokada bezpieczeństwa.

33. Nie dotykaj małych ostrzy tarki.

34. Korzystaj tylko z akcesoriów dostarczonych przez producenta.

35. Podczas pracy urządzenia nie wkładaj do otworu podajnika dłoni, ani jakichkolwiek przedmiotów. W tym celu należy używać wyłącznika popychacza.

36. Owoce i warzywa należy wkładać do otworu podajnika podczas pracy urządzenia, nie można wypełniać owocami lub warzywami otworu podajnika podczas postoju.

37. Uważaj by nie przeładować tarki, nie używaj zbyt dużej siły do popychania produktów przez podajnik.

38. Zawsze wyłączaj urządzenie z sieci jeżeli nie jest ono używane lub chcesz przystąpić do jego czyszczenia.

39. Nie rozbieraj tarki jeśli jest ona podłączona do gniazdka zasilającego.

40. Nie używaj do czyszczenia szorstkich myjek ani żrących środków.

41. Nie zanurzaj części silnikowej urządzenia w wodzie ani w jakiegokolwiek innej cieczy.

42. Maksymalny czas pracy urządzenia wynosi 3 minuty.

A. Popychacz B. Komora mielenia / Podajnik C. Przycisk ON/OFF

D. Ostrza / Tarki E. Obudowa

Ostrza:

D1. Gruba tarka (ciemnoczerwona): marchew, ogórki, cukinia, gotowane ziemniaki, rzodkiewka, papryka, twarde sery, czekolada.

D2. Drobną tarka (pomarańczowa): marchew, ogórki, cukinia, gotowane ziemniaki, rzodkiewki, twarde sery, czekolada.

D3. Drobną krawalnicą (ciemnozieloną): marchew, cukinia, gotowane ziemniaki, ogórki, papryka, cebula, rzepa, czerwona kapusta, biała kapusta, jabłka lub twarde ser.

D4. Gruba krawalnicą (jasnozieloną): marchew, cukinia, gotowane ziemniaki, ogórki, papryka, cebula, rzepa, czerwona kapusta, biała kapusta, jabłka lub twarde ser

D5. Gruby młynek (żółty): suchy chleb, orzech laskowy, orzech włoski, migdał, parmezan, czekolada, ciastka, herbatniki

Przed pierwszym użyciem:

1. Przed pierwszym użyciem należy rozpakować wszystkie części urządzenia i usunąć cały materiał opakowaniowy, następnie wyczyścić urządzenie i wszystkie jego części wilgotną ściereczką, a następnie osuszyć miękkim, suchym ręcznikiem papierowym.

Montaż:

1. Przytrzymaj rurkę komory mielenia / podajnik i delikatnie włóż ją do obudowy. Jak pokazano na stronie 4, rysunek F1

2. Obróć o ćwierć obrotu w lewo, aż zaczepi się o obudowę. Jak pokazano na stronie 4, rysunek F2

3. Wybierz odpowiednią nasadkę (patrz sekcja Ostrza). Przytrzymaj plastikowe krawędzie i włóż nasadkę do komory mielenia. Jak pokazano na stronie 4, rysunek F3

4. Obróć ostrze zgodnie z ruchem wskazówek zegara. Upewnij się, że jest prawidłowo umieszczony na wale napędowym. Włóż popychacz do żywności do podajnika. Jak pokazano na stronie 4, rysunek F4

Demontaż:

1. Przytrzymaj plastikowe krawędzie ostrza i obróć je w kierunku przeciwnym do ruchu wskazówek zegara. Wyjmij ostrze z komory mielenia. Wyjmij popychacz żywności z podajnika. Jak pokazano na stronie 4, rysunek G1

2. Obróć komorę mielenia zgodnie z ruchem wskazówek zegara. Jak pokazano na stronie 4, rysunek G2

3. Wyjmij komorę mielenia z obudowy.

Korzystanie z urządzenia:

1. Umieść miskę pod komorą mielenia (B).

2. Podłącz urządzenie do zasilania sieciowego i naciśnij krótko przycisk WŁ./WYŁ. jeden lub dwa razy przed włożeniem jedzenia do podajnika, aby upewnić się, że nasadka zablokowała się na wale napędowym i jest bezpiecznie zamocowana.

3. Włącz urządzenie przytrzymując przycisk ON/OFF (C).

4. Wyciągnij popychacz żywności (A) i umieść pokrojoną żywność w podajniku.

5. Delikatnie dociśnij jedzenie popychaczem (A). Proszę nie wywierać zbyt dużego nacisku na popychacz. Może to spowodować uszkodzenie ostrzy i samego urządzenia.

6. Puść przycisk ON/OFF po zakończeniu mielenia.

7. Odłącz urządzenie od zasilania i zdejmij ostrze (postępuj zgodnie z instrukcją czyszczenia).

UWAGA: NIE DOTYKAJ OSTRZY ANI WNEŹRZA KOMORY MIELENIA, GDY URZĄDZENIE JEST WŁĄCZONE. MOŻE TO DOPROWADZIĆ DO ZRANIENIA, POCIĄĆ PALCE LUB DŁONIE.

UWAGA: Nie używaj urządzenia bez jedzenia.

UWAGA: Upewnij się, że jedzenie jest pocięte na małe kawałki przed włożeniem ich do podajnika. W przeciwnym razie urządzenie może się zatrzymać i zepsuć.

Aby chronić palce, zawsze używaj popychacza. Nigdy nie wkładaj rąk ani przyborów do podajnika ani do obracających się ostrzy nasadki.

Przyrządu do sałatek używaj tylko do krojenia i tarcia normalnej żywności domowej, takiej jak owoce, warzywa, orzechy, czekolada i twarde sery.

Czyszczenie:

1. Przed przystąpieniem do czyszczenia urządzenia należy je wyłączyć i odłączyć od zasilania sieciowego.
2. Zdejmij ostrza, popychacz, podajnik i wyczyść w ciepłej wodzie z łagodnym płynem do naczyń.
3. Oczyszczyć obudowę wilgotną ściereczką i osuszyć miękką ściereczką.

UWAGA: NALEŻY SZCZEGÓLNIIE UPEWNIĆ SIĘ, ŻE CZĘŚCI MAJĄCE BEZPOŚREDNI KONTAKT Z ŻYWNOSCIĄ: POPYCHACZ, PODAJNIK, KOMORA MIELENIA I NOŻE. SĄ CZYSZCZONE SZCZEGÓLNIIE DOKŁADNIIE. POZOSTAŁE POKARMY MOGĄ SPOWODOWAĆ ROZWÓJ BAKTERII I PROWADZIĆ DO CHOROBY LUB OBRAŻEŃ.

Opis techniczny:

Maksymalne czas ciągłego używania: 3 minuty

Moc: 150 W

Napięcie wejściowe: 220-240 V~ 50/60 Hz



W trosce o środowisko. Opakowania kartonowe oraz worki polietylenowe (PE) należy wyrzucać do odpowiednich pojemników przeznaczonych do selektywnej zbiórki odpadów komunalnych zgodnie z ich opisem. Jeżeli w urządzeniu znajdują się baterie, należy je wyjąć i osobno oddać do punktu zbierania i składowania. Zużyte urządzenie należy oddać do odpowiedniego punktu zbierania i składowania, gdyż znajdujące się w nim niebezpieczne substancje mogą stanowić zagrożenie dla zdrowia i środowiska. Oznaczenie umieszczone na produkcie wskazuje, że urządzenie nie należy wyrzucać do pojemnika z odpadami komunalnymi. Zużyty sprzęt elektryczny, to odpady, które zawierają substancje szkodliwe dla ludzi, zwierząt i środowiska. Substancje te mogą doprowadzić do zanieczyszczenia gleby, wody lub powietrza, a poprzez to mogą się dostać do organizmu człowieka i doprowadzić do licznych dolegliwości zdrowotnych, takich jak: zaburzenia wzroku, słuchu, mowy, mogą również doprowadzić do uszkodzenia nerek, wątroby i serca, oraz wywołać choroby skóry. Substancje szkodliwe mogą mieć również niekorzystny wpływ na układ oddechowy i rozrodczy oraz doprowadzić do zmian nowotworowych. Spożycie roślin rosnących na skażonych glebach, oraz produktów powstałych z nich może grozić w/w skutkami zdrowotnymi. **Urządzenia nie wyrzucać do pojemnika na odpady komunalne!**

Serwis W przypadku chęci zakupu części zamiennych lub zgłoszenia ewentualnych reklamacji należy kontaktować się bezpośrednio ze sprzedawcą, który wystawił paragon.

Manuale d'uso (IT)

CONDIZIONI GENERALI DI SICUREZZA ISTRUZIONI
IMPORTANTI PER UN USO SICURO LEGGERE
ATTENTAMENTE E CONSERVARE PER RIFERIMENTO
FUTURO

1. Prima di utilizzare l'apparecchio, leggere le istruzioni per l'uso e seguire le indicazioni in esse contenute. Il produttore non è responsabile dei danni causati da un uso dell'apparecchio non conforme alla sua destinazione o da una manipolazione impropria.
2. L'apparecchio è destinato esclusivamente all'uso domestico. Non utilizzare per altri scopi incompatibili con la sua destinazione d'uso.
3. Collegare l'apparecchio solo a una presa di corrente con una tensione di 220-240V ~50/60Hz. Per una maggiore sicurezza d'uso,

non collegare contemporaneamente più apparecchi elettrici a un unico circuito.

4. Prestare particolare attenzione quando si utilizza l'apparecchio in presenza di bambini. Non permettere ai bambini di giocare con l'apparecchio non permettere ai bambini o a chiunque non abbia familiarità con l'apparecchio di utilizzarlo

5. **AVVERTENZA:** Questa apparecchiatura può essere utilizzata da bambini di età superiore agli 8 anni e da persone con ridotte capacità fisiche, sensoriali o mentali, o da persone prive di esperienza o conoscenza dell'apparecchiatura, a condizione che ciò avvenga sotto la supervisione di una persona responsabile della loro sicurezza o che siano state fornite loro istruzioni sull'uso sicuro dell'apparecchiatura e siano consapevoli dei pericoli associati al suo utilizzo. I bambini non devono giocare con l'attrezzatura. La pulizia e la manutenzione dell'attrezzatura non devono essere eseguite dai bambini, a meno che non abbiano più di 8 anni e l'attività sia svolta sotto supervisione.

6. **AVVERTENZA:** Tenere l'apparecchio fuori dalla portata dei bambini.

7. **AVVERTENZA:** scollegare il cavo di alimentazione dalla presa di corrente prima di pulire e lavare l'apparecchio.

8. **AVVERTENZA:** l'uso improprio dell'apparecchio può provocare lesioni quali tagli, abrasioni o scosse elettriche.

9. **AVVERTENZA:** Prestare attenzione quando si maneggiano le lame di taglio e quando si svuota e si pulisce l'apparecchio.

10. **AVVERTENZA:** spegnere la macchina e scollegarla dalla rete elettrica prima di avvicinarsi a parti che si muovono durante l'uso.

11. **AVVERTENZA:** Scollegare sempre l'apparecchio dall'alimentazione elettrica se lasciato incustodito e prima di piegarlo, dispiegarlo o pulirlo.

12. **AVVERTENZA:** Non spostare l'apparecchio durante il funzionamento.

13. **AVVERTENZA:** se l'alloggiamento dell'unità è incrinato,

spegnere l'unità per evitare il rischio di scosse elettriche.

14. **AVVERTENZA** : L'uso improprio dell'apparecchio può provocare lesioni quali tagli, abrasioni o scosse elettriche.

15. **AVVERTENZA**: Non utilizzare l'apparecchio se le frese rotanti sono danneggiate.

16. **AVVERTENZA**: prima di sostituire l'apparecchiatura o di avvicinarsi alle parti mobili durante l'uso, spegnere l'apparecchiatura e scollegarla dall'alimentazione.

17. Dopo l'uso, rimuovere sempre la spina dalla presa di corrente tenendola con la mano. **NON** tirare il cavo di alimentazione.

18. **NON** immergere il cavo, la spina o l'intero apparecchio in acqua o altri liquidi. Non esporre l'apparecchio agli agenti atmosferici (pioggia, sole, ecc.) e non utilizzarlo in condizioni di umidità (bagni, camper umidi).

19. Controllare periodicamente le condizioni del cavo di alimentazione. Se il cavo di alimentazione è danneggiato, deve essere sostituito da un riparatore specializzato per evitare pericoli.

20. Non utilizzare l'apparecchio con un cavo di alimentazione danneggiato o se è caduto o è stato danneggiato in altro modo o non funziona correttamente. Non riparare l'apparecchio da soli per evitare il rischio di scosse. Portare l'apparecchio danneggiato presso un centro di assistenza competente per l'ispezione o la riparazione. Le riparazioni possono essere effettuate solo da centri di assistenza autorizzati. Una riparazione non corretta può comportare gravi rischi per l'utente.

21. Collocare l'apparecchio su una superficie fresca, stabile e piana, lontano da apparecchi da cucina caldi come: fornelli elettrici, fornelli a gas, ecc....

22. Non utilizzare l'apparecchio in prossimità di materiali infiammabili.

23. Il cavo di alimentazione non deve pendere oltre il bordo del tavolo o toccare superfici calde.

24. Non utilizzare l'apparecchio in prossimità di acqua, ad esempio

sotto la doccia, nella vasca da bagno o sopra un lavandino con acqua.

25. Non lavare mai l'apparecchio sotto l'acqua corrente o in modo che l'acqua vi goccioli dentro

26. Non lasciare che l'apparecchio si bagni. Se l'apparecchio cade in acqua, estrarre immediatamente la spina dalla presa di corrente.

Non mettere le mani nell'acqua mentre l'apparecchio è acceso.

L'apparecchio deve essere controllato da un elettricista qualificato prima di essere riutilizzato.

27. Non maneggiare o utilizzare l'apparecchio con le mani bagnate.

28. L'apparecchio deve essere spento ogni volta che finisce di funzionare.

29. Non lasciare l'apparecchio collegato alla presa di corrente senza sorveglianza.

30. Per una maggiore protezione, si consiglia di installare nel circuito elettrico un interruttore differenziale (RCD) con una corrente residua nominale non superiore a 30 mA. A tale proposito, si consiglia di rivolgersi a un elettricista specializzato.

31. Prima di accendere l'apparecchio, accertarsi che tutte le parti siano installate correttamente.

32. Utilizzare l'apparecchio solo quando il blocco di sicurezza è chiuso.

33. Non toccare le piccole lame della grattugia.

34. Utilizzare solo gli accessori forniti dal produttore.

35. Non introdurre le mani o oggetti nell'apertura dell'alimentatore mentre la macchina è in funzione. Utilizzare solo lo spintore.

36. La frutta e la verdura devono essere inserite nell'apertura di alimentazione quando l'apparecchio è in funzione; non riempire l'apertura di alimentazione con frutta o verdura quando l'apparecchio è fermo.

37. Fare attenzione a non sovraccaricare la grattugia, non usare troppa forza per spingere i prodotti attraverso l'alimentatore.

38. Scollegare sempre l'apparecchio dalla rete elettrica quando non

viene utilizzato o quando si desidera pulirlo.

39. Non smontare la grattugia se è collegata a una presa di corrente.

40. Per la pulizia non utilizzare spazzole abrasive o agenti caustici.

41. Non immergere la parte motore della macchina in acqua o altri liquidi.

42. Il tempo massimo di funzionamento dell'apparecchio è di 3 minuti.

Descrizione del tritatore per verdure AD4815:

A. Spingitore B. Camera di tritatura / alimentatore C. Pulsante ON/OFF

D. Lama / Macine E. Alloggiamento

Lame:

D1. Grattugia grossa (rosso scuro): carote, cetrioli, zucchine, patate lesse, ravanelli, peperoni, formaggi a pasta dura, cioccolato.

D2. Grattugia fine (arancione): carote, cetrioli, zucchine, patate lesse, ravanelli, formaggi a pasta dura, cioccolato.

D3. Affettatrice fine (verde scuro): carote, zucchine, patate lesse, cetrioli, peperoni, cipolle, rape, cavolo rosso, cavolo bianco, mele o formaggio duro.

D4. Affettatrice grossa (verde chiaro): carote, zucchine, patate lesse, cetrioli, peperoni, cipolle, rape, cavolo rosso, cavolo bianco, mele o formaggio duro

D5. Macinino grosso (giallo): pane secco, nocciole, noci, mandorle, parmigiano, cioccolato, biscotti, fette biscottate

Prima del primo utilizzo:

1. Prima del primo utilizzo, disimballare tutte le parti dell'apparecchio e rimuovere tutto il materiale di imballaggio, quindi pulire l'apparecchio e tutte le sue parti con un panno umido, quindi asciugare con un panno di carta morbido e asciutto.

Montaggio:

1. Tenere la camera di macinazione/tubo di alimentazione e inserirla delicatamente nell'alloggiamento. Come illustrato a pagina 4, figura F1

2. Ruotare di un quarto di giro verso sinistra fino a quando non si innesta nell'alloggiamento. Come mostrato a pagina 4, figura F2

3. Selezionare il cappuccio appropriato (vedere la sezione Lame). Tenere i bordi in plastica e inserire il cappuccio nella camera di macinazione. Come mostrato a pagina 4, figura F3

4. Ruotare la lama in senso orario. Assicurarsi che sia posizionata correttamente sull'albero motore. Inserire lo spintore nell'alimentatore. Come mostrato a pagina 4, figura F4

Smontaggio:

1. Afferrare i bordi in plastica della lama e ruotarli in senso antiorario. Rimuovere la lama dalla camera di macinazione. Rimuovere lo spingi-cibo dall'alimentatore. Come mostrato a pagina 4, figura G1

2. Ruotare la camera di macinazione in senso orario. Come illustrato a pagina 4, figura G2

3. Rimuovere la camera di macinazione dall'alloggiamento.

Utilizzo dell'apparecchio:

1. Posizionare la ciotola sotto la camera di macinazione (B).

2. Collegare l'apparecchio all'alimentazione di rete e premere brevemente il pulsante ON/OFF una o due volte prima di inserire il cibo nell'alimentatore per assicurarsi che il tappo si sia bloccato sull'albero motore e sia ben saldo.

3. Accendere l'apparecchio tenendo premuto il pulsante ON/OFF (C).
 4. Estrarre lo spintore (A) e inserire gli alimenti tagliati nell'alimentatore.
 5. Premere delicatamente il cibo con lo spintore (A). Non esercitare una pressione eccessiva sullo spintore. Ciò potrebbe danneggiare le lame e l'apparecchio stesso.
 6. Rilasciare il pulsante ON/OFF al termine della macinazione.
 7. Scollegare l'apparecchio dalla rete elettrica e rimuovere la lama (seguire le istruzioni per la pulizia).
- NOTA: NON TOCCARE LE LAME O L'INTERNO DELLA CAMERA DI MACINAZIONE QUANDO L'APPARECCHIO È ACCESO. QUESTO POTREBBE CAUSARE LESIONI, TAGLIANDO LE DITA O LE MANI.**

NOTA: non utilizzare l'apparecchio senza cibo.

ATTENZIONE: assicurarsi che gli alimenti siano tagliati in piccoli pezzi prima di inserirli nell'alimentatore. In caso contrario, l'apparecchio potrebbe bloccarsi e rompersi.

Per proteggere le dita, utilizzare sempre uno spintore. Non inserire mai le mani o gli utensili nell'alimentatore o nelle lame rotanti dell'apparecchio.

Utilizzare l'apparecchio per insalata solo per affettare e grattugiare normali alimenti domestici come frutta, verdura, noci, cioccolato e formaggi a pasta dura.

Pulizia:

1. Prima di pulire l'apparecchio, spegnerlo e scollegarlo dalla rete elettrica.
2. Rimuovere le lame, lo spintore e l'alimentatore e pulirli in acqua calda con un detergente delicato per piatti.
3. Pulire l'alloggiamento con un panno umido e asciugare con un panno morbido.

NOTA: ASSICURARSI IN PARTICOLARE CHE LE PARTI A DIRETTO CONTATTO CON GLI ALIMENTI: SPINTORE, ALIMENTATORE, CAMERA DI MACINAZIONE E COLTELLI. SIANO PULITE IN MODO PARTICOLARMENTE ACCURATO. GLI AVANZI DI CIBO POSSONO PROVOCARE LA PROLIFERAZIONE DI BATTERI E CAUSARE MALATTIE O LESIONI.

Descrizione tecnica:

Durata massima di utilizzo continuo: 3 minuti

Potenza: 150 W

Tensione di ingresso: 220-240 V~ 50/60 Hz



Per il rispetto dell'ambiente. Gli imballaggi in cartone e i sacchetti in polietilene (PE) devono essere smaltiti negli appositi contenitori per la raccolta differenziata dei rifiuti urbani in base alla loro descrizione. Se l'apparecchio è dotato di batterie, queste devono essere rimosse e smaltite separatamente in un centro di raccolta e stoccaggio. L'apparecchio usato deve essere portato in un centro di raccolta e stoccaggio adeguato, in quanto le sostanze pericolose in esso contenute possono costituire un rischio per la salute e l'ambiente. Il marchio sul prodotto indica che l'apparecchio non deve essere smaltito nel contenitore dei rifiuti urbani. I rifiuti di apparecchiature elettriche sono rifiuti che contengono sostanze nocive per l'uomo, gli animali e l'ambiente. Queste sostanze possono contaminare il suolo, l'acqua o l'aria, entrando così nel corpo umano e causando una serie di problemi di salute, come alterazioni della vista, dell'udito e del linguaggio; possono inoltre danneggiare i reni, il fegato e il cuore e causare malattie della pelle. Le sostanze nocive possono anche avere effetti negativi sul sistema respiratorio e riproduttivo e portare a cambiamenti cancerogeni. Il consumo di piante che crescono sui terreni colpiti e di prodotti da esse derivati può provocare i suddetti effetti sulla salute. **Non smaltire l'apparecchiatura nei rifiuti urbani!**



Servizio Per l'acquisto di parti di ricambio o per eventuali reclami, si prega di contattare direttamente il rivenditore che ha emesso lo scontrino.

Bruksanvisning (SV)

ALLMÄNNA SÄKERHETSFÖRESKRIFTER VIKTIGA
ANVISNINGAR FÖR SÄKER ANVÄNDNING LÄS NOGA
OCH SPARA FÖR FRAMTIDA BRUK

1. Läs igenom bruksanvisningen innan du använder apparaten och följ anvisningarna i den. Tillverkaren ansvarar inte för skador som orsakas av att apparaten används på ett sätt som inte överensstämmer med dess avsedda användning eller av felaktig hantering.
2. Apparaten är endast avsedd för hushållsbruk. Använd den inte för något annat ändamål som inte är förenligt med dess avsedda användning.
3. Anslut endast apparaten till ett eluttag med en spänning på 220-240V ~50/60Hz. För ökad säkerhet ska du inte ansluta flera elektriska apparater till en enda krets samtidigt.
4. Var särskilt försiktig när du använder apparaten när barn är närvarande. Låt inte barn leka med apparaten. Låt inte barn eller andra som inte känner till apparaten använda den.
5. **WARNING:** Denna utrustning får användas av barn över 8 år och personer med nedsatt fysisk, sensorisk eller mental förmåga, eller personer utan erfarenhet av eller kunskap om utrustningen, om detta sker under överinseende av en person som ansvarar för deras säkerhet eller om de har fått instruktioner om säker användning av utrustningen och är medvetna om de faror som är förknippade med dess användning. Barn får inte leka med utrustningen. Rengöring och underhåll av utrustningen får inte utföras av barn, såvida de inte är över 8 år gamla och aktiviteten utförs under uppsikt.
6. **WARNING:** Förvara apparaten utom räckhåll för barn.
7. **WARNING:** Dra ut nätkabeln ur vägguttaget innan du rengör eller tvättar apparaten.
8. **WARNING:** Felaktig användning av apparaten kan leda till skador som skärsår, skrubbsår eller elektriska stötar.
9. **WARNING:** Var försiktig vid hantering av skärbladen samt vid tömning och rengöring av maskinen.
10. **WARNING:** Stäng av maskinen och koppla bort den från strömförsörjningen innan du närmar dig delar som rör sig under användning.

11. VARNING: Koppla alltid bort apparaten från strömförsörjningen om den lämnas utan uppsikt, och innan den fälls ihop och viks ut eller rengörs.
12. VARNING: Flytta inte enheten under drift.
13. VARNING: Om enhetens hölje är sprucket ska du stänga av enheten för att undvika risken för elektriska stötar.
14. VARNING: Felaktig användning av apparaten kan leda till skador som skärsår, skrubbsår eller elektriska stötar.
15. VARNING: Använd inte utrustningen om de roterande skärdelarna är skadade.
16. VARNING: Innan du byter ut utrustningen eller närmar dig rörliga delar under användning ska du stänga av utrustningen och koppla bort den från strömförsörjningen.
17. Dra alltid ut stickkontakten ur eluttaget efter användning genom att hålla i uttaget med handen. Dra INTE i nätsladden.
18. Sänk INTE ner sladden, kontakten eller hela enheten i vatten eller någon annan vätska. Utsätt inte apparaten för väder och vind (regn, sol etc.) och använd den inte i fuktiga miljöer (badrum, fuktiga husbilar).
19. Kontrollera regelbundet att nätsladden är i gott skick. Om nätsladden är skadad ska den bytas ut av en fackman för att undvika fara.
20. Använd inte apparaten med skadad nätsladd eller om den har tappats eller skadats på annat sätt eller inte fungerar som den ska. Reparera inte apparaten själv, eftersom det finns risk för elstötar. Lämna in den skadade apparaten till en behörig serviceverkstad för kontroll eller reparation. Reparationer får endast utföras av auktoriserade servicecenter. Felaktig reparation kan innebära en allvarlig risk för användaren.
21. Placera apparaten på en sval, stabil och plan yta, på avstånd från heta köksapparater som t.ex. elspis, gasbrännare etc.
22. Använd inte apparaten i närheten av brandfarliga material.
23. Nätkabeln får inte hänga ut över bordskanten eller vidröra heta

- ytor.
24. Använd inte apparaten i närheten av vatten, t.ex. i duschen, i badkaret eller över ett handfat med vatten.
 25. Tvätta aldrig apparaten under rinnande vatten eller på ett sådant sätt att det droppar in vatten i den
 26. Låt inte apparaten bli blöt. Om apparaten hamnar i vatten ska du omedelbart dra ut stickkontakten ur eluttaget. Sänk inte ner händerna i vattnet när apparaten är påslagen. Den måste kontrolleras av en behörig elektriker innan den används igen.
 27. Hantera eller använd inte apparaten med våta händer.
 28. Apparaten måste stängas av varje gång den har slutat arbeta.
 29. Lämna inte apparaten ansluten till ett vägguttag utan uppsikt.
 30. För ytterligare skydd är det lämpligt att installera en jordfelsbrytare (RCD) i den elektriska kretsen, med en nominell restström som inte överstiger 30 mA. En behörig elektriker bör rådfrågas i detta avseende.
 31. Kontrollera att alla delar är korrekt monterade innan du slår på apparaten.
 32. Använd endast apparaten när säkerhetsspärren är stängd.
 33. Rör inte vid de små knivarna på rivjärnet.
 34. Använd endast de tillbehör som tillverkaren har levererat.
 35. För inte in händer eller föremål i inmatningsöppningen när maskinen är i drift. Använd endast påskjutaren för detta ändamål.
 36. Fukt och grönsaker måste föras in i mataröppningen när maskinen är igång, och du får inte fylla mataröppningen med frukt eller grönsaker när maskinen står stilla.
 37. Var försiktig så att du inte överbelastar rivjärnet, använd inte för mycket kraft för att trycka produkterna genom mataren.
 38. Koppla alltid bort apparaten från elnätet när den inte används eller när du vill rengöra den.
 39. Demontera inte rivjärnet om det är anslutet till ett eluttag.
 40. Använd inte slipande skurmedel eller frätande medel vid rengöringen.

41. Sänk inte ner maskinens motordel i vatten eller någon annan vätska.

42. Apparatens maximala drifttid är 3 minuter.

Beskrivning av AD4815 grönsaksförstörare:

A. Påskjutare B. Malningskammare / matare C. ON/OFF-knapp

D. Knivar/kvarnar E. Hölje

Klingor:

D1. Grovt rivjärn (mörkrött): morötter, gurka, zucchini, kokt potatis, rädisor, paprika, hårdost, choklad.

D2. Fint rivjärn (orange): morötter, gurka, zucchini, kokt potatis, rädisor, hårdostar, choklad.

D3. Finskvare (mörkgrön): morötter, zucchini, kokt potatis, gurka, paprika, lök, kålrot, rödkål, vitkål, äpplen eller hårdost.

D4. Grovskivare (ljusgrön): morötter, zucchini, kokt potatis, gurka, paprika, lök, kålrot, rödkål, vitkål, äpplen eller hårdost

D5. Grovkvarn (gul): torrt bröd, hasselnöt, valnöt, mandel, parmesanost, choklad, kex, kex

Före första användningen:

1. Packa upp alla delar av apparaten och ta bort allt förpackningsmaterial, rengör sedan apparaten och alla dess delar med en fuktig trasa och torka sedan med en mjuk, torr pappershandduk.

Montering:

1. Håll i malningskammaren/matarröret och för försiktigt in det i höljet. Som visas på sidan 4, figur F1

2. Vrid den ett kvarts varv åt vänster tills den går i ingrepp med huset. Såsom visas på sidan 4, bild F2

3. Välj lämpligt lock (se avsnittet Blad). Håll i plastkanterna och för in locket i slipkammaren. Såsom visas på sidan 4, bild F3

4. Vrid klingan medurs. Se till att den är korrekt placerad på drivaxeln. För in matarskålen i mataren. Som visas på sidan 4, bild F4

Demontering av maskinen:

1. Håll i bladets plastkanter och vrid dem moturs. Ta bort kniven från malningskammaren. Ta bort matarpushern från mataren. Som visas på sidan 4, figur G1

2. Vrid slipkammaren medurs. Som visas på sidan 4, bild G2

3. Ta bort slipkammaren från höljet.

Använda apparaten:

1. Placera skålen under malningskammaren (B).

2. Anslut apparaten till elnätet och tryck kort på ON/OFF-knappen en eller två gånger innan du lägger i livsmedel i mataren för att se till att locket har låst sig på drivaxeln och sitter ordentligt fast.

3. Slå på apparaten genom att hålla in ON/OFF-knappen (C).

4. Dra ut matarpushern (A) och placera den skurna maten i mataren.

5. Tryck försiktigt på livsmedlet med mataren (A). Lägg inte för mycket tryck på mataren. Detta kan skada knivarerna och själva apparaten.

6. Släpp ON/OFF-knappen när du är klar med malningen.

7. Koppla bort apparaten från strömförsörjningen och ta bort bladet (följ rengöringsanvisningarna).

OBS: RÖR INTE VID KNIVARNA ELLER INSIDAN AV MALNINGSKAMMAREN NÄR APPARATEN ÄR PÅSLAGEN. DETTA KAN LEDA TILL PERSONSKADOR OCH ATT DU SKÅR DIG I FINGRAR ELLER HÄNDER.

FÖRSIKTIGHET: Använd inte apparaten utan mat.

FÖRSIKTIGHET: Se till att maten är skuren i små bitar innan du lägger in den i mataren. Annars kan apparaten stanna

och gå sönder.

Använd alltid en påskjutare för att skydda fingrarna. Stoppa aldrig in händer eller redskap i mataren eller i de roterande knivarna på tillbehöret.

Använd endast salladsmaskinen för att skära och riva vanliga hushållsprodukter som frukt, grönsaker, nötter, choklad och hårda ostar.

Rengöring:

1. Innan du rengör apparaten ska du stänga av den och koppla bort den från elnätet.
2. Ta bort knivarna, påskjutaren och mataren och rengör dem i varmt vatten med mildt diskmedel.
3. Rengör höljet med en fuktigt trasa och torka med en mjuk trasa.

OBS: SE SÄRSKILT TILL ATT DE DELAR SOM KOMMER I DIREKT KONTAKT MED LIVSMEDEL: PÅSKJUTARE, MATARE, MALNINGSKAMMARE OCH KNIVAR. RENGÖRS SÄRSKILT NOGGRANT. MATRESTER KAN ORSAKA BAKTERIETILLVÄXT OCH LEDA TILL SJUKDOM ELLER SKADA.

Teknisk beskrivning:

Maximal varaktighet av kontinuerlig användning: 3 minuter

Effekt: 150 W

Ingångsspänning: 220-240 V~ 50/60 Hz



För miljöns skull. Kartongförpackningar och påsar av polyeten (PE) ska kastas i lämpliga behållare för separat insamling av kommunalt avfall i enlighet med deras beskrivning. Om det finns batterier i apparaten måste de tas ut och lämnas till en separat insamlings- och förvaringsanläggning. Den använda apparaten måste lämnas till en lämplig insamlings- och förvaringsanläggning, eftersom de farliga ämnen som den innehåller kan utgöra en risk för hälsa och miljö. Märkningen på produkten anger att apparaten inte får kastas i den kommunala avfallsbehållaren. Elavfall är avfall som innehåller ämnen som är skadliga för människor, djur och miljö. Dessa ämnen kan förorena mark, vatten eller luft, och därigenom kan de komma in i människokroppen och leda till ett antal hälsoproblem, såsom nedsatt syn, hörsel, tal, kan också skada njurar, lever och hjärta och orsaka hudsjukdomar. Skadliga ämnen kan också ha negativa effekter på andningsorganen och fortplantningssystemet och leda till cancerförändringar. Konsumtion av växter som växer på de drabbade jordarna och produkter som tillverkas av dem kan leda till ovan nämnda hälsoeffekter. **Kasta inte utrustningen i den kommunala soptunnan!**



Service Om du vill köpa reservdelar eller om du har några klagomål, vänligen kontakta direkt den återförsäljare som utfärdat kvittot.

Ръководство за употреба (BG)

ОБЩИ УСЛОВИЯ ЗА БЕЗОПАСНОСТ ВАЖНИ ИНСТРУКЦИИ ЗА БЕЗОПАСНА УПОТРЕБА ПРОЧЕТЕТЕ ВНИМАТЕЛНО И ЗАПАЗЕТЕ ЗА БЪДЕЩА СПРАВКА

1. Прочетете инструкциите за експлоатация преди да използвате уреда и спазвайте съдържанието в тях указания. Производителят не носи отговорност за щети, причинени от използване на уреда не по предназначение или от неправилно боравене с него.
2. Уредът е предназначен само за домашна употреба. Не го използвайте за никакви други цели, несъвместими с предназначението му.

3. Свързвайте уреда само към контакт с напрежение 220-240V ~50/60Hz. За по-голяма безопасност на употребата не свързвайте едновременно няколко електрически уреда към една електрическа верига.

4. При използване на уреда в присъствието на деца трябва да се полагат специални грижи. Не позволявайте на деца да си играят с уреда не позволявайте на деца или на лица, които не са запознати с уреда, да го използват

5. ПРЕДУПРЕЖДЕНИЕ: Този уред може да се използва от деца на възраст над 8 години и лица с намалени физически, сетивни или умствени способности, или лица без опит или познания за уреда, ако това става под надзора на лице, отговорно за тяхната безопасност, или ако са им дадени инструкции за безопасно използване на уреда и са запознати с опасностите, свързани с използването му. Децата не трябва да играят с оборудването. Почистването и поддръжката на оборудването не трябва да се извършват от деца, освен ако те не са на възраст над 8 години и дейността не се извършва под надзор.

6. ПРЕДУПРЕЖДЕНИЕ: Съхранявайте уреда на място, недостъпно за деца.

7. ПРЕДУПРЕЖДЕНИЕ: Изключете захранващия кабел от контакта, преди да почиствате и миете уреда.

8. ПРЕДУПРЕЖДЕНИЕ: Неправилната употреба на уреда, може да доведе до наранявания като порязвания, ожулвания или токов удар.

9. ПРЕДУПРЕЖДЕНИЕ: Трябва да се внимава при работа с режещите ножове и при изпразване и почистване на машината.

10. ПРЕДУПРЕЖДЕНИЕ: Изключете машината и я изключете от електрическата мрежа, преди да се доближите до части, които се движат по време на работа.

11. ПРЕДУПРЕЖДЕНИЕ: Винаги изключвайте уреда от електрическото захранване, ако е оставен без надзор, както и

преди сгъване и разгъване или почистване.

12. ПРЕДУПРЕЖДЕНИЕ: Не премествайте уреда по време на работа.

13. ПРЕДУПРЕЖДЕНИЕ : Ако корпусът на уреда е напукан, изключете уреда, за да избегнете възможността за токов удар.

14. ПРЕДУПРЕЖДЕНИЕ : Неправилната употреба на уреда, може да доведе до наранявания като порязвания, ожулвания или токов удар.

15. ПРЕДУПРЕЖДЕНИЕ: Не използвайте уреда, ако ротационните ножове са повредени.

16. ПРЕДУПРЕЖДЕНИЕ: Преди да подменяте оборудването или да се доближавате до движещи се части по време на употреба, изключете оборудването и го изключете от електрическото захранване.

17. Винаги изваждайте щепсела от контакта след употреба, като държите контакта с ръка. НЕ дърпайте за захранващия кабел.

18. НЕ потапяйте кабела, щепсела или цялото устройство във вода или друга течност. Не излагайте уреда на атмосферни влияния (дъжд, слънце и др.) и не го използвайте във влажни помещения (бани, влажни автокъщи).

19. Периодично проверявайте състоянието на захранващия кабел. Ако захранващият кабел е повреден, той трябва да бъде заменен от специализиран сервиз, за да се избегне опасност.

20. Не използвайте уреда с повреден захранващ кабел или ако той е бил изпуснат или повреден по друг начин или не работи правилно. Не поправяйте уреда сами, тъй като има опасност от токов удар. Отнесете повредения уред в компетентен сервизен център за проверка или ремонт. Всички ремонти могат да се извършват само от оторизирани сервизни центрове.

Неправилният ремонт може да представлява сериозен риск за потребителя.

21. Поставете уреда върху хладна, стабилна и равна

- повърхност, далеч от горещи кухненски уреди, като например: електрическа печка, газова горелка и т.н.....
22. Не използвайте уреда в близост до запалими материали.
 23. Захранващият кабел не трябва да виси над ръба на масата или да докосва горещи повърхности.
 24. Не използвайте уреда в близост до вода, например: под душа, във ваната или над мивка с вода.
 25. Никога не мийте уреда под течаща вода или по такъв начин, че в него да капе вода
 26. Не позволявайте на уреда да се намокри. Ако уредът попадне във вода, незабавно извадете щепсела от електрическата мрежа. Не поставяйте ръцете си във водата, докато уредът е включен. Той трябва да бъде проверен от квалифициран електротехник, преди да бъде използван отново.
 27. Не боравете и не използвайте уреда с мокри ръце.
 28. Уредът трябва да се изключва всеки път, когато приключи работа.
 29. Не оставяйте уреда, включен в контакта, без надзор.
 30. За допълнителна защита е препоръчително да инсталирате в електрическата верига устройство за остатъчен ток (RCD) с номинален остатъчен ток, който не надвишава 30 mA. В тази връзка трябва да се консултирате със специалист електротехник.
 31. Преди да включите уреда, се уверете, че всички части са монтирани правилно.
 32. Използвайте уреда само когато предпазната блокировка е затворена.
 33. Не докосвайте малките остриета на рендето.
 34. Използвайте само аксесоарите, доставени от производителя.
 35. Не поставяйте ръцете си или каквито и да било предмети в отвора на подаващото устройство, докато машината работи. Използвайте само буталото за тази цел.

36. Плодовете и зеленчуците трябва да се поставят в отвора за подаване, когато уредът работи, не трябва да пълните отвора за подаване с плодове или зеленчуци, когато уредът е неподвижен.

37. Внимавайте да не претоварите рендето, не използвайте прекалено голяма сила, за да прокарате продуктите през подаващия отвор.

38. Винаги изключвайте уреда от електрическата мрежа, когато не го използвате или когато искате да го почистите.

39. Не разглобявайте рендето, ако е включено в електрически контакт.

40. Не използвайте абразивни почистващи препарати или разяждащи средства за почистване.

41. Не потапяйте моторната част на машината във вода или каквато и да е друга течност.

42. Максималното време за работа на уреда е 3 минути.

Описание на шредера за зеленчуци AD4815:

A. Тласкач

B. Камера за смилане/подавател C. Бутон за включване/изключване

D. Ножове / шлифовъчни машини E. Корпус

Остриета:

D1. Грубо ренде (тъмночервено): моркови, краставици, тиквички, варени картофи, репички, чушки, твърди сирена, шоколад.

D2. Fino ренде (оранжево): моркови, краставици, тиквички, варени картофи, репички, твърди сирена, шоколад.

D3. Fino ренде (тъмнозелено): моркови, тиквички, варени картофи, краставици, чушки, лук, ряпа, червено зеле, бяло зеле, ябълки или твърдо сирене.

D4. Груба резачка (светлозелена): моркови, тиквички, варени картофи, краставици, чушки, лук, ряпа, червено зеле, бяло зеле, ябълки или твърдо сирене

D5. Груба мелница (жълта): сух хляб, лешници, орехи, бадеми, пармезан, шоколад, бисквити, сладкиши

Преди първата употреба:

1. Преди първата употреба разопакувайте всички части на уреда и отстранете всички опаковъчни материали, след което почистете уреда и всички негови части с влажна кърпа, след което подсушете с мека и суха хартиена кърпа.

Сглобяване:

1. Задръжте камерата за смилане/подаващата тръба и внимателно я поставете в корпуса. Както е показано на страница 4, фигура F1

2. Завъртете я с четвърт оборот наляво, докато се захване с корпуса. Както е показано на страница 4, фигура F2
3. Изберете подходящата капачка (вж. раздел "Остриета"). Задръжте пластмасовите ръбове и поставете капачката в камерата за смилане. Както е показано на страница 4, фигура F3
4. Завъртете острието по посока на часовниковата стрелка. Уверете се, че е правилно позициониран върху задвижващия вал. Поставете буталото за храна в подаващото устройство. Както е показано на страница 4, фигура F4

Разглобяване:

1. Задръжте пластмасовите ръбове на острието и ги завъртете обратно на часовниковата стрелка. Извадете острието от камерата за шлайфане. Извадете буталото за храна от подаващото устройство. Както е показано на страница 4, фигура G1
2. Завъртете камерата за смилане по посока на часовниковата стрелка. Както е показано на страница 4, фигура G2
3. Извадете шлифовъчната камера от корпуса.

Използване на уреда:

1. Поставете купата под камерата за смилане (B).
2. Свържете уреда към електрическата мрежа и натиснете за кратко бутона ON/OFF (Включване/изключване) един или два пъти, преди да поставите храна в хранилката, за да се уверите, че капачката се е застопорила върху задвижващия вал и е здраво закрепена.
3. Включете уреда, като задръжте натиснат бутона ON/OFF (B).
4. Издърпайте буталото за храна (A) и поставете нарязаната храна в подаващото устройство.
5. Внимателно натиснете храната с буталото (A). Моля, не оказвайте прекалено голям натиск върху буталото. Това може да повреди остриетата и самия уред.
6. Освободете бутона ON/OFF, когато приключите с меленето.
7. Изключете уреда от електрическата мрежа и извадете острието (следвайте инструкциите за почистване).

ЗАБЕЛЕЖКА: НЕ ДОКОСВАЙТЕ ОСТРИЕТАТА ИЛИ ВЪТРЕШНОСТТА НА КАМЕРАТА ЗА СМИЛАНЕ, КОГАТО УРЕДЪТ Е ВКЛЮЧЕН. ТОВА МОЖЕ ДА ДОВЕДЕ ДО НАРАНЯВАНЕ, ПОРЯЗВАНЕ НА ПРЪСТИТЕ ИЛИ РЪЦЕТЕ ВИ.

ЗАБЕЛЕЖКА: Не използвайте уреда без храна.

ВНИМАНИЕ: Уверете се, че храната е нарязана на малки парчета, преди да я поставите в подаващото устройство. В противен случай уредът може да спре и да се повреди.

За да предпазите пръстите си, винаги използвайте бутало. Никога не поставяйте ръцете или приборите си в подаващото устройство или във въртящите се остриета на приставката.

Използвайте уреда за салата само за нарязване и настъргване на нормални домакински храни, като плодове, зеленчуци, ядки, шоколад и твърди сирена.

Почистване:

1. Преди да почистите уреда, изключете го и го изключете от електрическата мрежа.
2. Извадете остриетата, тласкача, подавателя и почистете в топла вода с мека течност за миене на съдове.
3. Почистете корпуса с влажна кърпа и го подсушете с мека кърпа.

ЗАБЕЛЕЖКА: УВЕРЕТЕ СЕ ОСОБЕНО МНОГО, ЧЕ ЧАСТИТЕ, КОИТО СА В ПРЯК КОНТАКТ С ХРАНА: ТЛАСКАЧ, ПОДАВАТЕЛ, КАМЕРА ЗА СМИЛАНЕ И НОЖОВЕ. СЕ ПОЧИСТВАТ ОСОБЕНО СТАРАТЕЛНО. ОСТАТЪЦИТЕ ОТ ХРАНА МОГАТ ДА ПРИЧИНЯТ РАЗМНОЖАВАНЕ НА БАКТЕРИИ И ДА ДОВЕДАТ ДО ЗАБОЛЯВАНЕ ИЛИ НАРАНЯВАНЕ.

Техническо описание:

Максимална продължителност на непрекъсната употреба: 3 минути

Мощност: 150 W

Входящо напрежение: 220-240 V~ 50/60 Hz



В името на околната среда. Картонените опаковки и полиетиленовите (PE) торбички трябва да се изхвърлят в подходящите контейнери за разделно събиране на битови отпадъци според описанието им. Ако в уреда има батерии, те трябва да се извадят и да се изхвърлят отделно в съоръжение за събиране и съхранение. Използваният уред трябва да се предаде в подходящо съоръжение за събиране и съхранение, тъй като съдържащите се в него опасни вещества могат да представляват риск за здравето и околната среда. Маркировката върху продукта показва, че уредът не трябва да се изхвърля в контейнера за битови отпадъци. Отпадъците от електрическо оборудване са отпадъци, които съдържат вещества, вредни за хората, животните и околната среда.

Тези вещества могат да замърсят почвата, водата или въздуха, а чрез това могат да попаднат в човешкия организъм и да доведат до редица здравословни проблеми, като например нарушено зрение, слух, говор, могат също така да увредят бъбреците, черния дроб и сърцето и да причинят кожни заболявания. Вредните вещества могат също така да имат неблагоприятно въздействие върху дихателната и репродуктивната система и да доведат до ракови изменения. Консумацията на растения, растящи върху засегнатите почви, и на продукти, произведени от тях, може да доведе до гореспоменатите последици за здравето. **Не изхвърляйте оборудването в контейнера за битови отпадъци!**

Сервиз Ако желаете да закупите резервни части или имате някакви оплаквания, моля се обърнете директно към търговеца, който е издал касовата бележка.

Brugsanvisning (DA)

GENERELLE SIKKERHEDSBETINGELSER VIGTIGE INSTRUKTIONER FOR SIKKER BRUG LÆS OMHYGGELIGT OG OPBEVAR TIL SENERE BRUG

1. Læs betjeningsvejledningen, før du tager apparatet i brug, og følg anvisningerne i den. Producenten er ikke ansvarlig for skader forårsaget af brug af apparatet, der ikke er i overensstemmelse med dets tilsigtede brug eller forkert håndtering.
2. Apparatet er kun beregnet til husholdningsbrug. Brug det ikke til andre formål, der er uforenelige med den tilsigtede brug.
3. Tilslut kun apparatet til en stikkontakt med en spænding på 220-240V ~50/60Hz. Af hensyn til brugssikkerheden må der ikke tilsluttes flere elektriske apparater til et enkelt kredsløb på samme tid.
4. Der skal udvises særlig forsigtighed ved brug af apparatet, når der er børn til stede. Lad ikke børn lege med apparatet lad ikke børn eller andre, der ikke er fortrolige med apparatet, bruge det
5. ADVARSEL: Dette udstyr kan bruges af børn over 8 år og personer med nedsatte fysiske, sensoriske eller mentale evner eller personer uden erfaring eller kendskab til udstyret, hvis det sker under opsyn af en person, der er ansvarlig for deres sikkerhed, eller hvis de har fået instruktioner om sikker brug af udstyret og er klar

over de farer, der er forbundet med brugen af det. Børn må ikke lege med udstyret. Rengøring og vedligeholdelse af udstyret bør ikke udføres af børn, medmindre de er over 8 år, og aktiviteten udføres under opsyn.

6. ADVARSEL: Opbevar apparatet uden for børns rækkevidde.

7. ADVARSEL: Træk stikket ud af stikkontakten før rengøring og vask af apparatet.

8. ADVARSEL: Forkert brug af apparatet kan medføre skader som f.eks. snitsår, hudafskrabninger eller elektrisk stød.

9. ADVARSEL: Der skal udvises forsigtighed ved håndtering af skæreknivene og ved tømning og rengøring af maskinen.

10. ADVARSEL: Sluk for apparatet, og afbryd det fra strømforsyningen, før du nærmer dig dele, der bevæger sig under brug.

11. ADVARSEL: Afbryd altid apparatet fra strømforsyningen, hvis det efterlades uden opsyn, og før det foldes ud og ind eller rengøres.

12. ADVARSEL: Flyt ikke enheden under drift.

13. ADVARSEL: Hvis enhedens hus er revnet, skal du slukke for enheden for at undgå risikoen for elektrisk stød.

14. ADVARSEL: Forkert brug af apparatet kan medføre skader som f.eks. snitsår, hudafskrabninger eller elektrisk stød.

15. ADVARSEL: Brug ikke udstyret, hvis de roterende skærere er beskadiget.

16. ADVARSEL: Før du udskifter udstyr eller nærmer dig bevægelige dele under brug, skal du slukke for udstyret og afbryde strømforsyningen.

17. Tag altid stikket ud af stikkontakten efter brug ved at holde i stikkontakten med hånden. Træk IKKE i netledningen.

18. Nedsenk IKKE ledningen, stikket eller hele enheden i vand eller anden væske. Udsæt ikke apparatet for vejrforhold (regn, sol osv.), og brug det ikke under fugtige forhold (badeværelser, fugtige autocampere).

19. Kontrollér jævnligt netledningens tilstand. Hvis netledningen er beskadiget, skal den udskiftes af en specialiseret reparatør for at undgå fare.
20. Brug ikke apparatet med en beskadiget netledning, eller hvis det er blevet tabt eller beskadiget på anden måde eller ikke fungerer korrekt. Reparer ikke selv apparatet, da der er risiko for stød. Bring det beskadigede apparat til et kompetent servicecenter for inspektion eller reparation. Reparationer må kun udføres af autoriserede servicecentre. Ukorrekt reparation kan udgøre en alvorlig risiko for brugeren.
21. Anbring apparatet på en kølig, stabil og plan overflade, væk fra varme køkkenapparater som f.eks. elkøkken, gasbrænder osv....
22. Brug ikke apparatet i nærheden af brændbare materialer.
23. Netledningen må ikke hænge ud over bordkanten eller røre ved varme overflader.
24. Brug ikke apparatet i nærheden af vand, f.eks. under bruseren, i badekarret eller over en vask med vand.
25. Vask aldrig apparatet under rindende vand eller på en sådan måde, at der drypper vand ned i det
26. Lad ikke apparatet blive vådt. Hvis apparatet falder i vand, skal du straks trække stikket ud af stikkontakten. Stik ikke hænderne ned i vandet, mens apparatet er tændt. Det skal kontrolleres af en kvalificeret elektriker, før det tages i brug igen.
27. Håndter eller brug ikke apparatet med våde hænder.
28. Apparatet skal slukkes, hver gang det er færdigt med at arbejde.
29. Lad ikke apparatet være tilsluttet en stikkontakt uden opsyn.
30. For yderligere beskyttelse anbefales det at installere en fejlstrømsafbryder (RCD) i det elektriske kredsløb med en nominel fejlstrøm, der ikke overstiger 30 mA. En specialiseret elektriker bør konsulteres i denne henseende.
31. Før du tænder for apparatet, skal du sørge for, at alle dele er installeret korrekt.
32. Brug kun apparatet, når sikkerhedsspærren er lukket.

33. Rør ikke ved de små knive på rivejernet.
34. Brug kun det tilbehør, der er leveret af producenten.
35. Stik ikke hænderne eller andre genstande ind i indføringsåbningen, mens maskinen er i drift. Brug kun skubberen til dette formål.
36. Frugt og grøntsager skal indføres i indføringsåbningen, når maskinen kører; du må ikke fylde indføringsåbningen med frugt eller grøntsager, når maskinen står stille.
37. Pas på ikke at overbelaste rivejernet, og brug ikke for meget kraft til at skubbe produkterne gennem indføringsåbningen.
38. Tag altid apparatet ud af stikkontakten, når det ikke er i brug, eller når du vil rengøre det.
39. Afmonter ikke rivejernet, hvis det er tilsluttet en stikkontakt.
40. Brug ikke skuremidler eller ætsende midler til rengøring.
41. Nedsænk ikke maskinens motordel i vand eller anden væske.
42. Apparatets maksimale driftstid er 3 minutter.

Beskrivelse af AD4815 grøntsagskværn:

- A. Skubber B. Kværnkammer/indføring C. ON/OFF-knap
D. Knive/kværne E. Hus

Knive:

- D1. Groft rivejern (mørkerødt): Gulerødder, agurker, squash, kogte kartofler, radiser, peberfrugter, hårde oste, chokolade.
D2. Fint rivejern (orange): gulerødder, agurker, courgetter, kogte kartofler, radiser, hårde oste, chokolade.
D3. Finskærer (mørkegrøn): gulerødder, squash, kogte kartofler, agurker, peberfrugter, løg, majroer, rødkål, hvidkål, æbler eller hård ost.
D4. Grovskærer (lysegrøn): Gulerødder, squash, kogte kartofler, agurker, peberfrugter, løg, majroer, rødkål, hvidkål, æbler eller hård ost
D5. Grov kværn (gul): tørt brød, hasselnød, valnød, mandel, parmesan, chokolade, kiks, kager

Før første brug:

1. Før første brug skal du pakke alle dele af apparatet ud og fjerne alt emballagemateriale, derefter rengøre apparatet og alle dets dele med en fugtig klud og derefter tørre med et blødt, tørt papirhåndklæde.

Montering:

1. Hold i kværnkammeret/indføringsrøret, og sæt det forsigtigt ind i huset. Som vist på side 4, figur F1
2. Drej det en kvart omgang til venstre, indtil det går i indgreb med huset. Som vist på side 4, figur F2
3. Vælg den passende hætte (se afsnittet Blade). Hold fast i plastikkanterne, og sæt hættens ind i slibekammeret. Som vist på side 4, figur F3

4. Drej klingen med uret. Sørg for, at den sidder korrekt på drivakslen. Sæt madskubberen ind i fremføreren. Som vist på side 4, figur F4

Afmontering af maskinen:

1. Hold fast i bladets plastkkanter, og drej dem mod uret. Fjern kniven fra kværnkammeret. Fjern madskubberen fra fremføreren. Som vist på side 4, figur G1
2. Drej malekammeret med uret. Som vist på side 4, figur G2
3. Fjern slibekammeret fra huset.

Brug af apparatet:

1. Placer skålen under kværnkammeret (B).
2. Tilslut apparatet til strømforsyningen, og tryk kortvarigt på ON/OFF-knappen en eller to gange, før du lægger mad i foderautomaten, for at sikre, at hættten har låst sig fast på drivakslen og sidder ordentligt fast.
3. Tænd for apparatet ved at holde ON/OFF-knappen (C) nede.
4. Træk madskubberen (A) ud, og læg den udskårne mad i fremføreren.
5. Tryk forsigtigt på maden med skubberen (A). Læg ikke for meget pres på skubberen. Det kan beskadige knivene og selve apparatet.
6. Slip ON/OFF-knappen, når du er færdig med at male.
7. Tag stikket ud af stikkontakten, og fjern kniven (følg rengøringsvejledningen).

BEMÆRK: RØR IKKE VED KNIVENE ELLER INDERSIDEN AF KVÆRNKAMMERET, NÅR APPARATET ER TÆNDT. DET KAN FØRE TIL SKADER, HVOR DU SKÆRER DIG PÅ FINGRE ELLER HÆNDER.

BEMÆRK: Brug ikke apparatet uden mad.

FORSIGTIG: Sørg for, at maden er skåret i små stykker, før du lægger den i indføringen. Ellers kan apparatet stoppe og gå i stykker.

Brug altid en skubber for at beskytte dine fingre. Stik aldrig hænder eller redskaber ind i fremføreren eller i de roterende knive på tilbehøret.

Brug kun salatmaskinen til at skære og rive normale husholdningsmadvarer som frugt, grøntsager, nødder, chokolade og hårde oste.

Rengøring:

1. Før du rengør apparatet, skal du slukke for det og tage stikket ud af stikkontakten.
2. Fjern knivene, skubberen og fremføreren, og rengør dem i varmt vand med mildt opvaskemiddel.
3. Rengør huset med en fugtig klud, og tør efter med en blød klud.

BEMÆRK: SØRG ISÆR FOR, AT DE DELE, DER ER I DIREKTE KONTAKT MED MADEN: SKUBBER, FREMFØRER, KVÆRNKAMMER OG KNIVE. RENGØRES SÆRLIGT GRUNDIGT. MADRESTER KAN FÅ BAKTERIER TIL AT VOKSE OG FØRE TIL SYGDOM ELLER TILSKADEKOMST.

Teknisk beskrivelse:

Maksimal varighed af kontinuerlig brug: 3 minutter

Effekt: 150 W

Indgangsspænding: 220-240 V~ 50/60 Hz



Af hensyn til miljøet. Papemballage og polyethylen (PE)-poser skal bortskaffes i de relevante containere til separat indsamling af kommunalt affald i henhold til deres beskrivelse. Hvis der er batterier i apparatet, skal de tages ud og bortskaffes separat på et indsamlings- og opbevaringssted. Det brugte apparat skal afleveres på et egnet indsamlings- og opbevaringssted, da de farlige stoffer, det indeholder, kan udgøre en risiko for sundhed og miljø. Mærkningen på produktet angiver, at apparatet ikke må bortskaffes i den kommunale affaldscontainer. Kasseret elektrisk udstyr er affald, der indeholder stoffer, som er skadelige for mennesker, dyr og miljø. Disse stoffer kan forurene jord, vand eller luft, og derigennem kan de trænge ind i menneskekroppen og føre til en række helbredsproblemer, såsom nedsat syn, hørelse, tale, kan også skade nyrerne, leveren og hjertet og forårsage hudsygdomme. Skadelige stoffer kan også have negative virkninger på åndedræts- og forplantningssystemet og føre til kræftforandringer. Indtagelse af planter, der vokser på de berørte jorde, og produkter, der er fremstillet af dem, kan resultere i de ovennævnte helbreds effekter. **Smid ikke udstyret i den kommunale affaldsspand!**

Service Hvis du ønsker at købe reservedele eller har nogen klager, bedes du kontakte den forhandler, der har udstedt kvitteringen, direkte.



Používateľská príručka (SK)

VŠEOBECNÉ BEZPEČNOSTNÉ PODMIENKY DÔLEŽITÉ POKYNY PRE BEZPEČNÉ POUŽÍVANIE POZORNE SI ICH PREČÍTAJTE A USCHOVAJTE PRE BUDÚCE POUŽITIE

1. Pred použitím spotrebiča si prečítajte návod na obsluhu a dodržiavajte pokyny v ňom uvedené. Výrobca nezodpovedá za škody spôsobené používaním spotrebiča v rozpore s jeho určením alebo nesprávnou manipuláciou.
2. Spotrebič je určený len na použitie v domácnosti. Nepoužívajte ho na iné účely nezlučiteľné s jeho určením.
3. Spotrebič pripájajte len do zásuvky s napätím 220-240 V ~ 50/60 Hz. Z dôvodu väčšej bezpečnosti používania nepripájajte do jedného obvodu viac elektrických spotrebičov súčasne.
4. Pri používaní spotrebiča v prítomnosti detí je potrebné dbať na osobitnú opatrnosť. Nedovoľte deťom, aby sa so spotrebičom hrali nedovoľte deťom alebo osobám, ktoré nie sú so spotrebičom oboznámené, aby ho používali
5. VAROVANIE: Toto zariadenie môžu používať deti staršie ako 8 rokov a osoby so zníženými fyzickými, zmyslovými alebo duševnými schopnosťami alebo osoby bez skúseností alebo znalostí zariadenia, ak tak robia pod dohľadom osoby zodpovednej za ich bezpečnosť alebo ak dostali pokyny o bezpečnom používaní zariadenia a sú si vedomé nebezpečenstiev spojených s jeho používaním. Deti by sa so zariadením nemali hrať. Čistenie a údržbu zariadenia by nemali vykonávať deti, pokiaľ nemajú viac ako 8 rokov a činnosť nevykonávajú pod dohľadom.
6. VAROVANIE: Zariadenie uchovávajte mimo dosahu detí.
7. VAROVANIE: Pred čistením a umývaním spotrebiča odpojte napájací kábel zo zásuvky.
8. VAROVANIE: Nesprávne používanie spotrebiča, môže mať za následok poranenia, ako napríklad porezanie, odreniny alebo úraz elektrickým prúdom.
9. VAROVANIE: Pri manipulácii s reznými nožmi a pri

vyprázdňovaní a čistení stroja je potrebné dbať na opatrnosť.

10. VAROVANIE: Pred priblížením sa k častiam, ktoré sa počas používania pohybujú, spotrebič vypnite a odpojte od elektrickej siete.

11. VÝSTRAHA: Vždy odpojte spotrebič od napájania, ak zostane bez dozoru, a pred skladaním a rozkladaním alebo čistením.

12. VAROVANIE: Počas prevádzky prístrojom nepohybujte.

13. VAROVANIE : Ak je kryt prístroja prasknutý, prístroj vypnite, aby ste zabránili možnosti úrazu elektrickým prúdom.

14. VAROVANIE : Nesprávne používanie spotrebiča, môže mať za následok poranenia, ako napríklad porezanie, odreniny alebo úraz elektrickým prúdom.

15. VAROVANIE: Zariadenie nepoužívajte, ak sú poškodené rotačné nože.

16. VAROVANIE: Pred výmenou zariadenia alebo priblížením sa k pohyblivým častiam počas používania vypnite zariadenie a odpojte ho od elektrickej siete.

17. Po použití vždy vytiahnite zástrčku zo zásuvky tak, že zásuvku pridržíte rukou. NESMIETE ťahať za sieťovú šnúru.

18. NEPONÁRAJTE kábel, zástrčku ani celé zariadenie do vody alebo inej tekutiny. Spotrebič nevystavujte poveternostným vplyvom (dážď, slnko atď.) ani ho nepoužívajte vo vlhkých podmienkach (kúpeľne, vlhké obytné automobily).

19. Pravidelne kontrolujte stav napájacieho kábla. Ak je napájací kábel poškodený, mal by ho vymeniť odborný servis, aby sa predišlo nebezpečenstvu.

20. Spotrebič nepoužívajte s poškodeným napájacím káblom alebo ak bol spadnutý alebo inak poškodený, alebo ak nefunguje správne. Spotrebič neopravujte sami, pretože hrozí nebezpečenstvo úrazu elektrickým prúdom. Poškodený spotrebič odneste na kontrolu alebo opravu do príslušného servisného strediska. Akékoľvek opravy môžu vykonávať len autorizované servisné strediská. Neodborná oprava môže predstavovať vážne riziko pre

používateľ'a.

21. Spotrebič umiestnite na chladný stabilný, rovný povrch, mimo horúcich kuchynských spotrebičov, ako sú: elektrický sporák, plynový horák atď....

22. Spotrebič nepoužívajte v blízkosti horľavých materiálov.

23. Napájací kábel nesmie visieť cez okraj stola ani sa dotýkať horúcich povrchov.

24. Spotrebič nepoužívajte v blízkosti vody, napr. v sprche, vo vani alebo nad umývadlom s vodou.

25. Spotrebič nikdy neumývajte pod tečúcou vodou alebo tak, aby doň kvapkala voda

26. Nedovoľte, aby sa spotrebič namočil. Ak spotrebič spadne do vody, okamžite vytiahnite zástrčku zo sieťovej zásuvky.

Nevkladajte ruky do vody, keď je spotrebič zapnutý. Pred ďalším použitím ho musí skontrolovať kvalifikovaný elektrikár.

27. So spotrebičom nemanipulujte ani ho nepoužívajte s mokrými rukami.

28. Spotrebič sa musí vypnúť vždy po skončení práce.

29. Nenechávajte spotrebič zapojený do zásuvky bez dozoru.

30. Na dodatočnú ochranu sa odporúča nainštalovať do elektrického obvodu prúdový chránič (RCD) s menovitým zvyškovým prúdom nepresahujúcim 30 mA. V tejto súvislosti sa poraďte s odborným elektrikárom.

31. Pred zapnutím spotrebiča sa uistite, že sú všetky časti správne nainštalované.

32. Spotrebič používajte len vtedy, keď je bezpečnostné blokovanie zatvorené.

33. Nedotýkajte sa malých nožov strúhadla.

34. Používajte len príslušenstvo dodané výrobcom.

35. Nevkladajte ruky ani žiadne predmety do otvoru podávača, keď je stroj v prevádzke. Na tento účel používajte iba zatlačadlo.

36. Ovocie a zeleninu musíte vkladať do podávacieho otvoru, keď je spotrebič v prevádzke; nesmiete plniť podávací otvor ovocím

alebo zeleninou, keď je spotrebič v pokoji.

37. Dávajte pozor, aby ste strúhadlo nepreťažili, nepoužívajte príliš veľkú silu na pretláčanie produktov cez podávač.

38. Spotrebič vždy odpojte od elektrickej siete, keď sa nepoužíva alebo keď ho chcete vyčistiť.

39. Strúhadlo nerozoberajte, ak je zapojené do elektrickej zásuvky.

40. Na čistenie nepoužívajte abrazívne drhnuce prostriedky ani žieraviny.

41. Motorovú časť stroja neponárajte do vody ani do inej tekutiny.

42. Maximálny čas prevádzky spotrebiča je 3 minúty.

Popis drviča zeleniny AD4815:

A. Tlačidlo B. Mlecia komora / podávač C. Tlačidlo ON/OFF

D. Čepele / brúsky E. Puzdro

Čepele:

D1. Hrubé strúhadlo (tmavočervené): mrkva, uhorky, cuketa, varené zemiaky, reďkovky, paprika, tvrdé syry, čokoláda.

D2. Jemné strúhadlo (oranžové): mrkva, uhorky, cuketa, varené zemiaky, reďkovky, tvrdé syry, čokoláda.

D3. Jemné krájače (tmavozelené): mrkva, cuketa, varené zemiaky, uhorky, paprika, cibuľa, repa, červená kapusta, biela kapusta, jablká alebo tvrdý syr.

D4. Hrubý krájač (svetlozelený): mrkva, cuketa, varené zemiaky, uhorky, paprika, cibuľa, repa, červená kapusta, biela kapusta, jablká alebo tvrdý syr

D5. Hrubý mlynček (žltý): suchý chlieb, lieskové orechy, vlašské orechy, mandle, parmezán, čokoláda, sušienky, koláče

Pred prvým použitím:

1. Pred prvým použitím vybaľte všetky časti spotrebiča a odstráňte všetok obalový materiál, potom spotrebič a všetky jeho časti očistite vlhkou handričkou a následne osušte mäkkou a suchou papierovou utierkou.

Montáž:

1. Držte mleciu komoru/podávaciu trubicu a opatrne ju vložte do krytu. Ako je znázornené na strane 4, obrázok F1

2. Otočte ju o štvrt otáčky doľava, kým nezapadne do puzdra. Ako je znázornené na strane 4, obrázok F2

3. Vyberte vhodný kryt (pozri časť Čepele). Držte plastové okraje a nasadte uzáver do brúsnej komory. Ako je znázornené na strane 4, obrázok F3

4. Otočte čepeľ v smere hodinových ručičiek. Uistite sa, že je správne umiestnený na hnacom hriadeľi. Vložte zatláčadlo potravín do podávača. Ako je znázornené na strane 4, obrázok F4

Demontáž:

1. Uchopte plastové okraje noža a otočte ich proti smeru hodinových ručičiek. Vyberte nôž z brúsnej komory. Vyberte posúvač potravín z podávača. Ako je znázornené na strane 4, obrázok G1

2. Otočte mleciu komoru v smere hodinových ručičiek. Ako je znázornené na strane 4, obrázok G2

3. Vyberte brúsnu komoru z puzdra.

Používanie spotrebiča:

1. Umiestnite misku pod mlecíu komoru (B).
2. Pripojte spotrebič k elektrickej sieti a pred vložením potravín do podávača raz alebo dvakrát krátko stlačte tlačidlo ON/OFF, aby ste sa uistili, že sa uzáver zaistil a je bezpečne upevnený.
3. Spotrebič zapnite podržaním tlačidla ON/OFF (C).
4. Vytiahnite posúvač potravín (A) a vložte nakrájané potraviny do podávača.
5. Jemne zatlačte potraviny pomocou zatlačádl (A). Na zatlačadlo nevyvíjajte príliš veľký tlak. Mohlo by dôjsť k poškodeniu nožov a samotného spotrebiča.
6. Po dokončení mletia uvoľnite tlačidlo ON/OFF.
7. Odpojte spotrebič od elektrickej siete a vyberte čepeľ (postupujte podľa pokynov na čistenie).

POZNÁMKA: NEDOTÝKAJTE SA NOŽOV ANI VNÚTRA MLECEJ KOMORY, KEĎ JE SPOTREBIČ ZAPNUTÝ. MOHLO BY TO VIESŤ K PORANENIU, POREZANIU PRSTOV ALEBO RÚK.

POZNÁMKA: spotrebič nepoužívajte bez potravín.

UPOZORNENIE: Pred vložením potravín do podávača sa uistite, že sú nakrájané na malé kúsky. V opačnom prípade môže dôjsť k zastaveniu a poruche spotrebiča.

Na ochranu prstov vždy používajte zatlačadlo. Nikdy nekladajte ruky ani náčinie do podávača ani do rotujúcich nožov nadstavca.

Spotrebič na šalát používajte len na krájanie a strúhanie bežných potravín v domácnosti, ako sú ovocie, zelenina, orechy, čokoláda a tvrdé syry.

Čistenie:

1. Pred čistením spotrebiča ho vypnite a odpojte od elektrickej siete.
2. Odstráňte nože, vtláčadlo, podávač a vyčistite ich v teplej vode s jemným prostriedkom na umývanie riadu.
3. Kryt vyčistite vlhkou handričkou a osušte mäkkou handričkou.

POZNÁMKA: DBAJTE NAJMÁ NA TO, ABY BOLI V PRIAMOM KONTAKTE S POTRAVINAMI ČASTI: ZATLÁČADLO, PODÁVAČ, MLECIA KOMORA A NOŽE. SA ČISTIA OBZVLÁŠŤ DÔKLADNE. ZVÝŠKY POTRAVÍN MÔŽU SPÔSOBIŤ RAST BAKTÉRIÍ A VIESŤ K OCHORENIU ALEBO PORANENIU.

Technický popis: V prípade, že sa jedná o kuchynský robot, je možné, že je potrebné ho použiť:

Maximálna doba nepretržitého používania: maximálna dĺžka prevádzky: 3 minúty

Výkon: 150 W

Vstupné napätie: 150 W: 220-240 V~ 50/60 Hz



V záujme ochrany životného prostredia. Kartónové obaly a polyetylénové (PE) vrecia by sa mali likvidovať v príslušných nádobách na separovaný zber komunálneho odpadu podľa ich popisu. Ak sa v spotrebiči nachádzajú batérie, je potrebné ich vybrať a zlikvidovať oddelene v zbernom a skladovacom zariadení. Použitý spotrebič sa musí odovzdať do vhodného zberného a skladového zariadenia, pretože nebezpečné látky, ktoré obsahuje, môžu predstavovať riziko pre zdravie a životné prostredie. Označenie na výrobku uvádza, že spotrebič sa nesmie vyhadzovať do kontajnera na komunálny odpad. Elektroodpad je odpad, ktorý obsahuje látky škodlivé pre ľudí, zvieratá a životné prostredie. Tieto látky môžu kontaminovať pôdu, vodu alebo vzduch a prostredníctvom toho sa môžu dostať do ľudského organizmu a viesť k mnohým zdravotným problémom, ako sú poruchy zraku, sluchu, reči, môžu tiež poškodiť obličky, pečeň a srdce a spôsobíť kožné ochorenia. Škodlivé látky môžu mať nepriaznivé účinky aj na dýchací a reprodukčný systém a viesť k rakovinovým zmenám. Konzumácia rastlín rastúcich na postihnutých pôdach a výrobkov z nich môže mať za následok vyššie uvedené zdravotné účinky. **Zariadenie nevyhadzujte do nádoby na komunálny odpad!**

Servis Ak si želáte zakúpiť náhradné diely alebo máte akékoľvek reklamácie, obráťte sa na obráťte sa priamo na predajcu, ktorý vydal doklad o kúpe.

Korisnički priručnik (BS)

OPĆI USLOVI SIGURNOSTI VAŽNE SIGURNOSNE
UPUTSTVA PAŽLJIVO PROČITAJTE I SAČUVATE ZA
BUDUĆU REFERENCU

1. Prije korištenja uređaja, pročitajte korisnički priručnik i slijedite upute sadržane u njemu. Proizvođač nije odgovoran za štetu uzrokovanu upotrebom uređaja suprotno njegovoj namjeni ili nepravilnim radom.
2. Uređaj je samo za kućnu upotrebu. Nemojte koristiti u bilo koje druge svrhe koje nisu u skladu s njegovom namjenom.
3. Uređaj treba priključiti samo na utičnicu sa naponom od 220-240V ~50/60Hz. Da biste povećali sigurnost u radu, nemojte istovremeno spajati više električnih uređaja na jedno kolo.
4. Budite posebno oprezni kada koristite uređaj kada su djeca u blizini. Djeci ne bi trebalo dozvoliti da se igraju s uređajem. Nemojte dozvoliti djeci ili osobama koje nisu upoznate s uređajem
5. UPOZORENJE: Ovu opremu mogu koristiti djeca starija od 8 godina i osobe sa smanjenim fizičkim, senzornim ili mentalnim sposobnostima, ili osobe koje nemaju iskustva ili znanja o opremi, ako su pod nadzorom ili su im data uputstva kako da koriste opremu o sigurnoj upotrebi uređaja i svjesni opasnosti povezanih s njegovom upotrebom. Deca ne bi trebalo da se igraju sa opremom. Čišćenje i održavanje uređaja ne smiju obavljati djeca osim ako nisu starija od 8 godina i te aktivnosti se obavljaju pod nadzorom.
6. UPOZORENJE: Držite uređaj van domašaja djece.
7. UPOZORENJE: Prije čišćenja ili pranja uređaja, izvucite kabel za napajanje iz utičnice.
8. UPOZORENJE: Nepravilna upotreba uređaja može dovesti do povreda, uključujući: kao što su posjekotine, ogrebotine ili strujni udar.
9. UPOZORENJE: Budite pažljivi pri rukovanju noževima za rezanje i prilikom pražnjenja i čišćenja uređaja.
10. UPOZORENJE: Isključite uređaj i isključite ga iz utičnice prije nego se približite dijelovima koji se pomjeraju tokom upotrebe.
11. UPOZORENJE: Uvijek isključite uređaj iz napajanja kada ga ostavite bez nadzora i prije sastavljanja, rastavljanja ili čišćenja.
12. UPOZORENJE: Ne pomerajte uređaj dok radi.

13. UPOZORENJE: Ako je kućište uređaja napuklo, isključite uređaj kako biste izbjegli mogućnost strujnog udara.
14. UPOZORENJE: Nepravilna upotreba uređaja može dovesti do povreda, uključujući: kao što su posjekotine, ogrebotine ili strujni udar.
15. UPOZORENJE: Nemojte koristiti opremu ako su rotacijski noževi oštećeni.
16. UPOZORENJE: Prije zamjene opreme ili približavanja dijelovima koji se pomiču tokom upotrebe, isključite opremu i isključite je iz napajanja.
17. Kad god završite sa upotrebom, izvadite utikač iz utičnice držeći utičnicu rukom. NEMOJTE vući kabl za napajanje.
18. Ne uranjajte kabl, utikač ili cijeli uređaj u vodu ili bilo koju drugu tekućinu. Ne izlažite uređaj vremenskim uslovima (kiša, sunce, itd.) niti ga koristite u uslovima povećane vlažnosti (kupaćica, vlažne kamp kućice).
19. Povremeno proveravajte stanje kabla za napajanje. Ako je kabl za napajanje oštećen, treba ga zamijeniti u stručnom servisu kako bi se izbjegla opasnost.
20. Nemojte koristiti uređaj ako je kabl za napajanje oštećen, ako je pao ili oštećen na bilo koji način, ili ako ne radi normalno. Nemojte sami popravljati uređaj jer to može dovesti do strujnog udara. Odnosite oštećeni uređaj u odgovarajući servisni centar na pregled ili popravku. Sve popravke smiju obavljati samo ovlašteni servisi. Nepravilno obavljene popravke mogu predstavljati ozbiljnu opasnost za korisnika.
21. Postavite uređaj na hladnu, stabilnu, ravnu površinu, dalje od vrućih kuhinjskih aparata kao što su: električni šporet, plinski plamenik, itd....
22. Nemojte koristiti uređaj u blizini zapaljivih materijala.
23. Kabl za napajanje ne smije visjeti preko ivice stola ili dodirivati vruće površine.
24. Ne koristite uređaj u blizini vode, npr. pod tušem, u kadi ili

iznad lavaboa s vodom.

25. Nikada nemojte prati uređaj pod tekućom vodom i ne puštajte vodu da kaplje u njega

26. Ne dozvolite da se uređaj smoči. Ako uređaj padne u vodu, odmah izvucite utikač iz utičnice. Ne stavljajte ruke u vodu kada je uređaj uključen. Prije ponovnog korištenja mora ga provjeriti kvalificirani električar.

27. Nemojte rukovati uređajem niti ga koristite mokrim rukama.

28. Uređaj treba isključiti svaki put kada završite posao.

29. Ne ostavljajte uređaj uključen u utičnicu bez nadzora.

30. Da bi se obezbedila dodatna zaštita, preporučljivo je da se u električno kolo ugradi zaštitni uređaj (RCD) sa nazivnom rezidualnom strujom koja ne prelazi 30mA. U tom smislu, obratite se stručnom električaru.

31. Pre nego što uključite uređaj, proverite da li su svi delovi pravilno instalirani.

32. Koristite uređaj samo kada je sigurnosna brava zatvorena.

33. Ne dirajte male oštrice rende.

34. Koristite samo dodatnu opremu koju je obezbedio proizvođač.

35. Dok uređaj radi, nemojte gurati ruku ili druge predmete u otvor ulagača. U tu svrhu treba koristiti samo potiskivač.

36. Voće i povrće treba stavljati u otvor hranilice dok uređaj radi, ne možete puniti otvor hranilice voćem ili povrćem kada je zaustavljen.

37. Pazite da ne preopterećujete rende, nemojte koristiti previše sile da gurnete proizvode kroz hranilicu.

38. Uvijek isključite uređaj iz struje kada se ne koristi ili kada želite da ga očistite.

39. Nemojte rastavljati rende ako je priključen na strujnu utičnicu.

40. Nemojte koristiti grube krpe za pranje ili korozivna sredstva za čišćenje.

41. Ne uranjajte motorni dio uređaja u vodu ili bilo koju drugu

tekućinu.

42. Maksimalno vrijeme rada uređaja je 3 minute.

Opis uređaja za rezanje povrća AD4815:

A. Pusher B. Komora za mljevenje/ulagač C. Dugme ON/OFF

D. Oštrice / Rende E. Stanovanje

Oštrice:

D1. Krupno rende (tamnocrveno): šargarepa, krastavci, tikvice, kuvani krompir, rotkvice, paprike, tvrdi sirevi, čokolada.

D2. Sitno rende (narandža): šargarepa, krastavci, tikvice, kuvani krompir, rotkvice, tvrdi sir, čokolada.

D3. Fini rezač (tamnozeleni): šargarepa, tikvice, kuvani krompir, krastavci, paprika, luk, repa, crveni kupus, beli kupus, jabuke ili tvrdi sir.

D4. Debeli rezač (svetlozeleni): šargarepa, tikvice, kuvani krompir, krastavci, paprika, luk, repa, crveni kupus, beli kupus, jabuke ili tvrdi sir

D5. Grubi mlin (žuti): suvi hleb, lešnik, orah, badem, parmezan, čokolada, keksi, keksi

Prije prve upotrebe:

1. Prije prve upotrebe, raspakirajte sve dijelove uređaja i uklonite sav materijal za pakovanje, zatim očistite uređaj i sve njegove dijelove vlažnom krpom, a zatim ga osušite mekanim, suhim papirnim ubrusom.

Instalacija:

1. Držite komoru za mljevenje/cijev za dovod i nježno je umetnite u kućište. Kao što je prikazano na strani 4, slika F1

2. Okrenite za četvrtinu okreta u smjeru suprotnom od kazaljke na satu dok ne zahvati kućište. Kao što je prikazano na strani 4, slika F2

3. Odaberite odgovarajući dodatak (pogledajte odjeljak Blades). Držite plastične ivice i umetnite nastavak u komoru za mljevenje. Kao što je prikazano na strani 4, slika F3

4. Okrenite oštricu u smjeru kazaljke na satu. Uvjerite se da je pravilno postavljen na pogonsko vratilo. Umetnite potiskivač hrane u ulagač. Kao što je prikazano na strani 4, slika F4

demontaža:

1. Držite plastične ivice oštrice i rotirajte je u smjeru suprotnom od kazaljke na satu. Uklonite oštricu iz komore za mljevenje. Uklonite potiskivač hrane iz ulagača. Kao što je prikazano na strani 4, slika G1

2. Okrenite komoru za mljevenje u smjeru kazaljke na satu. Kao što je prikazano na strani 4, slika G2

3. Uklonite komoru za mljevenje iz kućišta.

Korištenje uređaja:

1. Stavite posudu ispod komore za mljevenje (B).

2. Priključite uređaj na mrežno napajanje i kratko pritisnite tipku ON/OFF, jedan ili dva puta prije stavljanja hrane u hranilicu kako biste se uvjerali da je dodatak zakačen na pogonsko vratilo i da je sigurno pričvršćen.

3. Uključite uređaj držeći dugme ON\OFF (C).

4. Izvucite potiskivač hrane (A) i stavite izrezanu hranu u ulagač.

5. Lagano pritisnite hranu potiskom za hranu (A). Molimo nemojte previše pritiskati potiskivač. To može oštetiti oštrice i sam uređaj.

6. Otpustite tipku ON\OFF kada je mljevenje završeno.

7. Isključite uređaj i uklonite oštricu (slijedite upute za čišćenje).

NAPOMENA: NE DIRAJTE Oštrice ILI UNUTRAŠNJE KOME KOMORE KADA JE UREĐAJ UKLJUČEN. OVO MOŽE REZULTATI POVREDOM I POSJECANJEM VAŠIH PRSTIJU ILI RUKA.

NAPOMENA: Nemojte koristiti uređaj bez hrane.

NAPOMENA: Uverite se da je hrana iscčena na male komade pre nego što ih stavite u hranilicu. U suprotnom, uređaj se može zaustaviti i pokvariti.

Kako biste zaštitili svoje prste, uvijek koristite potiskivač. Nikada nemojte stavljati ruke ili pribor u hranilicu ili rotirajuće oštrice dodatka.

Aparat za salatu koristite samo za rezanje i rendanje normalne namirnice za domaćinstvo kao što su voće, povrće, orasi, čokolada i tvrdi sirevi.

čišćenje:

1. Prije čišćenja uređaja isključite ga i isključite iz električne mreže.
2. Uklonite oštrice, potiskivač i ulagač i očistite ih u toploj vodi sa blagim sapunom za suđe.
3. Očistite kućište vlažnom krpom i osušite ga mekom krpom.

NAPOMENA: POSEBNO pazite da DIJELOVI KOJI IMAJU DIREKTAN KONTAKT SA HRANOM: POTISAČ, UPOSTAVLJAČ, KOMORA ZA MLEVENJE I NOŽEVI. ONI SE ČIŠĆE NAROČITO DETALJNO. DRUGA HRANA MOŽE IZAZVATI RAST BAKTERIJA I DOVESTI DO BOLESTI ILI POVREDE.

Tehnički opis:

Maksimalno vrijeme kontinuirane upotrebe: 3 minute

Snaga: 150W

Ulazni napon: 220-240 V ~ 50/60 Hz



Zbog zaštite životne sredine. Kartonsku ambalažu i polietilenske (PE) kese baciti u odgovarajuće kontejnere za selektivno sakupljanje komunalnog otpada u skladu sa njihovim opisom. Ako se u uređaju nalaze baterije, treba ih ukloniti i odnijeti na odvojeno mjesto za prikupljanje i skladištenje. Korišteni uređaj treba vratiti na odgovarajuće mjesto za prikupljanje i skladištenje, jer opasne tvari koje sadrži mogu predstavljati prijetnju zdravlju i okolišu. Oznaka na proizvodu ukazuje da se uređaj ne sme odlagati sa komunalnim otpadom. Otpadna električna oprema je otpad koji sadrži tvari štetne za ljude, životinje i okoliš. Ove tvari mogu dovesti do zagađenja tla, vode ili zraka, te mogu ući u ljudski organizam i dovesti do brojnih zdravstvenih tegoba, kao što su: poremećaji vida, sluha i govora, a mogu dovesti do oštećenja bubrega, jetre i srca, i izazivaju kožne bolesti. Štetne tvari također mogu negativno utjecati na respiratorni i reproduktivni sistem i dovesti do raka. Potrošnja biljaka koje rastu na prituženim tlima i proizvoda dobijenih od njih može predstavljati rizik od gore navedenih zdravstvenih efekata. **Ne bacajte uređaj u kontejnere za komunalni otpad!!**



Servis Ako želite kupiti rezervne dijelove ili prijaviti reklamaciju, kontaktirajte direktno prodavca koji je izdao račun.

Упатство за употреба (МК)

ОПШТИ БЕЗБЕДНОСНИ УСЛОВИ ВАЖНИ БЕЗБЕДНОСНИ ИНСТРУКЦИИ ПРОЧИТАЈТЕ ВНИМАТЕЛНО И ЧУВАЈТЕ ЗА ИДНА РЕФЕРЕНЦИЈА

1. Пред да го користите уредот, прочитајте го упатството за употреба и следете ги упатствата содржани во него.

Производителот не е одговорен за штетата предизвикана од користење на уредот спротивно на неговата намена или неправилно работење.

2. Уредот е само за домашна употреба. Не користете за други цели што не се во согласност со неговата намена.

3. Уредот треба да се приклучува само на штекер со напон од 220-240V ~50/60Hz. За да ја зголемите безбедноста при работа,

не поврзувајте повеќе електрични уреди на едно коло истовремено.

4. Бидете особено внимателни кога го користите уредот кога децата се во близина. Не треба да им се дозволува на децата да си играат со апаратот. Не дозволувајте деца или лица кои не се запознаени со апаратот да го користат.

5. ПРЕДУПРЕДУВАЊЕ: Оваа опрема може да ја користат деца над 8-годишна возраст и лица со намалени физички, сетилни или ментални способности, или луѓе кои немаат искуство или знаење за опремата, доколку се под надзор или им се дадени упатства за тоа како да користете ги упатствата за безбедно користење на уредот и се свесни за опасностите поврзани со неговата употреба. Децата не треба да си играат со опремата. Чистењето и одржувањето на уредот не треба да го вршат деца освен ако се постари од 8 години и овие активности се вршат под надзор.

6. ПРЕДУПРЕДУВАЊЕ: Чувајте го уредот подалеку од дофат на деца.

7. ПРЕДУПРЕДУВАЊЕ: Пред да го чистите или измиете уредот, исклучете го кабелот за напојување од штекерот.

8. ПРЕДУПРЕДУВАЊЕ: Неправилната употреба на уредот може да резултира со повреди, вклучувајќи: како што се исеченици, гребнатини или струен удар.

9. ПРЕДУПРЕДУВАЊЕ: Бидете внимателни кога ракувате со сечилата за сечење и кога го празнете и чистите уредот.

10. ПРЕДУПРЕДУВАЊЕ: Исклучете го уредот и исклучете го пред да се приближите до деловите што се движат за време на употребата.

11. ПРЕДУПРЕДУВАЊЕ: Секогаш исклучувајте го апаратот од напојувањето кога ќе останете без надзор и пред да го склопите, расклопите или чистите.

12. ПРЕДУПРЕДУВАЊЕ: Не поместувајте го уредот додека работите.

13. ПРЕДУПРЕДУВАЊЕ: Ако куќиштето на уредот е напукнато, исклучете го уредот за да избегнете можност од електричен удар.
14. ПРЕДУПРЕДУВАЊЕ: Неправилната употреба на уредот може да резултира со повреди, вклучувајќи: како што се исеченици, гребнатини или струен удар.
15. ПРЕДУПРЕДУВАЊЕ: Не користете опрема ако ротационите ножеви се оштетени.
16. ПРЕДУПРЕДУВАЊЕ: Пред да ја замените опремата или да се приближите до делови што се движат за време на употребата, исклучете ја опремата и исклучете ја од напојувањето.
17. Секогаш кога ќе завршите со користење, извадете го приклучокот од штекерот држејќи го штекерот со раката. НЕ влечете го кабелот за напојување.
18. Не потопувајте го кабелот, приклучокот или целиот уред во вода или која било друга течност. Не изложувајте го уредот на временски услови (дожд, сонце, итн.) и не користете го во услови на зголемена влажност (бањи, влажни кампови).
19. Периодично проверувајте ја состојбата на кабелот за напојување. Ако кабелот за напојување е оштетен, треба да го замени специјалист поправка за да се избегне опасност.
20. Не користете го апаратот ако кабелот за напојување е оштетен, ако е паднат или оштетен на кој било начин или ако не работи нормално. Не поправајте го уредот сами, бидејќи тоа може да резултира со електричен удар. Однесете го оштетениот уред во соодветниот сервисен центар за проверка или поправка. Сите поправки смеат да ги вршат само овластени сервисни места. Неправилно извршените поправки може да претставуваат сериозна закана за корисникот.
21. Поставете го уредот на ладна, стабилна, изедначена површина, подалеку од топли куќински апарати како што се: електричен шпорет, горилник на гас итн...

22. Не користете го уредот во близина на запаливи материјали.
23. Кабелот за напојување не смее да виси над работ на масата или да допира жешки површини.
24. Не користете го уредот во близина на вода, на пр. под туш, во када или над мијалник со вода.
25. Никогаш не го мијте уредот под млаз вода и не дозволувајте вода да капе во него
26. Не дозволувајте уредот да се навлажни. Ако уредот падне во вода, веднаш извадете го приклучокот од штекерот. Не ставајте ги рацете во вода кога уредот е приклучен. Мора да се провери од квалификуван електричар пред повторно да се користи.
27. Не ракувајте и не користете го уредот со влажни раце.
28. Уредот треба да се исклучува секогаш кога ќе завршите со работа.
29. Не оставајте го уредот приклучен во штекерот без надзор.
30. За да се обезбеди дополнителна заштита, препорачливо е да се инсталира уред за преостаната струја (RCD) во електричното коло со номинална резидуална струја не поголема од 30 mA. Во овој поглед, ве молиме контактирајте со специјалист електричар.
31. Пред да го вклучите уредот, проверете дали сите делови се правилно монтирани.
32. Користете го уредот само кога безбедносната брава е затворена.
33. Не допирајте ги малите сечила на рендето.
34. Користете само додатоци обезбедени од производителот.
35. Додека уредот работи, не ја вметнувајте раката или други предмети во отворот на фидерот. За таа цел треба да се користи само туркачот.
36. Овошјето и зеленчукот треба да се стават во отворот за хранење додека работи уредот, не можете да го наполните отворот на хранилката со овошје или зеленчук кога е запрен.

37. Внимавајте да не го преоптоварите рендето, не употребувајте премногу сила за да ги туркате производите низ фидерот.

38. Секогаш исклучувајте го уредот кога не го користите или сакате да го исчистите.

39. Не расклопувајте го ренде ако е поврзан во штекер.

40. Не користете груби крпи за миење или корозивни средства за чистење.

41. Не потопувајте го моторниот дел од уредот во вода или која било друга течност.

42. Максималното време на работа на уредот е 3 минути.

Опис на уредот за сечење зеленчук AD4815:

А. Туркач Б. Комора за мелење/Внесувач С. Копче за вклучување/исклучување

Д. Сечила / ренде Е. Домување

Сечила:

D1. Грубо ренде (темно црвено): моркови, краставици, тиквички, варен компир, ротквици, пиперки, тврди сирења, чоколадо.

D2. Ситно ренде (портокал): моркови, краставици, тиквички, варен компир, ротквици, тврдо сирење, чоколадо.

D3. Фино сечење (темно зелено): моркови, тиквички, варени компири, краставици, пиперки, кромид, репа, црвена зелка, бела зелка, јаболка или тврдо сирење.

D4. Дебела машина за сечење (светло зелена): моркови, тиквички, варен компир, краставици, пиперки, кромид, репа, црвена зелка, бела зелка, јаболка или тврдо сирење

D5. Груба мелница (жолта): сув леб, лешник, орев, бадем, пармезан, чоколадо, колачиња, бисквити

Пред првата употреба:

1. Пред првата употреба, отпакувајте ги сите делови од уредот и отстранете го целиот материјал од пакувањето, потоа исчистете го уредот и сите негови делови со влажна крпа, а потоа исушете го со мека, сува хартиена крпа.

Инсталација:

1. Држете ја комората за мелење/цевката за внесување и нежно вметнете ја во куќиштето. Како што е прикажано на страница 4, слика F1

2. Свртете четвртина вртење спротивно од стрелките на часовникот додека не се заглави со куќиштето. Како што е прикажано на страница 4, слика F2

3. Изберете го соодветниот додаток (видете го делот Сечила). Држете ги пластичните рабови и вметнете го додатокот во комората за мелење. Како што е прикажано на страница 4, слика F3

4. Завртете го сечилото во насока на стрелките на часовникот. Проверете дали е правилно поставен на погонската осовина. Вметнете го туркачот за храна во фидерот. Како што е прикажано на страница 4, слика F4

Демонтирање:

1. Држете ги пластичните рабови на сечилото и завртете го спротивно од стрелките на часовникот. Извадете го сечилото од комората за мелење. Отстранете го туркачот за храна од хранилката. Како што е прикажано на

страница 4, слика G1

2. Завртете ја комората за мелење во насока на стрелките на часовникот. Како што е прикажано на страница 4, слика G2

3. Отстранете ја комората за мелење од куќиштето.

Користење на уредот:

1. Ставете сад под комората за мелење (Б).

2. Поврзете го уредот со мрежното напојување и кратко притиснете го копчето **ВКЛУЧУВАЊЕ/ИСКЛУЧУВАЊЕ**. еден или два пати пред да ставите храна во фидерот за да бидете сигурни дека додатокот се заклучува на погонското вратило и е безбедно прикачен.

3. Вклучете го уредот со држење на копчето **ON/OFF (C)**.

4. Извлечете го туркачот за храна (А) и ставете ја исечената храна во фидерот.

5. Нежно притиснете ја храната со туркачот за храна (А). Ве молиме не притискајте премногу на туркачот. Ова може да ги оштети ножевите и самиот уред.

6. Ослободете го копчето **ON/OFF** кога ќе заврши мелењето.

7. Исклучете го уредот од струја и извадете го сечилото (следете ги упатствата за чистење).

ЗАБЕЛЕШКА: НЕ ДОПИРАЈТЕ ГИ НОЧЕЦИТЕ ИЛИ ВНАТРЕШНОСТА НА КОМОРАТА ЗА БЛЕСЕЊЕ КОГА АПАРАТОТ Е ВКЛУЧЕН. ОВА МОЖЕ ДА РЕЗУЛТИРА СО ПОВРЕДА И ДА ГИ ИСЕЧЕ ПРСТИ ИЛИ РАЦЕ.

ЗАБЕЛЕШКА: Не користете го уредот без храна.

ЗАБЕЛЕШКА: Проверете дали храната е мала парчиња пред да ја ставите во фидер. Во спротивно, уредот може да застане и да се расипе.

За да ги заштитите прстите, секогаш користете туркач. Никогаш не ги ставајте рацете или приборот во фидерот или во ротирачките сечила на додатокот.

Користете го апаратот за салата само за сечење и рендање на нормална храна за домаќинството како што се овошје, зеленчук, јаткасти плодови, чоколадо и тврди сирења.

Чистење:

1. Пред да го исчистите уредот, исклучете го и исклучете го од електричната мрежа.

2. Отстранете ги сечилата, туркачот и фидерот и исчистете ги во топла вода со благ сапун за садови.

3. Ичистете го куќиштето со влажна крпа и исушете го со мека крпа.

ЗАБЕЛЕШКА: ПОСЕБНО ВНИМАВАЈТЕ ДЕЛОВИТЕ КОИ ИМААТ ДИРЕКТЕН КОНТАКТ СО ХРАНАТА: ТРКАЛНИЦА, ВНАТЈА, КОМОРА ЗА МЕЛЕЊЕ И НОЖИ. ПОСЕБНО ТЕМЕЛНО СЕ ИСЧИСТЕНИ. ДРУГИТЕ ХРАНИ МОЖЕ ДА ПРЕДИЗВИКААТ РАСТ НА БАКТЕРИИ И ДА ВОДИ ДО БОЛЕСТ ИЛИ ПОВРЕДИ.

Технички опис:

Максимално време за континуирана употреба: 3 минути

Моќност: 150 W

Влезен напон: 220-240 V ~ 50/60 Hz



За доброто на животната средина. Картонската амбалажа и полиетиленските (PE) кеси треба да се фрлаат во соодветни контејнери наменети за селективно собирање на комуналниот отпад во согласност со нивниот опис. Ако има батерии во уредот, тие треба да се отстранат и да се однесат во место за собирање и складирање посебно. Употребениот уред треба да се врати во соодветно место за собирање и складирање, бидејќи опасните материји што ги содржи може да претставуваат закана за здравјето и животната средина. Ознаката на производителот покажува дека уредот не треба да се фрла со комуналниот отпад. Отпадната електрична опрема е отпад кој содржи супстанции штетни за луѓето, животните и животната средина. Овие супстанции може да доведат до загадување на почвата, водата или воздухот, а со тоа може да навлезат во човечкото тело и да доведат до бројни здравствени заболувања, како што се: нарушувања на видот, слухот и говорот, а може да доведат и до оштетување на бубрежите, црниот дроб и срцето, и предизвикуваат кожни болести. Штетните материји, исто така, може да имаат негативен ефект врз респираторниот и репродуктивниот систем и да доведат до рак. Потрошувачката на растенија кои растат на пожалените почви и производи добиени од нив може да претставува ризик од горенаведените здравствени ефекти. **Не фрлајте го уредот во контејнери за комунален отпад!!**

Сервис Ако сакате да купите резервни делови или да пријавите какви било поплаки, контактирајте директно со продавачот кој ја издал сметката.

Korisnički priručnik (HR)

OPĆI SIGURNOSNI UVJETI VAŽNE SIGURNOSNE UPUTE PAŽLJIVO PROČITAJTE I ČUVAJTE ZA BUDUĆU REFERENCU

1. Prije uporabe uređaja pročitajte korisnički priručnik i slijedite upute sadržane u njemu. Proizvođač ne snosi odgovornost za štetu nastalu korištenjem uređaja protivno namjeni ili nestručnim radom.
2. Uređaj je samo za kućnu upotrebu. Nemojte koristiti u druge svrhe koje nisu u skladu s njegovom predviđenom svrhom.
3. Uređaj treba priključiti samo na utičnicu s naponom od 220-240V ~50/60Hz. Kako biste povećali radnu sigurnost, nemojte spajati više električnih uređaja na jedan strujni krug u isto vrijeme.
4. Budite posebno oprezni kada koristite uređaj kada su u blizini djeca. Djeci se ne smije dopustiti da se igraju s uređajem. Nemojte dopustiti da ga koriste djeca ili osobe koje nisu upoznate s njim
5. **UPOZORENJE:** Ovu opremu mogu koristiti djeca starija od 8 godina i osobe sa smanjenim fizičkim, osjetilnim ili mentalnim sposobnostima, ili osobe koje nemaju dovoljno iskustva ili znanja o opremi, ako su pod nadzorom ili ako su dobili upute o tome kako koristiti opremu, upute o sigurnoj uporabi uređaja i upoznati su s opasnostima povezanim s njegovom uporabom. Djeca se ne bi trebala igrati s opremom. Čišćenje i održavanje uređaja ne smiju obavljati djeca osim ako su starija od 8 godina i te se aktivnosti obavljaju pod nadzorom.
6. **UPOZORENJE:** Uređaj držite izvan dohvata djece.
7. **UPOZORENJE:** Prije čišćenja ili pranja uređaja, izvucite utikač iz utičnice.
8. **UPOZORENJE:** Nepravilna uporaba uređaja može rezultirati ozljedama, uključujući: poput posjekotina, ogrebotina ili strujnog udara.
9. **UPOZORENJE:** Budite oprezni pri rukovanju noževima za

rezanje te pri pražnjenju i čišćenju uređaja.

10. UPOZORENJE: Isključite uređaj i odspojite ga iz struje prije nego što pristupite dijelovima koji se pomiču tijekom uporabe.

11. UPOZORENJE: Uvijek isključite uređaj iz napajanja ako ga ostavljate bez nadzora i prije sastavljanja, rastavljanja ili čišćenja.

12. UPOZORENJE: Nemojte pomicati uređaj dok radi.

13. UPOZORENJE: Ako je kućište uređaja napuklo, isključite uređaj kako biste izbjegli mogućnost strujnog udara.

14. UPOZORENJE: Nepravilna uporaba uređaja može rezultirati ozljedama, uključujući: poput posjekotina, ogrebotina ili strujnog udara.

15. UPOZORENJE: Nemojte koristiti opremu ako su rotirajući noževi oštećeni.

16. UPOZORENJE: Prije zamjene opreme ili približavanja dijelovima koji se pomiču tijekom uporabe, isključite opremu i odspojite je iz napajanja.

17. Kad god završite s korištenjem, izvadite utikač iz utičnice držeći utičnicu rukom. NEMOJTE povlačiti kabel za napajanje.

18. Nemojte uranjati kabel, utikač ili cijeli uređaj u vodu ili bilo koju drugu tekućinu. Nemojte izlagati uređaj vremenskim uvjetima (kiša, sunce, itd.) niti ga koristiti u uvjetima visoke vlažnosti (kupaonice, vlažne kućice za kampiranje).

19. Povremeno provjeravajte stanje kabela za napajanje. Ako je kabel za napajanje oštećen, trebao bi ga zamijeniti specijalizirani servis kako bi se izbjegla opasnost.

20. Nemojte koristiti uređaj ako je kabel za napajanje oštećen ili ako je pao ili je na bilo koji način oštećen ili ako ne radi normalno. Nemojte sami popravljati uređaj jer to može dovesti do strujnog udara. Odnosite oštećeni uređaj u odgovarajući servisni centar na pregled ili popravak. Sve popravke smiju obavljati samo ovlašteni servisi. Nepropisno izvedeni popravci mogu predstavljati ozbiljnu prijetnju korisniku.

21. Postavite uređaj na hladnu, stabilnu, ravnu površinu, dalje od

vrućih kuhinjskih uređaja kao što su: električni štednjak, plinski plamenik, itd....

22. Ne koristite uređaj u blizini zapaljivih materijala.

23. Kabel za napajanje ne smije visjeti preko ruba stola niti dodirivati vruće površine.

24. Nemojte koristiti uređaj u blizini vode, npr. pod tušem, u kadi ili iznad umivaonika s vodom.

25. Nikada ne perite uređaj pod tekućom vodom niti dopustite da voda kaplje u njega

26. Ne dopustite da se uređaj smoči. Ako uređaj padne u vodu, odmah izvadite utikač iz utičnice. Nemojte stavljati ruke u vodu kada je uređaj uključen. Mora ga provjeriti kvalificirani električar prije ponovne uporabe.

27. Nemojte rukovati niti koristiti uređaj mokrih ruku.

28. Uređaj treba isključiti svaki put kada završite s radom.

29. Ne ostavljajte uređaj uključen u utičnicu bez nadzora.

30. Kako biste osigurali dodatnu zaštitu, preporučljivo je ugraditi uređaj za zaostalu struju (RCD) u električni krug s nazivnom zaostalom strujom koja ne prelazi 30 mA. U tom smislu obratite se stručnom električaru.

31. Prije nego što uključite uređaj, provjerite jesu li svi dijelovi ispravno ugrađeni.

32. Koristite uređaj samo kada je sigurnosna brava zatvorena.

33. Ne dirajte male oštrice ribeža.

34. Koristite samo pribor koji je osigurao proizvođač.

35. Dok uređaj radi, nemojte gurati ruku ili druge predmete u otvor ulagača. U tu svrhu treba koristiti samo potiskivač.

36. Voće i povrće treba stavljati u otvor hranilice dok uređaj radi, ne možete puniti otvor hranilice voćem ili povrćem kada je zaustavljen.

37. Pazite da ne preopteretite ribež, nemojte koristiti previše sile da gurnete proizvode kroz ulagač.

38. Uvijek isključite uređaj iz struje kada nije u upotrebi ili ga želite

očistiti.

39. Ne rastavljajte ribež ako je priključen na strujnu utičnicu.

40. Ne koristite grube krpe za pranje ili korozivna sredstva za čišćenje.

41. Nemojte uranjati motorni dio uređaja u vodu ili bilo koju drugu tekućinu.

42. Maksimalno vrijeme rada uređaja je 3 minute.

Opis AD4815 uređaja za rezanje povrća:

A. Gurač B. Komora za mljevenje / ulagač C. Tipka ON/OFF

D. Oštrice / ribeži E. Stanovanje

Oštrice:

D1. Krupno rende (tamno crveno): mrkva, krastavci, tikvice, kuhani krompir, rotkvice, paprika, tvrdi sirevi, čokolada.

D2. Fino ribež (narančasto): mrkva, krastavci, tikvice, kuhani krumpir, rotkvice, tvrdi sir, čokolada.

D3. Fini rezač (tamnozelen): mrkva, tikvica, kuhani krumpir, krastavci, paprika, luk, repa, crveni kupus, bijeli kupus, jabuke ili tvrdi sir.

D4. Deblji rezač (svijetlozelen): mrkva, tikvica, kuhani krumpir, krastavci, paprika, luk, repa, crveni kupus, bijeli kupus, jabuke ili tvrdi sir

D5. Grubi mlin (žuti): suhi kruh, lješnjaci, orasi, bademi, parmezan, čokolada, keksi, keks

Prije prve upotrebe:

1. Prije prve uporabe raspakirajte sve dijelove uređaja i uklonite sav materijal za pakiranje, zatim očistite uređaj i sve njegove dijelove vlažnom krpom, a zatim ga osušite mekim, suhim papirnatim ručnikom.

Montaža:

1. Držite komoru za mljevenje/cijev za dovod i nježno je umetnite u kućište. Kao što je prikazano na stranici 4, slika F1

2. Okrenite četvrtinu kruga u smjeru suprotnom od kazaljke na satu dok ne uskoči u kućište. Kao što je prikazano na stranici 4, slika F2

3. Odaberite odgovarajući dodatak (pogledajte odjeljak Oštrice). Držite plastične rubove i umetnite nastavak u komoru za mljevenje. Kao što je prikazano na stranici 4, slika F3

4. Rotirajte oštricu u smjeru kazaljke na satu. Provjerite je li ispravno postavljen na pogonsku osovinu. Umetnite potiskivač hrane u hranilicu. Kao što je prikazano na stranici 4, slika F4

Demontaža:

1. Držite plastične rubove oštrice i okrećite je u smjeru suprotnom od kazaljke na satu. Uklonite oštricu iz komore za mljevenje. Uklonite potiskivač hrane iz hranilice. Kao što je prikazano na stranici 4, slika G1

2. Rotirajte komoru za mljevenje u smjeru kazaljke na satu. Kao što je prikazano na stranici 4, slika G2

3. Uklonite komoru za mljevenje iz kućišta.

Korištenje uređaja:

1. Stavite posudu ispod komore za mljevenje (B).

2. Spojite uređaj na mrežno napajanje i kratko pritisnite tipku ON/OFF, jedan ili dva puta prije nego što stavite hranu u hranilicu kako biste bili sigurni da se nastavak uglavio na pogonsku osovinu i je li sigurno pričvršćen.

3. Uključite uređaj držeći tipku ON\OFF (C).

4. Izvucite potiskivač hrane (A) i stavite izrezanu hranu u ulagač.

5. Nježno pritisnite hranu potiskivačem hrane (A). Nemojte previše pritiskati potiskivač. To može oštetiti oštrice i sam uređaj.

6. Otpustite tipku ON/OFF kada mljevenje završi.

7. Isključite uređaj i uklonite oštricu (slijedite upute za čišćenje).

NAPOMENA: NE DIRAJTE NOŽEVE ILI UNUTRAŠNOST KOMORE ZA MLJEVENJE KADA JE APARAT UKLJUČEN. TO MOŽE ZA REZULTAT OZLJEDITI I POSJEKTI PRSTE ILI RUKE.

NAPOMENA: Nemojte koristiti uređaj bez hrane.

NAPOMENA: Provjerite je li hrana izrezana na male komadiće prije nego što ih stavite u hranilicu. Inače bi se uređaj mogao zaustaviti i pokvariti.

Kako biste zaštitili svoje prste, uvijek koristite potiskivač. Nikada ne stavljajte ruke ili pribor u ulagač ili rotirajuće oštrice nastavka.

Aparat za salatu koristite samo za rezanje i ribanje normalne hrane za kućanstvo kao što su voće, povrće, orasi, čokolada i tvrdi sirevi.

Čišćenje:

1. Prije čišćenja uređaj isključite i odspojite iz električne mreže.

2. Uklonite oštrice, potiskivač i dodavač i očistite u toploj vodi s blagim deterdžentom za suđe.

3. Očistite kućište vlažnom krpom i osušite ga mekom krpom.

NAPOMENA: POSEBNO PROVJERITE DIJELOVE KOJI SU U IZRAVNOM DODIRU S HRANOM:

GLAŠILAC, HRANILAC, KOMORA ZA MLJEVENJE I NOŽEVI. ONI SE ČIŠĆE POSEBNO TEMELJITO.

DRUGA HRANA MOŽE UZROKOVATI RAST BAKTERIJA I DOVESTI DO BOLESTI ILI OZLJEDA.

Tehnički opis:

Maksimalno kontinuirano vrijeme korištenja: 3 minute

Snaga: 150W

Ulazni napon: 220-240 V ~ 50/60 Hz



Za dobrobit okoliša. Kartonsku ambalažu i polietilenske (PE) vrećice odlagati u odgovarajuće spremnike namijenjene selektivnom prikupljanju komunalnog otpada prema njihovom opisu. Ako se u uređaju nalaze baterije, potrebno ih je izvaditi i odložiti odvojeno na sabirnom mjestu. Iskorišteni uređaj treba vratiti na odgovarajuće mjesto za prikupljanje i skladištenje jer opasne tvari koje sadrži mogu predstavljati prijetnju zdravlju i okolišu. Oznaka na proizvodu označava da se uređaj ne smije odlagati s komunalnim otpadom. Otpadna električna oprema je otpad koji sadrži tvari štetne za ljude, životinje i okoliš. Ove tvari mogu dovesti do onečišćenja tla, vode ili zraka te tako dospjeti u ljudski organizam i dovesti do brojnih zdravstvenih tegoba kao što su: poremećaji vida, sluha i govora, a mogu dovesti i do oštećenja bubrega, jetre i srca, i uzrokuju kožne bolesti. Štetne tvari također mogu imati negativan učinak na dišni i reproduktivni sustav te dovesti do raka. Konzumacija biljaka koje rastu na zaraženom tlu i proizvoda dobivenih od njih može predstavljati rizik od gore navedenih zdravstvenih učinaka. **Ne bacajte uređaj u kontejnere za komunalni otpad!!**

Servis Ako želite kupiti rezervne dijelove ili prijaviti bilo kakvu reklamaciju, obratite se izravno prodavaču koji je izdao račun.

Керівництво користувача (UK)

ЗАГАЛЬНІ УМОВИ БЕЗПЕКИ ВАЖЛИВІ ІНСТРУКЦІЇ З БЕЗПЕКИ УВАЖНО ПРОЧИТАЙТЕ І ЗБЕРІГАЙТЕ ДЛЯ ДОВІДКУ В МАЙБУТНЬОМУ

1. Перед використанням пристрою прочитайте посібник користувача та дотримуйтеся вказівок, що містяться в ньому. Виробник не несе відповідальності за шкоду, спричинену використанням пристрою не за призначенням або неналежною

експлуатацією.

2. Пристрій лише для домашнього використання. Не використовуйте для будь-яких інших цілей, несумісних з його призначенням.

3. Пристрій слід підключати лише до розетки з напругою 220-240В ~50/60Гц. Щоб підвищити безпеку експлуатації, не підключайте кілька електричних пристроїв до одного ланцюга одночасно.

4. Будьте особливо обережні, користуючись пристроєм, коли поруч знаходяться діти. Не дозволяйте дітям гратися з пристроєм. Не дозволяйте дітям або особам, які не знайомі з пристроєм, користуватися ним

5. **ПОПЕРЕДЖЕННЯ:** Це обладнання можуть використовувати діти віком від 8 років та особи з обмеженими фізичними, сенсорними чи розумовими здібностями, або люди, які не мають досвіду чи знань про обладнання, якщо вони знаходяться під наглядом або отримали інструкції щодо того, як використовувати обладнання та знати про небезпеку, пов'язану з його використанням. Діти не повинні гратися з обладнанням. Очищення та обслуговування пристрою не повинні виконувати діти, якщо вони не старші 8 років, і ці дії виконуються під наглядом.

6. **ПОПЕРЕДЖЕННЯ:** Зберігайте пристрій у недоступному для дітей місці.

7. **ПОПЕРЕДЖЕННЯ:** перед чищенням або миттям пристрою вийміть шнур живлення з розетки.

8. **ПОПЕРЕДЖЕННЯ:** Неправильне використання пристрою може призвести до травм, зокрема: наприклад, порізи, садна або ураження електричним струмом.

9. **ПОПЕРЕДЖЕННЯ:** будьте обережні під час поводження з ріжучими лезами, а також під час спорощення та чищення пристрою.

10. **ПОПЕРЕДЖЕННЯ:** вимкніть пристрій і від'єднайте його

від мережі, перш ніж наближатися до частин, які рухаються під час використання.

11. ПОПЕРЕДЖЕННЯ: Завжди від'єднуйте прилад від джерела живлення, якщо його залишаєте без нагляду, а також перед складанням, розбиранням або чищенням.

12. ПОПЕРЕДЖЕННЯ: Не рухайте пристрій під час роботи.

13. ПОПЕРЕДЖЕННЯ: Якщо корпус пристрою тріснув, вимкніть пристрій, щоб уникнути ураження електричним струмом.

14. ПОПЕРЕДЖЕННЯ: Неправильне використання пристрою може призвести до травм, зокрема: наприклад порізи, садна або ураження електричним струмом.

15. ПОПЕРЕДЖЕННЯ: Не використовуйте обладнання, якщо обертові ножі пошкоджені.

16. ПОПЕРЕДЖЕННЯ: перш ніж замінювати обладнання або наближатися до частин, які рухаються під час використання, вимкніть обладнання та від'єднайте його від джерела живлення.

17. Щоразу, коли ви закінчите користуватися ним, вийміть вилку з розетки, тримаючи розетку рукою. НЕ тягніть за шнур живлення.

18. Не занурюйте кабель, вилку або весь пристрій у воду чи будь-яку іншу рідину. Не піддавайте пристрій впливу погодних умов (дощ, сонце тощо) і не використовуйте його в умовах підвищеної вологості (ванні кімнати, вологі будиночки).

19. Періодично перевіряйте стан шнура живлення. Якщо шнур живлення пошкоджений, його слід замінити в спеціалізованому сервісному центрі, щоб уникнути небезпеки.

20. Не використовуйте прилад, якщо шнур живлення пошкоджено, якщо він упав чи пошкоджений будь-яким чином або не працює належним чином. Не ремонтуйте пристрій самостійно, оскільки це може призвести до ураження

електричним струмом. Віднесіть пошкоджений пристрій до відповідного сервісного центру для перевірки або ремонту. Усі ремонти можуть виконуватися лише авторизованими сервісними центрами. Неправильно виконаний ремонт може становити серйозну загрозу для користувача.

21. Розмістіть пристрій на прохолодній, стійкій, рівній поверхні, подалі від гарячих кухонних приладів, таких як: електрична плита, газовий пальник тощо.

22. Не використовуйте пристрій поблизу легкозаймистих матеріалів.

23. Шнур живлення не повинен звисати з краю столу або торкатися гарячих поверхонь.

24. Не використовуйте пристрій поблизу води, наприклад, у душі, у ванні або над раковиною з водою.

25. Ніколи не мийте пристрій під проточною водою та не дозволяйте воді капати на нього

26. Не допускайте намокання пристрою. Якщо пристрій впав у воду, негайно вийміть вилку з розетки. Не опускайте руки у воду, коли пристрій увімкнено. Перед повторним використанням його має перевірити кваліфікований електрик.

27. Не тримайтеся та не використовуйте пристрій мокрими руками.

28. Пристрій слід вимикати кожного разу, коли ви закінчуєте роботу.

29. Не залишайте без нагляду прилад увімкненим у розетку.

30. Для забезпечення додаткового захисту доцільно встановити в електричному ланцюзі пристрій захисного відключення (УЗО) з номінальним залишковим струмом, що не перевищує 30 мА. З цього приводу зверніться до спеціаліста-електрика.

31. Перед увімкненням пристрою переконайтеся, що всі частини встановлені правильно.

32. Користуйтеся пристроєм лише при закритому запобіжному замку.

33. Не чіпайте дрібні леза терки.
34. Використовуйте лише аксесуари, надані виробником.
35. Під час роботи пристрою не вставляйте руку чи інші предмети в отвір годівниці. Для цього слід використовувати тільки штовхач.
36. Фрукти та овочі слід класти в отвір годівниці під час роботи пристрою, ви не можете наповнювати отвір годівниці фруктами чи овочами, коли він зупинений.
37. Будьте обережні, щоб не перевантажити тертку, не застосовуйте занадто багато сили, щоб проштовхнути продукти через пристрій подачі.
38. Завжди відключайте пристрій від мережі, коли він не використовується або ви хочете його почистити.
39. Не розбирайте тертку, якщо вона підключена до розетки.
40. Не використовуйте для чищення грубі мочалки або корозійні засоби.
41. Не занурюйте моторну частину пристрою у воду чи іншу рідину.
42. Максимальний час роботи приладу 3 хвилини.

Опис пристрою овочерізки AD4815:

A. Штовхач B. Розмелювальна камера / Живильник C. Кнопка ON/OFF

D. Леза / тертки E. Житло

Леза:

D1. Крупна тертка (темно-червона): морква, огірки, кабачки, варена картопля, редис, перець, тверді сири, шоколад.

D2. Дрібна терка (помаранчева): морква, огірки, кабачки, варена картопля, редис, твердий сир, шоколад.

D3. Дрібна нарізка (темно-зелена): морква, цукіні, відварна картопля, огірки, перець, цибуля, ріпа, червона, білокачанна капуста, яблука або твердий сир.

D4. Товсторізка (світло-зелена): морква, цукіні, варена картопля, огірки, перець, цибуля, ріпа, червона, білокачанна капуста, яблука або твердий сир

D5. Грубий подрібнювач (жовтий): сухий хліб, лісовий горіх, волоський горіх, мигдаль, пармезан, шоколад, печиво, бісквіти

Перед першим використанням:

1. Перед першим використанням розпакуйте всі частини пристрою та видаліть увесь пакувальний матеріал, потім очистіть пристрій та всі його частини вологою тканиною, а потім витріть насухо м'яким паперовим

рушником.

Установка:

1. Тримайте шліфувальну камеру/трубку подачі й обережно вставте її в корпус. Як показано на сторінці 4, малюнок F1
2. Поверніть на чверть оберту проти годинникової стрілки, доки він не зафіксується в корпусі. Як показано на сторінці 4, малюнок F2
3. Виберіть відповідне кріплення (див. розділ Ле́за). Візьміться за пластиківі краї та вставте насадку в шліфувальну камеру. Як показано на сторінці 4, малюнок F3
4. Обертайте лезо за годинниковою стрілкою. Переконайтеся, що він правильно розташований на приводному валу. Вставте проштовхувач їжі в годівницю. Як показано на сторінці 4, малюнок F4

Демонтаж:

1. Візьміться за пластиківі краї леза та обертайте його проти годинникової стрілки. Вийміть лезо з шліфувальної камери. Зніміть штовхач їжі з годівниці. Як показано на сторінці 4, малюнок G1
2. Обертайте шліфувальну камеру за годинниковою стрілкою. Як показано на сторінці 4, малюнок G2
3. Вийміть камеру подрібнення з корпусу.

Використання пристрою:

1. Поставте чашу під камеру для подрібнення (B).
2. Підключіть пристрій до мережі живлення та коротко натисніть кнопку ON/OFF. один або два рази, перш ніж покласти їжу в годівницю, щоб переконатися, що насадка зафіксована на приводному валу та надійно закріплена.
3. Увімкніть пристрій, утримуючи кнопку ON\OFF (C).
4. Витягніть штовхач корму (A) і помістіть нарізаний корм у годівницю.
5. Обережно натисніть на їжу за допомогою штовхача їжі (A). Будь ласка, не тисніть занадто сильно на штовхач. Це може пошкодити леза та сам пристрій.
6. Відпустіть кнопку ON\OFF, коли шліфування буде завершено.
7. Від'єднайте пристрій від мережі та вийміть лезо (дотримуйтесь інструкцій з очищення).

ПРИМІТКА: НЕ ТОРКАЙТЕСЯ НОЖІВ АБО ВНУТРІШНЬОЇ ЧАСТИНИ КАМЕРИ ПОМЕЛУВАННЯ, КОЛИ ПРИЛАД УВІМКНЕНО. ЦЕ МОЖЕ ПРИЗВЕСТИ ОТРИМАТИ ТРАВМУ ТА ПОРИЗАТИ ВАШІ ПАЛЬЦІ АБО РУКИ.

ПРИМІТКА: не використовуйте пристрій без їжі.

ПРИМІТКА: переконайтеся, що продукти нарізані на дрібні шматочки, перш ніж класти їх у годівницю. В іншому випадку пристрій може зупинитися і вийти з ладу.

Щоб захистити пальці, завжди використовуйте пушер. Ніколи не кладіть руки чи посуд у годівницю чи обертові леза насадки.

Використовуйте салатницю лише для нарізання та натирання звичайних домашніх продуктів, таких як фрукти, овочі, горіхи, шоколад і тверді сири.

Прибирання:

1. Перед чищенням приладу вимкніть його та від'єднайте від мережі.
2. Зніміть леза, штовхач і живильник і почистіть у теплій воді з м'яким мильним розчином.
3. Очистіть корпус вологою тканиною та витріть насухо м'якою тканиною.

ПРИМІТКА: ОСОБЛИВО ПЕРЕКОНУЙТЕСЯ, ЩО ЧАСТИНИ, ЯКІ МАЮТЬ ПРЯМИЙ КОНТАКТ З ХАРЧОВИМ ПРОДУКТОМ: ПРОШВИХУВАЧ, ПОДАВАЛЬНИК, КАМЕРА ДЛЯ ПОМОЛУ ТА НОЖІ. ЇХ ОЧИЩАЮТЬ ОСОБЛИВО РЕТЕЛЬНО. ІНШІ ПРОДУКТИ МОЖУТЬ ВИКЛИКАТИ РІСТ БАКТЕРІЙ ТА ПРИЗВЕСТИ ДО ХВОРОБ АБО ТРАВМ.

Технічний опис:

Максимальний час безперервного використання: 3 хвилини

Потужність: 150 Вт

Вхідна напруга: 220-240 В ~ 50/60 Гц





Заради довкілля. Картонну упаковку та поліетиленові (ПЕ) пакети викидати у відповідні контейнери, призначені для селективного збору побутових відходів відповідно до їх опису. Якщо в пристрої є батареї, їх слід вийняти та утилізувати окремо на пункті збору та зберігання. Використаний пристрій слід повернути до відповідного пункту збору та зберігання, оскільки небезпечні речовини, які він містить, можуть становити загрозу здоров'ю та навколишньому середовищу. Маркування на виробі вказує на те, що пристрій не можна викидати з побутовими відходами. Відходи електрообладнання - це відходи, які містять шкідливі для людей, тварин і навколишнього середовища речовини. Ці речовини можуть призвести до забруднення ґрунту, води чи повітря, а отже, можуть потрапити в організм людини та призвести до численних захворювань, таких як: порушення зору, слуху та мови, а також можуть призвести до пошкодження нирок, печінки та серця, і викликають шкірні захворювання. Шкідливі речовини також можуть мати негативний вплив на дихальну та репродуктивну системи та призводити до раку. Споживання рослин, що ростуть на оскаржених ґрунтах, і продуктів, отриманих з них, може становити ризик вищезазначених наслідків для здоров'я. **Не викидайте пристрій у міські контейнери для сміття!!**

Сервіс Якщо ви бажаєте придбати запчастини або повідомити про будь-які скарги, зв'яжіться безпосередньо з продавцем, який видав чек.

Упутство за употребу (SR)

ОПШТИ УСЛОВИ БЕЗБЕДНОСТИ ВАЖНА БЕЗБЕДНОСНА УПУТСТВА ПАЖЉИВО ПРОЧИТАЈТЕ И САЧУВАЈТЕ ЗА БУДУЋЕ РЕФЕРЕНЦЕ

1. Пре употребе уређаја, прочитајте упутство за употребу и следите упутства садржана у њему. Произвођач није одговоран за штету проузроковану употребом уређаја супротно његовој намени или неправилним радом.
2. Уређај је само за кућну употребу. Немојте користити у било које друге сврхе које нису у складу са његовом наменом.
3. Уређај треба прикључити само на утичницу са напоном од 220-240В ~50/60Хз. Да бисте повећали сигурност у раду, немојте истовремено повезивати више електричних уређаја на једно коло.
4. Будите посебно опрезни када користите уређај када су деца у близини. Не би требало дозволити деци да се играју са уређајем. Немојте дозволити деци или особама које нису упознате са уређајем
5. УПОЗОРЕЊЕ: Ову опрему могу користити деца старија од 8 година и особе са смањеним физичким, сензорним или менталним способностима, или особе које немају искуства или знања о опреми, ако су под надзором или су им дата упутства о томе како да користите опрему и упутства о безбедној

употреби уређаја и свесни опасности које су повезане са његовом употребом. Деца не би требало да се играју са опремом. Чишћење и одржавање уређаја не би требало да обављају деца осим ако нису старија од 8 година и ове активности се обављају под надзором.

6. УПОЗОРЕЊЕ: Држите уређај ван домашаја деце.

7. УПОЗОРЕЊЕ: Пре чишћења или прања уређаја, извуците кабл за напајање из утичнице.

8. УПОЗОРЕЊЕ: Неправилна употреба уређаја може довести до повреда, укључујући: као што су посекотине, огреботине или струјни удар.

9. УПОЗОРЕЊЕ: Будите пажљиви при руковању ножевима за сечење и приликом пражњења и чишћења уређаја.

10. УПОЗОРЕЊЕ: Искључите уређај и искључите га пре него што се приближите деловима који се померају током употребе.

11. УПОЗОРЕЊЕ: Увек искључите уређај из напајања када га оставите без надзора и пре састављања, растављања или чишћења.

12. УПОЗОРЕЊЕ: Не померајте уређај док ради.

13. УПОЗОРЕЊЕ: Ако је кућиште уређаја напукло, искључите уређај да бисте избегли могућност струјног удара.

14. УПОЗОРЕЊЕ: Неправилна употреба уређаја може довести до повреда, укључујући: као што су посекотине, огреботине или струјни удар.

15. УПОЗОРЕЊЕ: Немојте користити опрему ако су ротациони ножеви оштећени.

16. УПОЗОРЕЊЕ: Пре замене опреме или приближавања деловима који се померају током употребе, искључите опрему и искључите је из напајања.

17. Кад год завршите са употребом, извадите утикач из утичнице држећи утичницу руком. НЕ вуците кабл за напајање.

18. Не урањајте кабл, утикач или цео уређај у воду или било

коју другу течност. Не излажите уређај временским условима (киша, сунце, итд.) нити га користите у условима повећане влажности (купатила, влажне кампове).

19. Повремено проверавајте стање кабла за напајање. Ако је кабл за напајање оштећен, треба га заменити у специјализованом сервису како би се избегла опасност.

20. Немојте користити уређај ако је кабл за напајање оштећен или ако је пао или оштећен на било који начин или не ради нормално. Немојте сами поправљати уређај, јер то може довести до струјног удара. Однесите оштећени уређај у одговарајући сервисни центар на преглед или поправку. Све поправке смеју да обављају само овлашћени сервиси.

Неправилно обављене поправке могу представљати озбиљну претњу за корисника.

21. Поставите уређај на хладну, стабилну, равну површину, даље од врућих кухињских апарата као што су: електрични шпорет, плински горионик, итд....

22. Не користите уређај у близини запаљивих материјала.

23. Кабл за напајање не сме да виси преко ивице стола или да додирује вруће површине.

24. Не користите уређај у близини воде, нпр. под тушем, у кади или изнад лавабоа са водом.

25. Никада не перите уређај под текућом водом нити пуштајте да вода капље у њега

26. Не дозволите да се уређај покваси. Ако уређај падне у воду, одмах извуците утикач из утичнице. Не стављајте руке у воду када је уређај укључен. Пре поновне употребе мора га проверити квалификовани електричар.

27. Немојте руковати уређајем нити га користите мокрим рукама.

28. Уређај треба искључити сваки пут када завршите посао.

29. Не остављајте уређај укључен у утичницу без надзора.

30. Да би се обезбедила додатна заштита, препоручљиво је да

се у електрично коло угради заштитни уређај (РЦД) са називном резидуалном струјом која не прелази 30mA. У том погледу, обратите се специјалистичком електричару.

31. Пре него што укључите уређај, уверите се да су сви делови правилно инсталирани.

32. Користите уређај само када је сигурносна брава затворена.

33. Не дирајте мале оштрице ренде.

34. Користите само додатну опрему коју је обезбедио произвођач.

35. Док уређај ради, немојте гурати руку или било које друге предмете у отвор улагача. У ту сврху треба користити само потискивач.

36. Воће и поврће треба стављати у отвор хранилице док уређај ради, не можете пунити отвор хранилице воћем или поврћем када је заустављен.

37. Пазите да не преоптерећујете ренде, немојте користити превише силе да гурнете производе кроз хранилицу.

38. Увек искључите уређај из струје када се не користи или када желите да га очистите.

39. Немојте растављати ренде ако је прикључен на струјну утичницу.

40. Немојте користити грубе крпе за прање или корозивна средства за чишћење.

41. Не урањајте моторни део уређаја у воду или било коју другу течност.

42. Максимално време рада уређаја је 3 минута.

Опис уређаја за резање поврћа АД4815:

А. Пусхер

Б. Комора за млевење / хранилица Ц. Дугме ОН/ОФФ

Д. Бладес / Гратерс Е. Становање

Оштрице:

Д1. Грубо ренде (тамноцрвено): шаргарепа, краставци, тиквице, кувани кромпир, ротквице, паприке, тврди

сиреви, чоколада.

Д2. Фино ренде (наранџаста): шаргарепа, краставци, тиквице, кувани кромпир, ротквице, тврди сир, чоколада.

Д3. Фини резач (тамнозелени): шаргарепа, тиквице, кувани кромпир, краставци, паприка, лук, репа, црвени купус, бели купус, јабуке или тврди сир.

Д4. Дебели резач (светлозелени): шаргарепа, тиквице, кувани кромпир, краставци, паприка, лук, репа, црвени купус, бели купус, јабуке или тврди сир

Д5. Груби млин (жути): суви хлеб, лешник, орах, бадем, пармезан, чоколада, колачићи, кекси

Пре прве употребе:

1. Пре прве употребе, распакујте све делове уређаја и уклоните сав материјал за паковање, затим очистите уређај и све његове делове влажном крпом, а затим га осушите меким, сувим папирним убрусом.

Инсталација:

1. Држите комору за мљење/цев за довод и нежно је уметните у кућиште. Као што је приказано на страни 4, слика Ф1

2. Окрените за четвртину окрета у смеру супротном од казаљке на сату док се не уклопи у кућиште. Као што је приказано на страни 4, слика Ф2

3. Изаберите одговарајући додатак (погледајте одељак Бладес). Држите пластичне ивице и уметните додатак у комору за мљење. Као што је приказано на страни 4, слика Ф3

4. Окрените сечиво у смеру казаљке на сату. Проверите да ли је правилно постављен на погонско вратило. Уметните потискивач хране у улагач. Као што је приказано на страни 4, слика Ф4

демонтиража:

1. Држите пластичне ивице сечива и окрените га у смеру супротном од казаљке на сату. Уклоните сечиво из коморе за мљење. Уклоните потискивач хране из хранилице. Као што је приказано на страни 4, слика Г1

2. Окрените комору за мљење у смеру казаљке на сату. Као што је приказано на страни 4, слика Г2

3. Уклоните комору за мљење из кућишта.

Коришћење уређаја:

1. Ставите посуду испод коморе за мљење (Б).

2. Прикључите уређај на мрежно напајање и кратко притисните дугме ОН/ОФФ, један или два пута пре стављања хране у хранилицу да бисте били сигурни да је прикључак закачен на погонско вратило и да је безбедно причвршћен.

3. Укључите уређај држећи дугме ОН/ОФФ (Ц).

4. Извучите потискивач за храну (А) и ставите исечену храну у улагач.

5. Лагано притисните храну гурачем за храну (А). Молимо вас да не притискате превише на потискивач. Ово може оштетити сечива и сам уређај.

6. Отпустите дугме ОН/ОФФ када је мљење завршено.

7. Искључите уређај и уклоните оштрицу (пратите упутства за чишћење).

НАПОМЕНА: НЕМОЈТЕ ДИРАТИ СЕЧИВО ИЛИ УНУТРАШЊОСТ КОМОРЕ ЗА МЛВЕЊЕ КАДА ЈЕ АПАРАТ УКЉУЧЕН. ОВО МОЖЕ ДОБИТИ ПОВРЕДУ И ПОСЕЋЕТЕ ПРСТЕ ИЛИ РУКЕ.

НАПОМЕНА: Немојте користити уређај без хране.

НАПОМЕНА: Уверите се да је храна исечена на мале комаде пре него што је ставите у хранилицу. У супротном, уређај се може зауставити и покварити.

Да бисте заштитили своје прсте, увек користите потискивач. Никада не стављајте руке или прибор у хранилицу или ротирајућа сечива додатка.

Апарат за салату користите само за резање и рендање нормалне намирнице за домаћинство као што су воће, поврће, ораси, чоколада и тврди сиреви.

Чишћење:

1. Пре чишћења уређаја, искључите га и искључите из електричне мреже.

2. Уклоните сечива, потискивач и хранилицу и очистите их у топлој води са благим сапуном за суђе.

3. Очистите кућиште влажном крпом и осушите га меком крпом.

НАПОМЕНА: НАРОЧИТО ОБАВЕЗИТЕ ДА ДЕЛОВИ КОЈИ ИМАЈУ ДИРЕКТАН КОНТАКТ СА ХРАНОМ: ПОТИСКАЧ, УПОСТАВЉАЧ, КОМОРА ЗА МЛВЕЊЕ И НОЖЕВИ. ОНИ СЕ ЧИШЋЕ НАРОЧИТО ТЕМЕЉНО. ДРУГА ХРАНА МОЖЕ ИЗАЗВАТИ РАСТ БАКТЕРИЈА И ДОВЕСТИ ДО БОЛЕСТИ ИЛИ ПОВРЕДА.

Технички опис:

Максимално време непрекидног коришћења: 3 минута

Снага: 150В

Улазни напон: 220-240 В ~ 50/60 Хз



Због животне средине. Картонску амбалажу и полиетиленске (ПЕ) кесе бацити у одговарајуће контејнере намењене за селективно сакупљање комуналног отпада у складу са њиховим описом. Ако у уређају постоје батерије, треба их уклонити и одвојено однети на место за прикупљање и складиштење. Коришћени уређај треба вратити на одговарајуће место за сакупљање и складиштење, јер опасне супстанце које садржи могу представљати опасност по здравље и животну средину. Ознака на производу указује да се уређај не сме одлагати са комуналним отпадом. Отпадна електрична опрема је отпад који садржи супстанце штетне за људе, животиње и животну средину. Ове супстанце могу довести до загађења земљишта, воде или ваздуха, а самим тим могу ући у људски организам и довести до бројних здравствених тегоба, као што су: поремећаји вида, слуха и говора, а могу довести и до оштећења бубрега, јетре и срца, и изазивају кожно болести. Штетне супстанце такође могу негативно утицати на респираторни и репродуктивни систем и довести до рака. Потрошња биљака које расту на притуженим земљиштима и производа добијених од њих може представљати ризик од горе наведених здравствених ефеката. **Не бацајте уређај у контејнере за комунални отпад!!**

Сервис Ако желите да купите резервне делове или да пријавите било какве рекламације, контактирајте директно продавца који је издао рачун.

دليل المستخدم (RA)

شروط السلامة العامة لتعليمات السلامة الهامة اقرأها بعناية واحتفظ بها للرجوع إليها في المستقبل

1. قبل استخدام الجهاز، اقرأ دليل المستخدم واتبع التعليمات الواردة فيه. الشركة المصنعة ليست مسؤولة عن الأضرار الناجمة عن استخدام الجهاز بشكل مخالف للاستخدام المقصود منه أو التشغيل غير السليم.
2. الجهاز للاستخدام المنزلي فقط. لا تستخدم لأية أغراض أخرى لا تتفق مع الاستخدام المقصود.
3. يجب توصيل الجهاز فقط بمقبس بجهد 220-240 فولت ~ 60/50 هرتز. لزيادة السلامة التشغيلية، لا تقم بتوصيل أجهزة كهربائية متعددة بدائرة واحدة في نفس الوقت.
4. كن حذرًا بشكل خاص عند استخدام الجهاز عندما يكون الأطفال بالقرب منك. لا ينبغي السماح للأطفال باللعب بالجهاز. لا تسمح للأطفال أو الأشخاص غير المعتادين على الجهاز باستخدامه.
5. تحذير: يمكن استخدام هذا الجهاز من قبل الأطفال الذين تزيد أعمارهم عن 8 سنوات والأشخاص ذوي القدرات البدنية أو الحسية أو العقلية المحدودة، أو الأشخاص الذين يفتقرون إلى الخبرة أو المعرفة بالمعدات، إذا تم الإشراف عليهم أو تلقوا تعليمات حول كيفية استخدامها. استخدام تعليمات الاستخدام الآمن للجهاز وعلى دراية بالمخاطر المرتبطة باستخدامه. يجب ألا يلعب الأطفال بالمعدات. يجب ألا يقوم الأطفال بتنظيف الجهاز وصيانته إلا إذا تجاوزوا سن 8 سنوات، ويتم تنفيذ هذه الأنشطة تحت إشراف.
6. تحذير: احفظ الجهاز بعيدًا عن متناول الأطفال.
7. تحذير: قبل تنظيف الجهاز أو غسله، افصل سلك الطاقة من المقبس.
8. تحذير: الاستخدام غير السليم للجهاز قد يؤدي إلى وقوع إصابات، بما في ذلك: مثل الجروح أو السحجات أو الصدمات الكهربائية.
9. تحذير: كن حذرًا عند التعامل مع شفرات القطع وعند تفريغ الجهاز وتنظيفه.
10. تحذير: قم بإيقاف تشغيل الجهاز وفصله قبل الاقتراب من الأجزاء التي تتحرك أثناء الاستخدام.
11. تحذير: قم دائمًا بفصل الجهاز عن مصدر الطاقة عندما يكون غير مراقب وقبل تجميعه أو تفكيكه أو تنظيفه.
12. تحذير: لا تحرك الجهاز أثناء التشغيل.
13. تحذير: في حالة تشقق غلاف الجهاز، قم بإيقاف تشغيل الجهاز لتجنب احتمال حدوث صدمة كهربائية.
14. تحذير: الاستخدام غير السليم للجهاز قد يؤدي إلى وقوع إصابات، بما في ذلك: مثل الجروح أو السحجات أو الصدمات الكهربائية.
15. تحذير: لا تستخدم الجهاز في حالة تلف السكاكين الدوارة.

16. تحذير: قبل استبدال المعدات أو الاقتراب من الأجزاء التي تتحرك أثناء الاستخدام، قم بإيقاف تشغيل المعدات وفصلها عن مصدر الطاقة.
17. عند الانتهاء من استخدامه، قم بإزالة القابس من مقبس الطاقة عن طريق الإمساك بالمقبس بيدك. لا تسحب سلك الطاقة.
18. لا تغمر الكابل أو القابس أو الجهاز بأكمله في الماء أو أي سائل آخر. لا تعرض الجهاز للظروف الجوية (المطر والشمس وما إلى ذلك) ولا تستخدمه في ظروف الرطوبة الزائدة (الحمامات وبيوت التخييم الرطبة).
19. تحقق بشكل دوري من حالة سلك الطاقة. في حالة تلف سلك الطاقة، يجب استبداله بواسطة منشأة إصلاح متخصصة لتجنب المخاطر.
20. لا تستخدم الجهاز إذا كان سلك الطاقة تالفاً أو إذا تم سقوطه أو تلفه بأي شكل من الأشكال أو لا يعمل بشكل طبيعي. لا تقم بإصلاح الجهاز بنفسك، فقد يؤدي ذلك إلى حدوث صدمة كهربائية. خذ الجهاز التالف إلى مركز الخدمة المناسب للفحص أو الإصلاح. لا يجوز إجراء جميع الإصلاحات إلا من خلال نقاط الخدمة المعتمدة. قد تشكل الإصلاحات التي تم إجراؤها بشكل غير صحيح تهديداً خطيراً للمستخدم.
21. ضع الجهاز على سطح بارد ومستقر ومستوي، بعيداً عن أدوات المطبخ الساخنة مثل: الموقد الكهربائي، وموقد الغاز، وغيرها....
22. لا تستخدم الجهاز بالقرب من المواد القابلة للاشتعال.
23. يجب ألا يتدلى سلك الطاقة على حافة الطاولة أو يلمس الأسطح الساخنة.
24. لا تستخدم الجهاز بالقرب من الماء، على سبيل المثال أثناء الاستحمام أو في حوض الاستحمام أو فوق حوض به ماء.
25. لا تغسل الجهاز أبداً تحت الماء الجاري أو تترك الماء يتساقط فيه
26. لا تسمح للجهاز بالتبلى. إذا وقع الجهاز في الماء، قم بإزالة القابس من مقبس الطاقة على الفور. لا تضع يديك في الماء أثناء توصيل الجهاز. ويجب فحصه بواسطة كهربائي مؤهل قبل استخدامه مرة أخرى.
27. لا تتعامل مع الجهاز أو تستخدمه بأيدي مبللة.
28. يجب إيقاف تشغيل الجهاز في كل مرة تنتهي فيها من العمل.
29. لا تترك الجهاز متصلاً بالمقبس دون مراقبة.
30. لتوفير حماية إضافية، يُنصح بتركيب جهاز تيار متبقي (RCD) في الدائرة الكهربائية بتيار متبقي مقدر لا يتجاوز 30 مللي أمبير. في هذا الصدد، يرجى الاتصال بفني كهربائي متخصص.
31. قبل تشغيل الجهاز، تأكد من تركيب جميع الأجزاء بشكل صحيح.
32. استخدم الجهاز فقط عندما يكون قفل الأمان مغلقاً.
33. لا تلمس الشفرات الصغيرة للمبشرة.
34. استخدم فقط الملحقات التي توفرها الشركة المصنعة.
35. أثناء تشغيل الجهاز، لا تدخل يدك أو أي أشياء أخرى في فتحة وحدة التغذية. يجب استخدام الدافعة فقط لهذا الغرض.
36. يجب وضع الفواكه والخضروات في فتحة وحدة التغذية أثناء تشغيل الجهاز، ولا يمكنك ملء فتحة وحدة التغذية بالفواكه أو الخضروات عندما تكون متوقفة.
37. احرص على عدم التحميل الزائد على المبشرة، ولا تستخدم الكثير من القوة لدفع المنتجات عبر وحدة التغذية.
38. افصل الجهاز دائماً عندما لا يكون قيد الاستخدام أو عندما تريد تنظيفه.
39. لا تقم بتفكيك المبشرة إذا كانت متصلة بمقبس الكهرباء.
40. لا تستخدم المناشف الخشنة أو المواد المسببة للتآكل للتنظيف.
41. لا تغمر الجزء الحركي من الجهاز في الماء أو أي سائل آخر.
42. الحد الأقصى لوقت تشغيل الجهاز هو 3 دقائق.

ÜMUMİ TƏHLÜKƏSİZLİK ŞƏRTLƏRİ ƏHƏMİYYƏTLİ TƏHLÜKƏSİZLİK TƏLİMATLARINI DİQQƏTLƏ OXUYUN VƏ GƏLƏCƏK İSTİFADƏ ÜÇÜN SAXLAYIN

1. Cihazı istifadə etməzdən əvvəl istifadəçi təlimatını oxuyun və orada olan təlimatlara əməl edin. İstehsalçı cihazın təyinatı üzrə istifadə edilməməsi və ya düzgün işləməməsi nəticəsində dəyən ziyanə görə məsuliyyət daşımır.
2. Cihaz yalnız evdə istifadə üçündür. Təyinatına uyğun olmayan başqa məqsədlər üçün istifadə etməyin.
3. Cihaz yalnız 220-240V ~50/60Hz gərginlikli rozetkaya qoşulmalıdır. Əməliyyat təhlükəsizliyini artırmaq üçün eyni vaxtda bir neçə elektrik cihazını bir dövrəyə qoşmayın.
4. Uşaqlar yaxınlıqda olduqda cihazdan istifadə edərkən xüsusilə diqqətli olun. Uşaqların cihazla oynamasına icazə verilməməlidir. Uşaqların və ya cihazla tanış olmayan şəxslərin istifadəsinə icazə verməyin
5. **XƏBƏRDARLIQ:** Bu avadanlıq 8 yaşdan yuxarı uşaqlar və fiziki, duyğu və ya əqli imkanları zəif olan şəxslər və ya avadanlıq haqqında təcrübəsi və ya biliyi olmayan şəxslər tərəfindən istifadə oluna bilər, əgər onlar nəzarət altındadırsa və ya onlara təlimat verilibsə cihazın təhlükəsiz istifadəsi üzrə təlimatlardan istifadə edin və onun istifadəsi ilə bağlı təhlükələrdən xəbərdar olun. Uşaqlar avadanlıqla oynamamalıdırlar. 8 yaşdan yuxarı olmayan və bu fəaliyyətlər nəzarət altında həyata keçirilmədikdə, cihazın təmizlənməsi və saxlanması uşaqlar tərəfindən həyata keçirilməməlidir.
6. **XƏBƏRDARLIQ:** Cihazı uşaqların əli çatmayan yerdə saxlayın.
7. **XƏBƏRDARLIQ:** Cihazı təmizləməzdən və ya yumadan əvvəl elektrik kabelini rozetkadan ayırın.
8. **XƏBƏRDARLIQ:** Cihazdan düzgün istifadə edilməməsi xəsarətlərlə nəticələnə bilər, o cümlədən: kəsiklər, aşınmalar və ya elektrik şoku kimi.

9. XƏBƏRDARLIQ: Kəsmə bıçaqları ilə işləyərkən və cihazı boşaltarkən və təmizləyərkən diqqətli olun.
10. XƏBƏRDARLIQ: İstifadə zamanı hərəkət edən hissələrə yaxınlaşmazdan əvvəl cihazı söndürün və elektrik şəbəkəsindən ayırın.
11. XƏBƏRDARLIQ: Nəzarətsiz qaldıqda və yığmadan, sökmədən və ya təmizləməzdən əvvəl həmişə cihazı enerji təchizatından ayırın.
12. XƏBƏRDARLIQ: Cihazı işləyərkən yerindən tərpətməyin.
13. XƏBƏRDARLIQ: Cihazın korpusu çatlamışdırsa, elektrik cərəyanı vurma ehtimalının qarşısını almaq üçün cihazı söndürün.
14. XƏBƏRDARLIQ: Cihazdan düzgün istifadə edilməməsi xəsərtlərlə nəticələnə bilər, o cümlədən: kəsiklər, aşınmalar və ya elektrik şoku kimi.
15. XƏBƏRDARLIQ: Fırlanan bıçaqlar zədələnmişsə, avadanlıqdan istifadə etməyin.
16. XƏBƏRDARLIQ: Avadanlıqları dəyişdirməzdən və ya istifadə zamanı hərəkət edən hissələrə yaxınlaşmazdan əvvəl avadanlığı söndürün və enerji təchizatından ayırın.
17. İstifadəsini bitirdikdən sonra rozetkadan əlinizlə tutaraq fişini elektrik rozetkasından çıxarın. Elektrik kabelindən ÇƏKMƏYİN.
18. Kabeli, fişini və ya bütün cihazı suya və ya hər hansı digər mayeyə batırmayın. Cihazı hava şəraitinə (yağış, günəş və s.) məruz qoymayın və ya artan rütubət şəraitində (hamam otaqları, rütubətli düşərgələr) istifadə etməyin.
19. Elektrik kabelinin vəziyyətini vaxtaşırı yoxlayın. Elektrik kabeli zədələndikdə, təhlükənin qarşısını almaq üçün onu mütəxəssis təmir müəssisəsi ilə əvəz etmək lazımdır.
20. Əgər elektrik kabeli zədələndikdə və ya yerə düşübsə və ya hər hansı şəkildə zədələndikdə və ya normal işləmirsə, cihazdan istifadə etməyin. Cihazı özünüz təmir etməyin, çünki bu, elektrik şoku ilə nəticələnə bilər. Zədələnmiş cihazı yoxlama və ya təmir üçün müvafiq xidmət mərkəzinə aparın. Bütün təmir işləri yalnız

səlahiyyətli xidmət məntəqələri tərəfindən həyata keçirilə bilər. Düzgün yerinə yetirilməmiş təmir istifadəçi üçün ciddi təhlükə yarada bilər.

21. Cihazı sərin, dayanıqlı, bərabər səthə, isti mətbəx cihazlarından uzaqda yerləşdirin: elektrik sobası, qaz sobası və s....

22. Cihazı yanan materialların yanında istifadə etməyin.

23. Elektrik kabeli masanın kənarından asılmamalı və isti səthlərə toxunmamalıdır.

24. Cihazı suyun yanında, məsələn, duşda, küvətdə və ya su ilə lavabonun üstündə istifadə etməyin.

25. Cihazı heç vaxt axar suyun altında yumayın və ya onun içinə suyun damcılmasına icazə verməyin

26. Cihazın islanmasına icazə verməyin. Cihaz suya düşərsə, dərhal fişini elektrik rozetkasından çıxarın. Cihaz elektrik şəbəkəsinə qoşulduqda əllərinizi suya salmayın. Yenidən istifadə edilməzdən əvvəl ixtisaslı elektrikçi tərəfindən yoxlanılmalıdır.

27. Cihazı yaş əllərlə tutmayın və istifadə etməyin.

28. Hər dəfə işi bitirəndə cihaz söndürülməlidir.

29. Cihazı rozetkaya qoşulmuş vəziyyətdə nəzarətsiz qoymayın.

30. Əlavə mühafizəni təmin etmək üçün nominal qalıq cərəyanı 30mA-dan çox olmayan elektrik dövrəsində qalıq cərəyan qurğusunun (RCD) quraşdırılması məqsədəuyğundur. Bununla əlaqədar olaraq, bir mütəxəssis elektrikçi ilə əlaqə saxlayın.

31. Cihazı işə salmazdan əvvəl bütün hissələrin düzgün quraşdırıldığından əmin olun.

32. Cihazı yalnız təhlükəsizlik kilidi bağlı olduqda istifadə edin.

33. Sürtgəcin kiçik bıçaqlarına toxunmayın.

34. Yalnız istehsalçı tərəfindən təmin edilən aksesuarlardan istifadə edin.

35. Cihaz işləyərkən qidalandırıcının ağızına əlinizi və ya başqa əşyaları soxmayın. Bu məqsədlə yalnız itələyici istifadə edilməlidir.

36. Meyvə və tərəvəz qidalandırıcının ağızına cihaz işləyərkən qoyulmalıdır, dayandıqda qidalandırıcının ağızını meyvə və ya

tərəvəzlə doldura bilməzsiniz.

37. Sürtgəci həddən artıq yükləməmək üçün diqqətli olun, məhsulları qidalandırıcıdan itələmək üçün çox güc tətbiq etməyin.

38. Cihaz istifadə edilmədikdə və ya təmizləmək istədiyiniz zaman həmişə onu elektrik şəbəkəsindən ayırın.

39. Əgər sürtgəc elektrik rozetkasına qoşulubsa, onu sökəyin.

40. Təmizləmək üçün kobud yuyucu paltarlardan və ya aşındırıcı maddələrdən istifadə etməyin.

41. Cihazın motor hissəsini suya və ya hər hansı digər mayeyə batırmayın.

42. Cihazın maksimum işləmə müddəti 3 dəqiqədir.

AD4815 Tərəvəz kəsicisi cihazının təsviri:

A. Pusher B. Taşlama kamerası/Feder C. ON/OFF düyməsi

D. Bıçaqlar / Sürtgəclər E. Mənzil

Bıçaqlar:

D1. Kobud sürtgəc (tünd qırmızı): yerkökü, xiyar, balqabaq, qaynadılmış kartof, turp, bibər, sərt pendirlər, şokolad.

D2. İncə sürtgəc (portağal): yerkökü, xiyar, balqabaq, qaynadılmış kartof, turp, sərt pendir, şokolad.

D3. İncə dilimləyici (tünd yaşıl): yerkökü, zucchini, qaynadılmış kartof, xiyar, bibər, soğan, şalgam, qırmızı kələm, ağ kələm, alma və ya sərt pendir.

D4. Qalın dilimləyici (açıq yaşıl): yerkökü, balqabaq, bişmiş kartof, xiyar, bibər, soğan, şalgam, qırmızı kələm, ağ kələm, alma və ya sərt pendir

D5. Kobud dəyirman (sarı): quru çörək, fındıq, qoz, badam, parmesan, şokolad, peçenye, biskvit

İlk istifadədən əvvəl:

1. İlk istifadə etməzdən əvvəl cihazın bütün hissələrini qabdan çıxarın və bütün qablaşdırma materiallarını çıxarın, sonra cihazı və onun bütün hissələrini nəm parça ilə təmizləyin, sonra yumşaq, quru kağız dəsmal ilə qurudun.

Quraşdırma:

1. Taşlama kamerasını/qidalandırıcı borusunu tutun və yumşaq şəkildə korpusa daxil edin. Səhifə 4-də göstərilirdiyi kimi, rəqəm F1

2. Korpusa daxil olana qədər saat əqrəbinin əksinə dördəbir döndərin. Səhifə 4-də göstərilirdiyi kimi, şəkil F2

3. Müvafiq əlavəni seçin (Bıçaqlar bölməsinə baxın). Plastik kənarları tutun və əlavəni daşlama kamerasına daxil edin. Səhifə 4-də göstərilirdiyi kimi, rəqəm F3

4. Bıçağı saat əqrəbi istiqamətində fırladın. Onun sürücü şaftında düzgün yerləşdirildiyinə əmin olun. Qida itələyicisini qidalandırıcıya daxil edin. Səhifə 4-də göstərilirdiyi kimi, rəqəm F4

Sökülməsi:

1. Bıçağın plastik kənarlarından tutun və onu saat əqrəbinin əksinə çevirin. Bıçağı üyüdmə kamerasından çıxarın. Qida itələyicisini qidalandırıcıdan çıxarın. Səhifə 4-də göstərilirdiyi kimi, şəkil G1

2. Taşlama kamerasını saat əqrəbi istiqamətində fırladın. Səhifə 4-də göstərilirdiyi kimi, şəkil G2

3. Taşlama kamerasını korpusdan çıxarın.

Cihazdan istifadə:

1. Taşlama kamerasının (B) altına bir qab qoyun.
 2. Cihazı elektrik şəbəkəsinə qoşun və ON/OFF düyməsini qısa müddətə basın. qoşmanın sürücü shaftına kilidləndiyini və etibarlı şəkildə bərkidilməsinə əmin olmaq üçün qidalandırıcıya yemək qoymazdan əvvəl bir və ya iki dəfə edin.
 3. ON/OFF düyməsini (C) tutaraq cihazı yandırın.
 4. Qida itələyicisini (A) çıxarın və kəsilmiş yeməyi qidalandırıcıya qoyun.
 5. Qida itələyicisi (A) ilə yeməyi yumşaq bir şəkildə basın. Zəhmət olmasa itələyiciyə çox təzyiq göstərməyin. Bu, bıçaqlara və cihazın özünə zərər verə bilər.
 6. Taşlama bitdikdə ON/OFF düyməsini buraxın.
 7. Cihazı elektrik şəbəkəsindən ayırın və bıçağı çıxarın (təmizləmə təlimatlarına əməl edin).
- QEYD: CİHAZ İŞLƏNDƏ BİÇƏKLƏRƏ VƏ YA ÖZÜLƏMƏ KAMERASININ İÇİNƏ TAXINMAYIN. BU NƏTİCƏLƏRƏ BARMAQLARINIZI VƏ ƏLLƏRİNİZİ KƏSƏ BİLƏ BİLƏR.
- QEYD: Cihazı yeməksiz istifadə etməyin.
- QEYD: Yeməkləri qidalandırıcıya yerləşdirməzdən əvvəl kiçik parçalara kəsildiyinə əmin olun. Əks halda, cihaz dayana və xarab ola bilər.

Barmaqlarınızı qorumaq üçün həmişə itələyicidən istifadə edin. Heç vaxt əllərinizi və ya qablarınızı qidalandırıcıya və ya qoşmanın fırlanan bıçaqlarına qoymayın.

Meyvə, tərəvəz, qoz-fındıq, şokolad və sərt pendirlər kimi normal məişət qidalarını kəsmək və sürtgəcdən keçirmək üçün yalnız salat istehsalçısından istifadə edin.

Təmizləmə:

1. Cihazı təmizləməzdən əvvəl onu söndürün və elektrik şəbəkəsindən ayırın.
 2. Bıçaqları, itələyicini və qidalandırıcıyı çıxarın və yumşaq qab sabununu ilə isti suda təmizləyin.
 3. Korpusu nəm parça ilə təmizləyin və yumşaq parça ilə qurudun.
- QEYD: QIDA İLƏ BİRBAŞA ƏLAQƏ OLAN HİSSƏLƏRİN: İTƏNİCİ, YEDİCİ, ÖZÜCƏ KAMERASI VƏ Bıçaqlar. ONLAR XÜSUSİYYƏTDƏN TƏMİZLƏNİR. DİGƏR QİDALAR BAKTERİALLARIN BÖYÜŞMƏSİNƏ SƏBƏB OLA BİLƏR VƏ XƏSTƏLƏRƏ VƏ YA XƏRƏLƏRƏ SƏBƏB OLAR.

Texniki təsvir:

Maksimum davamlı istifadə müddəti: 3 dəqiqə

Güc: 150W

Giriş gərginliyi: 220-240 V ~ 50/60 Hz



Ətraf mühitə nəminə. Karton qablaşdırma və polietilen (PE) torbalar onların təsvirinə uyğun olaraq məişət tullantılarının seçmə yığılması üçün nəzərdə tutulmuş müvafiq qablara atılmalıdır. Cihazda batareyalar varsa, onlar çıxarılmalı və ayrıca toplama və saxlama məntəqəsinə aparılmalıdır. İstifadə olunmuş cihaz müvafiq toplama və saxlama məntəqəsinə qaytarılmalıdır, çünki onun tərkibindəki təhlükəli maddələr sağlamlıq və ətraf mühit üçün təhlükə yarada bilər. Məhsulun üzərindəki işarə cihazın məişət tullantıları ilə birlikdə atılmaması lazım olduğunu göstərir. Tullantı elektrik avadanlıqları insan, heyvan və ətraf mühit üçün zərərli maddələr olan tullantılardır. Bu maddələr torpağın, suyun və ya havanın çirklənməsinə səbəb ola bilər və beləliklə də insan orqanizminə daxil olaraq çoxsaylı sağlamlıq xəstəliklərinə səbəb ola bilər, məsələn: görmə, eşitmə və nitq pozğunluqları, həmçinin böyrək, qaraciyər və ürəyin zədələnməsinə, və dəri xəstəliklərinə səbəb olur. Zərərli maddələr tənəffüs və reproduktiv sistemlərə də mənfi təsir göstərərək xərçəngə səbəb ola bilər. Şikayət olunan torpaqlarda bitən bitkilərin və onlardan alınan məhsulların istehlakı yuxarıda qeyd olunan sağlamlığa təsir riski yarada bilər. **Cihazı məişət tullantıları üçün konteynerlərə atmayın!**

Xidmət Əgər siz ehtiyat hissələri almaq və ya hər hansı şikayəti bildirmək istəyirsinizsə, lütfən, qəbzi verməmiş satıcı ilə birbaşa əlaqə saxlayın.

Manuali i përdorimit (SQ)

KUSHTET E PËRGJITHSHME TË SIGURISË UDHËZIME TË RËNDËSISHME TË SIGURISË LEXONI ME KUJDES DHE MBANI PËR REFERENCA TË ARDHSHME

1. Përpara se të përdorni pajisjen, lexoni manualin e përdorimit dhe ndiqni udhëzimet që përmbahen aty. Prodhuesi nuk është përgjegjës për dëmet e shkaktuara nga përdorimi i pajisjes në kundërshtim me përdorimin e synuar ose funksionimin e pahijshëm.
2. Pajisja është vetëm për përdorim shtëpiak. Mos e përdorni për qëllime të tjera që nuk përputhen me qëllimin e synuar.
3. Pajisja duhet të lidhet vetëm me një prizë me një tension prej 220-240V ~50/60Hz. Për të rritur sigurinë operative, mos lidhni disa pajisje elektrike në një qark në të njëjtën kohë.
4. Jini veçanërisht të kujdesshëm kur përdorni pajisjen kur fëmijët janë afër. Fëmijët nuk duhet të lejohen të luajnë me pajisjen Mos lejoni që fëmijët ose personat që nuk e njohin pajisjen ta përdorin atë
5. PARALAJMËRIM: Kjo pajisje mund të përdoret nga fëmijë mbi 8 vjeç dhe persona me aftësi të reduktuara fizike, shqisore ose mendore, ose njerëz që nuk kanë përvojë ose njohuri për pajisjen, nëse mbikëqyren ose u janë dhënë udhëzime se si të përdorni udhëzimet për përdorimin e sigurt të pajisjes dhe janë të vetëdijshëm për rreziqet që lidhen me përdorimin e saj. Fëmijët nuk duhet të luajnë me pajisjet. Pastrimi dhe mirëmbajtja e pajisjes nuk duhet të kryhen nga fëmijët përveç nëse janë mbi 8 vjeç dhe këto aktivitete kryhen nën mbikëqyrje.
6. PARALAJMËRIM: Mbajeni pajisjen jashtë mundësive të fëmijëve.
7. PARALAJMËRIM: Përpara se të pastroni ose lani pajisjen, hiqni kordonin e rrymës nga priza.
8. PARALAJMËRIM: Përdorimi jo i duhur i pajisjes mund të rezultojë në lëndime, duke përfshirë: të tilla si prerje, gërvishtje ose goditje elektrike.
9. PARALAJMËRIM: Kini kujdes kur përdorni tehet prerëse dhe kur zbrazni dhe pastroni pajisjen.
10. PARALAJMËRIM: Fikni pajisjen dhe hiqeni nga priza përpara se t'i afroheni pjesëve që lëvizin gjatë përdorimit.

11. PARALAJMËRIM: Shkëputeni gjithmonë pajisjen nga furnizimi me energji elektrike kur lihet pa mbikëqyrje dhe përpara se ta montoni, çmontoni ose pastroni.
12. PARALAJMËRIM: Mos e lëvizni pajisjen gjatë përdorimit.
13. PARALAJMËRIM: Nëse kafazi i pajisjes është plasaritur, fikeni pajisjen për të shmangur mundësinë e goditjes elektrike.
14. PARALAJMËRIM: Përdorimi jo i duhur i pajisjes mund të rezultojë në lëndime, duke përfshirë: të tilla si prerje, gërvishtje ose goditje elektrike.
15. PARALAJMËRIM: Mos e përdorni pajisjen nëse thikat rrotulluese janë dëmtuar.
16. PARALAJMËRIM: Përpara se të ndërroni pajisjen ose t'u afroheni pjesëve që lëvizin gjatë përdorimit, fikeni pajisjen dhe shkëputeni nga furnizimi me energji elektrike.
17. Sa herë që të keni mbaruar përdorimin e tij, hiqni spinën nga priza duke e mbajtur prizën me dorë. MOS e tërhiqni kordonin e rrymës.
18. Mos e zhytni kabllon, spinën ose të gjithë pajisjen në ujë ose ndonjë lëng tjetër. Mos e ekspozoni pajisjen ndaj kushteve të motit (shiu, dielli, etj.) ose mos e përdorni në kushte me lagështi të lartë (banjo, shtëpi kampe me lagështirë).
19. Kontrolloni periodikisht gjendjen e kordonit të rrymës. Nëse kordoni i rrymës është i dëmtuar, ai duhet të zëvendësohet nga një pajisje e specializuar riparimi për të shmangur një rrezik.
20. Mos e përdorni pajisjen nëse kordoni i rrymës është i dëmtuar ose nëse ka rënë ose është dëmtuar në ndonjë mënyrë ose nuk funksionon normalisht. Mos e riparoni vetë pajisjen, pasi kjo mund të rezultojë në goditje elektrike. Merrni pajisjen e dëmtuar në qendrën e duhur të shërbimit për inspektim ose riparim. Të gjitha riparimet mund të kryhen vetëm nga pikat e autorizuara të shërbimit. Riparimet e kryera në mënyrë jo të duhur mund të përbëjnë një kërcënim serioz për përdoruesin.
21. Vendoseni pajisjen në një sipërfaqe të freskët, të qëndrueshme,

- të njëtrajtshme, larg pajisjeve të nxehta të kuzhinës si: sobë elektrike, djegës me gaz etj.
22. Mos e përdorni pajisjen pranë materialeve të ndezshme.
 23. Kordoni i rrymës nuk duhet të varet mbi skajin e tavolinës ose të prekë sipërfaqe të nxehta.
 24. Mos e përdorni pajisjen pranë ujit, p.sh. në një dush, në një vaskë ose mbi një lavaman me ujë.
 25. Asnjëherë mos e lani pajisjen nën ujë të rrjedhshëm dhe mos lejoni që uji të pikojë në të
 26. Mos lejoni që pajisja të laget. Nëse pajisja bie në ujë, hiqeni menjëherë spinën nga priza. Mos i futni duart në ujë kur pajisja është në prizë. Duhet të kontrollohet nga një elektrikist i kualifikuar përpara se të përdoret përsëri.
 27. Mos e trajtoni ose mos e përdorni pajisjen me duar të lagura.
 28. Pajisja duhet të fiket sa herë që përfundoni punën.
 29. Mos e lini pajisjen të futur në prizë pa mbikëqyrje.
 30. Për të siguruar mbrojtje shtesë, këshillohet të instaloni një pajisje të rrymës së mbetur (RCD) në qarkun elektrik me një rrymë të mbetur nominale jo më të madhe se 30 mA. Në këtë drejtim, ju lutemi kontaktoni një elektrikist specialist.
 31. Përpara se të ndizni pajisjen, sigurohuni që të gjitha pjesët të jenë instaluar saktë.
 32. Përdoreni pajisjen vetëm kur bllokimi i sigurisë është i mbyllur.
 33. Mos i prekni tehet e vogla të rendes.
 34. Përdorni vetëm aksesore të ofruar nga prodhuesi.
 35. Ndërsa pajisja është në punë, mos e futni dorën ose ndonjë objekt tjetër në hapjen e ushqyesit. Për këtë qëllim duhet të përdoret vetëm shtytësi.
 36. Frutat dhe perimet duhet të futen në vrimën e ushqyesit ndërkohë që pajisja është në punë, nuk mund ta mbushni hapjen e ushqyesit me fruta ose perime kur ai është i ndaluar.
 37. Kini kujdes që të mos mbingarkoni rende, mos përdorni shumë forcë për të shtyrë produktet përmes ushqyesit.

38. Hiqeni gjithmonë pajisjen nga priza kur nuk është në përdorim ose kur dëshironi ta pastroni.
39. Mos e çmontoni rende nëse është i lidhur me një prizë.
40. Mos përdorni lecka të vrazhda ose agjentë gërryes për pastrim.
41. Mos e zhytni pjesën motorike të pajisjes në ujë ose në ndonjë lëng tjetër.
42. Koha maksimale e funksionimit të pajisjes është 3 minuta.

Përshkrimi i pajisjes AD4815 Prerëse perimesh:

- A. Shtytës B. Dhoma e bluarjes / Furnizuesi C. Butoni ON/OFF
 D. Blades / Rende E. Strehimi

Tehet:

- D1. Rende e trashë (e kuqe e errët): karrota, tranguj, kunguj të njomë, patate të ziera, rrepka, specia, djathëra të fortë, çokollatë.
 D2. Rende e imët (portokalli): karrota, tranguj, kunguj të njomë, patate të ziera, rrepka, djathë i fortë, çokollatë.
 D3. Prerës i imët (jeshile e errët): karrota, kunguj të njomë, patate të ziera, tranguj, specia, qepë, rrepë, lakër të kuqe, lakër të bardhë, mollë ose djathë të fortë.
 D4. Prerëse e trashë (jeshile e hapur): karrota, kunguj të njomë, patate të ziera, tranguj, specia, qepë, rrepë, lakër të kuqe, lakër të bardhë, mollë ose djathë të fortë
 D5. Grirës i trashë (i verdhë): bukë e thatë, lajthi, arra, bajame, parmixhano, çokollatë, biskota, biskota

Para përdorimit të parë:

1. Përpara përdorimit të parë, shpaketoni të gjitha pjesët e pajisjes dhe hiqni të gjithë materialin e paketimit, më pas pastroni pajisjen dhe të gjitha pjesët e saj me një leckë të lagur dhe më pas thani me një peshqir letre të butë dhe të thatë.

Instalimi:

1. Mbajeni dhomën bluarëse/gypin ushqyes dhe futeni butësisht në kasë. Siç tregohet në faqen 4, figura F1
2. Kthejeni një çerek rrotullimi në drejtim të kundërt të akrepave të orës derisa të lidhet me kutinë. Siç tregohet në faqen 4, figura F2
3. Zgjidhni bashkëngjitjen e duhur (shih seksionin Blades). Mbajeni skajet plastike dhe futeni shtojcën në dhomën e bluarjes. Siç tregohet në faqen 4, figura F3
4. Rrotulloni tehun në drejtim të akrepave të orës. Sigurohuni që të jetë vendosur saktë në boshtin e lëvizjes. Fusni shtytësin e ushqimit në ushqyes. Siç tregohet në faqen 4, figura F4

Demontimi:

1. Mbani skajet plastike të tehut dhe rrotullojeni në drejtim të kundërt të akrepave të orës. Hiqeni tehun nga dhoma e bluarjes. Hiqeni shtytësin e ushqimit nga ushqyesi. Siç tregohet në faqen 4, figura G1
2. Rrotulloni dhomën e bluarjes në drejtim të akrepave të orës. Siç tregohet në faqen 4, figura G2
3. Hiqni dhomën e bluarjes nga kutia.

Përdorimi i pajisjes:

1. Vendosni një tas nën dhomën e bluarjes (B).
2. Lidhni pajisjen me furnizimin me energji elektrike dhe shtypni shkurtimisht butonin ON/OFF. një ose dy herë përpara se të fusni ushqimin në ushqyes për t'u siguruar që bashkëngjitja të bllokohet në boshtin e makinës dhe të jetë ngjitur mirë.

3. Ndizni pajisjen duke mbajtur butonin ON/OFF (C).
 4. Tërhiqeni shtytësin e ushqimit (A) dhe vendoseni ushqimin e prerë në ushqyes.
 5. Shtypni butësisht ushqimin e shtytësin e ushqimit (A). Ju lutemi, mos i bëni shumë presion shtytësit. Kjo mund të dëmtojë tehet dhe vetë pajisjen.
 6. Lëshoni butonin ON\OFF kur bluarja të përfundojë.
 7. Hiqni pajisjen nga priza dhe hiqni tehun (ndiq udhëzimet e pastrimit).
- SHËNIM: MOS PREKNI TEHAT APO BRENDA TË DHOMËS SË BLUARJES KUR PAJISJA ËSHTË NDIKUR. KJO MUND TË REZULTOJË ME LËNDIM DHE TË PRET GISHTAT APO DORËT.
- SHËNIM: Mos e përdorni pajisjen pa ushqim.
- SHËNIM: Sigurohuni që ushqimi të jetë prerë në copa të vogla përpara se t'i vendosni në ushqyes. Përndryshe, pajisja mund të ndalojë dhe të prishet.

Për të mbrojtur gishtat, përdorni gjithmonë një shtytës. Asnjëherë mos i vendosni duart ose veglat tuaja në ushqyes ose tehet rrotulluese të pajisjes.

Përdorni sallatëbërësin vetëm për të prerë dhe grirë ushqime normale shtëpiake si fruta, perime, arra, çokollatë dhe djathëra të fortë.

Pastrimi:

1. Përpara se ta pastroni pajisjen, fikeni dhe shkëputeni nga rrjeti elektrik.
 2. Hiqni tehet, shtytësin dhe ushqyesin dhe pastroni në ujë të ngrohtë me një sapun të butë enësh.
 3. Pastroni kapakun me një leckë të lagur dhe thajeni me një leckë të butë.
- SHËNIM: SIGUROHUNI SIGURUAR VEÇANTË QË PJESËT QË KANË KONTAKT TË DREJTËPËR ME USHQIMIN: PUSHER, UDHËZUES, DHOMA E BLUARJES DHE THIKAT. ATO PASTROHEN VEÇANSHMËRISHT. USHQIMET E TJERA MUND TË SHKAKTOJNË RRIJJE BAKETERIALE DHE TË SHKOJNË NË SËMUNDJE APO LËNDIM.

Përshkrimi teknik:

Koha maksimale e përdorimit të vazhdueshëm: 3 minuta
 Fuqia: 150 W
 Tensioni i hyrjes: 220-240 V ~ 50/60 Hz



Për hir të mjedisit. Ambalazhet prej kartoni dhe qeset e polietilenit (PE) duhet të hidhen në kontejnerë të përshtatshëm të destinuar për grumbullimin selektiv të mbeturinave komunale në përputhje me përshkrimin e tyre. Nëse ka bateri në pajisje, ato duhet të hiqen dhe të dërgohen në një pikë grumbullimi dhe magazinimi veçmas. Pajisja e përdorur duhet të kthehet në një pikë të përshtatshme grumbullimi dhe magazinimi, pasi substancat e rrezikshme që përmban mund të përbejnë një kërcënim për shëndetin dhe mjedisin. Shënimi në produkt tregon se pajisja nuk duhet të hidhet me mbeturinat komunale. Mbetjet e pajisjeve elektrike janë mbetje që përmbajnë substanca të dëmshme për njerëzit, kafshët dhe mjedisin. Këto substanca mund të çojnë në ndotjen e tokës, ujit ose ajrit, dhe kështu mund të hyjnë në trupin e njeriut dhe të çojnë në sëmundje të shumta shëndetësore, si: çrregullime të shikimit, dëgjimit dhe të folurit, si dhe mund të çojnë në dëmtime të veshkave, mëlçisë dhe zëmrës. dhe shkaktajnë sëmundje të lëkurës. Substancat e dëmshme gjithashtu mund të kenë një efekt negativ në sistemin e frymëmarrjes dhe riprodhimin dhe të çojnë në kancer. Konsumimi i bimëve që rriten në tokat e ankuara dhe produkteve që rrjedhin prej tyre mund të përbejnë rrezik për efektet e mësipërme shëndetësore. **Mos e hidhni pajisjen në kontejnerët e mbeturinave komunale!!**

Shërbimi Nëse dëshironi të blini pjesë këmbimi ose të raportoni ndonjë ankesë, ju lutemi kontaktoni drejtpërdrejt shitësin që ka lëshuar fakturën.

ინსტრუქცია (KA)

უსაფრთხოების ზოგადი პირობები უსაფრთხოების მნიშვნელოვანი ინსტრუქციები წაიკითხეთ ყურადღებით და შეინახეთ მომავალი მითითებისთვის

1. მოწყობილობის გამოყენებამდე წაიკითხეთ მომხმარებლის სახელმძღვანელო და მიჰყევით მასში მოცემულ ინსტრუქციას. მწარმოებელი არ არის პასუხისმგებელი მოწყობილობის დანიშნულებისამებრ გამოყენების ან არასათანადო მუშაობის შედეგად გამოწვეული ზიანისთვის.
2. მოწყობილობა განკუთვნილია მხოლოდ სახლის გამოყენებისთვის. არ გამოიყენოთ სხვა მიზნებისთვის, რომელიც არ შეესაბამება მის დანიშნულ გამოყენებას.
3. მოწყობილობა უნდა იყოს მიერთებული მხოლოდ 220-240V ~50/60Hz ძაბვის სოკეტთან. ოპერაციული უსაფრთხოების გაზრდის მიზნით, არ დააკავშიროთ რამდენიმე ელექტრო მოწყობილობა ერთდროულად ერთ წრეში.
4. განსაკუთრებით ფრთხილად იყავით მოწყობილობის გამოყენებისას, როდესაც ბავშვები ახლოს არიან. ბავშვებს არ უნდა მიეცეთ საშუალება, ითამაშონ მოწყობილობასთან.
5. გაფრთხილება: ეს მოწყობილობა შეიძლება გამოიყენონ 8 წელზე უფროსი ასაკის ბავშვებმა და შემცირებული ფიზიკური, სენსორული ან გონებრივი შესაძლებლობების მქონე პირებმა, ან ადამიანები, რომლებსაც არ გააჩნიათ გამოცდილება ან ცოდნა აღჭურვილობის შესახებ, თუ მათ მეთვალყურეობენ ან მიეცათ ინსტრუქციები. გამოიყენეთ ინსტრუქციები მოწყობილობის უსაფრთხო გამოყენების შესახებ და იცოდეთ მის გამოყენებასთან დაკავშირებული საფრთხეები. ბავშვებს არ უნდა ეთამაშათ აღჭურვილობა. მოწყობილობის გაწმენდა და მოვლა არ უნდა ჩატარდეს ბავშვების მიერ, თუ ისინი არ არიან 8 წელზე უფროსი

ასაკის და ეს აქტივობები ხორციელდება მეთვალყურეობის ქვეშ.

6. გაფრთხილება: შეინახეთ მოწყობილობა ბავშვებისთვის მიუწვდომელ ადგილას.

7. გაფრთხილება: მოწყობილობის გაწმენდამდე ან გარეცხვამდე გამორთეთ დენის კაბელი სოკეტიდან.

8. გაფრთხილება: მოწყობილობის არასწორმა გამოყენებამ შეიძლება გამოიწვიოს დაზიანებები, მათ შორის: როგორცაა ჭრილობები, აბრაზიები ან ელექტროშოკი.

9. გაფრთხილება: ფრთხილად იყავით საჭრელი პირების დამუშავებისას და მოწყობილობის დაცლისა და გაწმენდისას.

10. გაფრთხილება: გამორთეთ მოწყობილობა და გამორთეთ ის, სანამ ნაწილებს მიუახლოვდებით, რომლებიც მოძრაობენ გამოყენებისას.

11. გაფრთხილება: ყოველთვის გამორთეთ მოწყობილობა ელექტრომომარაგებიდან უყურადღებოდ დატოვებისას და აწყობის, დაშლის ან გაწმენდის წინ.

12. გაფრთხილება: არ გადაიტანოთ მოწყობილობა მუშაობისას.

13. გაფრთხილება: თუ მოწყობილობის გარსაცმები დაბზარულია, გამორთეთ მოწყობილობა, რათა თავიდან აიცილოთ ელექტროშოკის შესაძლებლობა.

14. გაფრთხილება: მოწყობილობის არასწორმა გამოყენებამ შეიძლება გამოიწვიოს დაზიანებები, მათ შორის: როგორცაა ჭრილობები, აბრაზიები ან ელექტროშოკი.

15. გაფრთხილება: არ გამოიყენოთ აღჭურვილობა, თუ მბრუნავი დანები დაზიანებულია.

16. გაფრთხილება: აღჭურვილობის გამოცვლამდე ან ნაწილებთან მიახლოებამდე, რომლებიც მოძრაობენ გამოყენების დროს, გამორთეთ მოწყობილობა და გამორთეთ იგი ელექტრომომარაგებიდან.

17. როდესაც დაასრულებთ მის გამოყენებას, ამოიღეთ შტეფსელი დენის ბუდედან ხელით დაჭერით. არ გაჭიმოთ დენის კაბელი.

18. არ ჩაყაროთ კაბელი, შტეფსელი ან მთელი მოწყობილობა წყალში ან სხვა სითხეში. არ დაუშვათ მოწყობილობა ამინდის პირობებში (წვიმა, მზე და ა.

19. პერიოდულად შეამოწმეთ კვების კაბელის მდგომარეობა. თუ დენის კაბელი დაზიანებულია, ის უნდა შეიცვალოს სპეციალისტმა სარემონტო ობიექტმა, რათა თავიდან აიცილოთ საფრთხე.

20. არ გამოიყენოთ მოწყობილობა, თუ დენის კაბელი დაზიანებულია ან თუ ის ჩამოვარდა ან დაზიანდა რაიმე ფორმით ან ნორმალურად არ მუშაობს. არ შეაკეთოთ მოწყობილობა საკუთარ თავს, რადგან ამან შეიძლება გამოიწვიოს ელექტროშოკი. მიიტანეთ დაზიანებული მოწყობილობა შესაბამის სერვის ცენტრში შესამოწმებლად ან შესაკეთებლად. ყველა შეკეთება შეიძლება შესრულდეს მხოლოდ ავტორიზებული სერვისცენტრების მიერ. არასწორად შესრულებულმა რემონტმა შეიძლება სერიოზული საფრთხე შეუქმნას მომხმარებელს.

21. მოათავსეთ მოწყობილობა გრილ, მდგრად, თანაბარ ზედაპირზე, მოშორებით ცხელი სამზარეულოს ტექნიკისგან, როგორცაა: ელექტრო ღუმელი, გაზქურა და ა.შ.

22. არ გამოიყენოთ მოწყობილობა აალებადი მასალების მახლობლად.
23. დენის კაბელი არ უნდა ეკიდოს მაგიდის კიდე და არ უნდა ეხებოდეს ცხელ ზედაპირებს.
24. არ გამოიყენოთ მოწყობილობა წყალთან ახლოს, მაგ.
25. არასოდეს გარეცხოთ მოწყობილობა გამდინარე წყლის ქვეშ და არ დაუშვათ მასში წყალი ჩაედინოს
26. არ დაუშვათ მოწყობილობა დასველდეს. თუ მოწყობილობა წყალში ჩავარდა, სასწრაფოდ ამოიღეთ შტეფსელი დენის სოკეტიდან. არ ჩადოთ ხელები წყალში, როდესაც მოწყობილობა ჩართულია. ხელახლა გამოყენებამდე ის უნდა შემოწმდეს კვალიფიციური ელექტრიკოსის მიერ.
27. არ ატაროთ და არ გამოიყენოთ მოწყობილობა სველი ხელებით.
28. მოწყობილობა უნდა იყოს გამორთული სამუშაოს ყოველი დამთავრებისას.
29. არ დატოვოთ მოწყობილობა ჩართული სოკეტში უყურადღებოდ.
30. დამატებითი დაცვის უზრუნველსაყოფად, მიზანშეწონილია დამონტაჟდეს ნარჩენი დენის მოწყობილობა (RCD) ელექტრულ წრეში, რომლის ნომინალური ნარჩენი დენი არ აღემატება 30 mA-ს. ამასთან დაკავშირებით, გთხოვთ, დაუკავშირდეთ სპეციალისტ ელექტრიკოსს.
31. მოწყობილობის ჩართვამდე დარწმუნდით, რომ ყველა ნაწილი სწორად არის დამონტაჟებული.
32. გამოიყენეთ მოწყობილობა მხოლოდ მაშინ, როცა

უსაფრთხოების საკეტი დახურულია.

33. არ შეეხოთ საფეთქლის პატარა პირებს.

34. გამოიყენეთ მხოლოდ მწარმოებლის მიერ მოწოდებული აქსესუარები.

35. სანამ მოწყობილობა მუშაობს, არ ჩადოთ ხელი ან სხვა საგნები მიმწოდებლის ღიობში. ამ მიზნისთვის უნდა იქნას გამოყენებული მხოლოდ მწკრივი.

36. ხილ-ბოსტნეული უნდა ჩასვით მიმწოდებლის ღიობში მოწყობილობის მუშაობისას, არ შეიძლება მიმწოდებლის ღიობის შევსება ხილით ან ბოსტნეულით, როდესაც ის გაჩერებულია.

37. ფრთხილად იყავით, არ გადატვირთოთ სახეხი, ნუ გამოიყენებთ ზედმეტ ძალას პროდუქტების შესანახად.

38. ყოველთვის გამორთეთ მოწყობილობა, როდესაც ის არ არის გამოყენებული ან მისი გაწმენდა გსურთ.

39. არ დაშალოთ სახეხი, თუ ის ჩართულია კვების ბლოკთან.

40. არ გამოიყენოთ უხეში ტილოები ან კოროზიული საშუალებები გასაწმენდად.

41. არ ჩადიროთ მოწყობილობის საავტომობილო ნაწილი წყალში ან სხვა სითხეში.

42. აპარატის მუშაობის მაქსიმალური დროა 3 წუთი.

AD4815 ბოსტნეულის საჭრელი მოწყობილობის აღწერა:

A. Pusher B. სახეხი კამერა/მიმწოდებელი C. ჩართვა/გამორთვის ღილაკი

D. Blades / Graters E. საცხოვრებელი

პირები:

D1. უხეში სახეხი (მუქი წითელი): სტაფილო, კიტრი, ყაბაყი, მოხარშული კარტოფილი, ბოლოკი, წიწაკა.

მყარი ყველი, შოკოლადი.

D2. წვრილი სახეხი (ფორთოხალი): სტაფილო, კიტრი, ყაბაყი, მოხარშული კარტოფილი, ბოლოკი, მყარი ყველი, შოკოლადი.

D3. წვრილად საჭრელი (მუქი მწვანე): სტაფილო, ყაბაყი, მოხარშული კარტოფილი, კიტრი, წიწაკა, ხახვი, რიფსი, წითელი კომბოსტო, თეთრი კომბოსტო, ვაშლი ან მყარი ყველი.

D4. სქელი საჭრელი (ღია მწვანე): სტაფილო, ყაბაყი, მოხარშული კარტოფილი, კიტრი, წიწაკა, ხახვი, ხახვი, წითელი კომბოსტო, თეთრი კომბოსტო, ვაშლი ან მყარი ყველი

D5. უხეში საფქვავი (ყვითელი): მშრალი პური, თხილი, ნიგოზი, ნუში, პარმეზანი, შოკოლადი, ორცხობილა, ორცხობილა

პირველ გამოყენებამდე:

1. პირველ გამოყენებამდე ამოალაგეთ მოწყობილობის ყველა ნაწილი და ამოიღეთ შესაფუთი მასალა, შემდეგ გაწმინდეთ მოწყობილობა და მისი ყველა ნაწილი ნესტიანი ქსოვილით, შემდეგ კი გააშრეთ რბილი, მშრალი ქაღალდის პირსახოცი.

ინსტალაცია:

1. დაიჭირეთ სახეხი კამერა/მიმწოდებლის მილი და ნაზად ჩადეთ იგი სათავსოში. როგორც ნაჩვენებია მე-4 გვერდზე, სურათი F1
2. მოაბრუნეთ მეოთხედი შემობრუნება საათის ისრის საწინააღმდეგოდ, სანამ არ ჩაერთვება კორპუსთან. როგორც ნაჩვენებია მე-4 გვერდზე, სურათი F2
3. აირჩიეთ შესაბამისი დანართი (იხილეთ განყოფილება Blades). დაიჭირეთ პლასტმასის კიდეები და ჩადეთ დანამატი სახეხი კამერაში. როგორც ნაჩვენებია მე-4 გვერდზე, სურათი F3
4. დაატრიალეთ დანა საათის ისრის მიმართულებით. დარწმუნდით, რომ ის სწორად არის განთავსებული წამყვანი ლილვზე. ჩადეთ საკვების აშწე მიმწოდებელში. როგორც ნაჩვენებია მე-4 გვერდზე, სურათი F4

დემონტაჟი:

1. დაიჭირეთ დანის პლასტმასის კიდეები და მოატრიალეთ ის საათის ისრის საწინააღმდეგოდ. ამოიღეთ დანა სახეხი კამერიდან. ამოიღეთ საკვების აშწე მიმწოდებლიდან. როგორც ნაჩვენებია მე-4 გვერდზე, სურათი G1
2. დაატრიალეთ სახეხი კამერა საათის ისრის მიმართულებით. როგორც ნაჩვენებია მე-4 გვერდზე, სურათი G2
3. ამოიღეთ სახეხი კამერა კორპუსიდან.

მოწყობილობის გამოყენება:

1. მოათავსეთ თასი სახეხი კამერის ქვეშ (B).
 2. შეაერთეთ მოწყობილობა დენის წყაროსთან და მოკლედ დააჭირეთ ჩართვა/გამორთვის ღილაკს. საკვების მიმწოდებელში ჩასვლამდე ერთი ან ორჯერ, რათა დარწმუნდეთ, რომ დანამატი იკეტება წამყვანი ლილვზე და საიმედოდ არის დამაგრებული.
 3. ჩართეთ მოწყობილობა ON/OFF ღილაკის (C) დაჭერით.
 4. ამოიღეთ საკვების მწკრივი (A) და მოათავსეთ დაჭრილი საკვები მიმწოდებელში.
 5. ნაზად დააწეეთ საჭმელს საკვების აშწებლით (A). გთხოვთ, არ მოახდინოთ ზედმეტი ზეწოლა აშწეზე. ამან შეიძლება დააზიანოს პირები და თავად მოწყობილობა.
 6. გაათავისუფლეთ ჩართვა/გამორთვის ღილაკი დაფქვის დასრულებისას.
 7. გამორთეთ მოწყობილობა და ამოიღეთ დანა (მიჰყევით დასუფთავების ინსტრუქციას).
- შენიშვნა: არ შეეხეთ პირებს ან საფქვავი კამერის შიგნით, როდესაც მოწყობილობა ჩართულია. ამან შეიძლება გამოიწვიოს დაზიანება და მოჭრას თქვენი თითები ან ხელები.
- შენიშვნა: არ გამოიყენოთ მოწყობილობა საკვების გარეშე.
- შენიშვნა: დარწმუნდით, რომ საკვები დაჭერით პატარა ნაჭრებად, სანამ არ მოათავსებთ საკვებს. წინააღმდეგ შემთხვევაში, მოწყობილობა შეიძლება გაჩერდეს და გაფუჭდეს.

თქვენი თითების დასაცავად, ყოველთვის გამოიყენეთ დამჭერი. არასოდეს ჩადოთ ხელები ან ჭურჭელი მიმწოდებელში ან დანამატის მხრუნავ პირებში.

გამოიყენეთ სალათის მწარმოებელი მხოლოდ ჩვეულებრივი საყოფაცხოვრებო საკვების დასაჭრელად და გასახეხად, როგორცაა ხილი, ბოსტნეული, თხილი, შოკოლადი და მყარი ყველი.

დასუფთავება:

1. მოწყობილობის გაწმენდამდე გამორთეთ და გამორთეთ ქელიდან.
 2. ამოიღეთ პირები, გამწოვი და მიმწოდებელი და გაასუფთავეთ თბილ წყალში რბილი ჭურჭლის საპნით.
 3. გაასუფთავეთ კორპუსი ნესტიანი ქსოვილით და გაამშრალეთ რბილი ქსოვილით.
- შენიშვნა: განსაკუთრებით დარწმუნდით, რომ ნაწილებს, რომლებსაც აქვთ პირდაპირი კონტაქტი საჭმელთან: პუშერი, მიმწოდებელი, სახეხი კამერა და დანები. ისინი გაწმენდილია განსაკუთრებით საფუძვლიანად. სხვა საკვებმა შეიძლება გამოიწვიოს ბაქტერიების ზრდა და გამოიწვიოს ავადმყოფობა ან დაზიანება.

ტექნიკური აღწერა:

უწყვეტი გამოყენების მაქსიმალური დრო: 3 წუთი

სიმძლავრე: 150 W

შეყვანის ძაბვა: 220-240 V ~ 50/60 Hz

გარემოს გულისთვის. მუყაოს შეფუთვა და პოლიეთილენის (PE) პარკები უნდა ჩაყარონ შესაბამის კონტეინერებში, რომლებიც განკუთვნილია მუნიციპალური ნარჩენების შერჩევითი შეგროვებისთვის მათი აღწერილობის შესაბამისად. თუ მოწყობილობაში არის ბატარეები, ისინი უნდა მოიხსნას და განადგურდეს ცალკე შეგროვებისა და შენახვის ადგილას.

გამოყენებული მოწყობილობა უნდა დაბრუნდეს შესაბამის შეგროვებისა და შენახვის ადგილას, რადგან მასში შემავალმა სახიფათო ნივთიერებებმა შეიძლება საფრთხე შეუქმნას ჯანმრთელობას და გარემოს. პროდუქტზე მარკირება მიუთითებს, რომ მოწყობილობა არ უნდა გადაყაროს მუნიციპალურ ნარჩენებთან ერთად. ელექტრო მოწყობილობების ნარჩენები არის ნარჩენები, რომლებიც შეიცავს ადამიანის, ცხოველებისა და გარემოსთვის საზიანო ნივთიერებებს. ამ ნივთიერებებმა შეიძლება გამოიწვიოს ნიადაგის, წყლის ან ჰაერის დაბინძურება და, ამრიგად, შეიძლება შევიდეს ადამიანის ორგანიზმში და გამოიწვიოს ჯანმრთელობის მრავალი დაავადება, როგორცაა: მხედველობის, სმენის და მეტყველების დარღვევა, ასევე შეიძლება გამოიწვიოს თირკმელების, ღვიძლისა და გულის დაზიანება. და იწვევს კანის დაავადებებს. მაგნე ნივთიერებებმა შესაძლოა უარყოფითი გავლენა მოახდინოს რესპირატორულ და რეპროდუქციულ სისტემებზე და გამოიწვიოს კიბო. საჩივარ ნიადაგებზე მზარდი მცენარეების და მათგან მიღებული პროდუქტების მოხმარებამ შეიძლება გამოიწვიოს ზემოაღნიშნული ჯანმრთელობის ზემოქმედების რისკი. **არ ჩაადოთ მოწყობილობა მუნიციპალური ნარჩენების კონტეინერებში!!**

სერვისი თუ გასურთ შეიძინოთ სათადარიგო ნაწილები ან შეატყობინოთ რაიმე საჩივრის შესახებ, გთხოვთ, დაუკავშირდეთ უშუალოდ გამყიდველს, რომელმაც გასცა ქვითარი.



KARTA GWARANCYJNA

WARUNKI GWARANCJI obowiązują na terenie Rzeczypospolitej Polskiej ACM. S.A. ul. Orłona 2a 01-237 Warszawa zapewnia Użytkownika o dobrej jakości sprzętu, na który wydana jest niniejsza karta gwarancyjna i udziela 24 miesięcznej gwarancji, która liczy się od daty zakupu sprzętu. Usługi gwarancyjne świadczone są po okazaniu prawidłowo wypełnionej karty gwarancyjnej. Wady lub uszkodzenia sprzętu ujawnione w okresie gwarancji usuwane będą bezpłatnie przez Serwis Centralny. W przypadku zakupu sprzętu przez przedsiębiorcę (faktura VAT) okres gwarancji wynosi 12 miesięcy. Powyższy zapis nie dotyczy jednoosobowych działalności gospodarczych, o ile rodzaj zakupionego sprzętu, nie jest związany z profilem prowadzonej działalności gospodarczej – weryfikacja w CEIDG.

W przypadku wymiany rzeczy na nową, albo po dokonaniu istotnej naprawy, okres gwarancji biegnie na nowo od chwili dostarczenia klientowi rzeczy wolnej od wad, lub zwrócenia rzeczy naprawionej. Jeżeli gwarant wymienił część rzeczy, przepis powyższy stosuje się odpowiednio do części wymienionej. Gwarant zobowiązuje się pokryć koszty dostarczenia rzeczy do serwisu na adres wskazany w karcie gwarancyjnej. Jednakże uprawniony z gwarancji powinien zachować rozsądek, wybierając środek transportu. Uprawnionemu z gwarancji nie przysługuje od gwaranta zwrot kosztów dostarczenia towaru – rzeczy do naprawy gwarancyjnej, przekraczający ekonomicznie uzasadnione koszty przewozu.

UWAGA: Sprzęt przeznaczony jest wyłącznie do użytku domowego. Naprawami gwarancyjnymi nie są objęte czynności związane z odkamienianiem, konserwacją, czyszczeniem urządzenia oraz części i akcesoria ulegające zużyciu przy normalnym użytkowaniu. Gwarancja nie obejmuje mechanicznych uszkodzeń sprzętu oraz wad i uszkodzeń wynikłych wskutek:

- niewłaściwego lub niezgodnego z instrukcją użytkowania, przechowywania i konserwacji;
- ingerencji nieautoryzowanego serwisu, samowolnych napraw, przeróbek i zmian konstrukcyjnych;
- użycia niewłaściwych materiałów eksploatacyjnych.
- uszkodzeń mechanicznych, termicznych, chemicznych i powstałych na skutek przepięcia w sieci.
- karta gwarancyjna jest nieważna bez daty zakupu, pieczęci sprzedającego i kopii dokumentu zakupu.
- gwarancją nie są objęte elementy eksploatacyjne i akcesoria w tym: elementy szklane (np. dzbanki, talerze), sznury przyłączeniowe, sieciowe, żarówki, baterie, nożyki i folie do urządzeń tnących, nasadki miksujące, trzepaki, mieszaki, ssawkoszczotki, rury, węże, kubki miksujące, głowice tnące i sita.

Reklamowany sprzęt jest dostarczany do Serwisu Centralnego przez Klienta w stanie kompletnym i odpowiednio zabezpieczony na czas transportu. Po dokonanej naprawie reklamowany sprzęt odbierany jest z Serwisu Centralnego przez Klienta.

Termin usunięcia wady może zostać wydłużony o czas potrzebny do importu niezbędnych części, nie dłuższy niż 30 dni roboczych. W każdym takim przypadku warsztat serwisowy powiadomi klienta o wydłużeniu terminu naprawy gwarancyjnej. W związku z koniecznością sprowadzenia części zamiennych i poinformuje o nowym terminie usunięcia wady.

W przypadku stwierdzenia usterki należy ją zgłosić w punkcie sprzedaży lub w Serwisie Centralnym, ul. Orłona 2A, 01-237 Warszawa, tel. 728-595-006 lub e-mail: serwis@acmhome.eu.

W zgłoszeniu proszę podać swój adres, nr telefonu i opis usterki. Do reklamacji konieczne jest dołączenie kopii dokumentu zakupu.

Gwarancja nie wyłącza ani nie ogranicza oraz nie zawieszają uprawnień kupującego wynikających z przepisów o rękojmi za wady rzeczy sprzedanej.



adnotacje serwisu:

SERWIS CENTRALNY
01-237 Warszawa ul.Orłona 2A
tel. 728 - 595 - 006
serwis@acmhome.eu www.acmhome.eu

.....
(data sprzedaży)
.....
(pieczęć sklepu i podpis sprzedawcy)

W trosce o środowisko..

Opakowania kartonowe oraz worki polietylenowe (PE) należy wrzucać do odpowiednich pojemników przeznaczonych do selektywnej zbiórki odpadów komunalnych zgodnie z ich opisem. Jeżeli w urządzeniu znajdują się baterie, należy je wyjąć i osobno oddać do punktu zbierania i składowania. Zużyte urządzenie należy oddać do odpowiedniego punktu zbierania i składowania, gdyż znajdujące się w nim niebezpieczne substancje mogą stanowić zagrożenie dla zdrowia i środowiska. Oznaczenie umieszczone na produkcie wskazuje, że urządzenia nie należy wyrzucać do pojemnika z odpadami komunalnymi.

Zużyty sprzęt elektryczny, to odpady, które zawierają substancje szkodliwe dla ludzi, zwierząt i środowiska. Substancje te mogą doprowadzić do zanieczyszczenia gleby, wody lub powietrza, a poprzez to mogą się dostać do organizmu człowieka i doprowadzić do licznych dolegliwości zdrowotnych, takich jak: zaburzenia wzroku, słuchu, mowy, mogą również doprowadzić do uszkodzenia nerek, wątroby i serca, oraz wywołać choroby skóry. Substancje szkodliwe mogą mieć również niekorzystny wpływ na układ oddechowy i rozrodczy oraz doprowadzić do zmian nowotworowych. Spożycie roślin rosnących na skażonych glebach, oraz produktów powstałych z nich może grozić w/w skutkami zdrowotnymi.

Urządzenia nie wyrzucać do pojemnika na odpady komunalne !!!!



AFTER SALE SERVICE NOTICE

GB	If you want to buy spare parts or make any complaints, please contact the seller who issued the receipt directly.
DE	Wenn Sie Ersatzteile kaufen oder reklamieren möchten, wenden Sie sich bitte direkt an den Verkäufer, der die Quittung ausgestellt hat.
FR	Si vous souhaitez acheter des pièces de rechange ou faire des réclamations, veuillez contacter directement le vendeur qui a émis le reçu.
ES	Si desea comprar repuestos o presentar alguna queja, comuníquese directamente con el vendedor que emitió el recibo.
PT	Se você quiser comprar peças de reposição ou fazer alguma reclamação, entre em contato diretamente com o vendedor que emitiu o recibo.
LT	Jei norite įsigyti atsarginių dalių ar pateikti nusiskundimą, susisiekite tiesiogiai su kvitą išdavusiu pardavėju.
LV	Ja vēlaties iegādāties rezerves daļas vai izteikt pretenzijas, lūdzu, sazinieties tieši ar pārdevēju, kurš izsniedza čeku.
EST	Kui soovite osta varuosi või esitada pretensioone, võtke otse ühendust kvitungi väljastanud müüjaga.
HU	Ha pótkatkrészeket szeretne vásárolni, vagy panaszt szeretne tenni, forduljon közvetlenül a bizonyslatot kiállító eladóhoz.
BS	Ako želite kupiti rezervne dijelove ili napraviti reklamaciju, obratite se direktno prodavaču koji je izdao račun.
RO	Если вы хотите купить запчасти или предъявить какие-либо претензии, пожалуйста, свяжитесь напрямую с продавцом, выдавшим чек.
CZ	Chcete-li zakoupit náhradní díly nebo uplatnit jakoukoli reklamaci, kontaktujte přímo prodejce, který účtenku vystavil.
RU	Dacă doriți să cumpărați piese de schimb sau să faceți vreo reclamație, vă rugăm să contactați direct vânzătorul care a emis chitanța.
GR	Εάν θέλετε να αγοράσετε ανταλλακτικά ή να κάνετε οποιαδήποτε παράπονα, επικοινωνήστε απευθείας με τον πωλητή που εξέδωσε την απόδειξη.
MK	Ako sakate da kupite rezervni delovi ili da podnesete kakvi bilo poplaki, kontaktirajte direktno sa prodavacot koj ja izdao сметката.
NL	Als u reserveonderdelen wilt kopen of een klacht wilt indienen, neem dan rechtstreeks contact op met de verkoper die de bon heeft afgegeven.
SL	Če želite kupiti nadomestne dele ali vložiti reklamacije, se obrnite neposredno na prodajalca, ki je izdal račun.
FI	Jos haluat ostaa varaosia tai tehdä valituksia, ota yhteyttä suoraan kuitin antaneeseen myyjään.
PL	W przypadku chęci zakupu części zamiennych lub zgłoszenia ewentualnych reklamacji należy kontaktować się bezpośrednio ze sprzedawcą, który wystawił paragon.
IT	Se desidero acquistare pezzi di ricambio o presentare reclami, contatta direttamente il venditore che ha emesso la ricevuta.
HR	Se desidero acquistare pezzi di ricambio o presentare reclami, contatta direttamente il venditore che ha emesso la ricevuta.
SV	Om du vill köpa reservdelar eller göra några reklamationer, vänligen kontakta säljaren som utfärdat kvittot direkt.
DK	Hvis du ønsker at købe reservedele eller reklamere, bedes du kontakte sælgeren, som har udstedt kvitteringen, direkte.
UA	Якщо ви хочете придбати запчастини або подати будь-які претензії, зверніться безпосередньо до продавця, який видав чек.
SR	Ako želite da kupite rezervne delove ili da uložite reklamaciju, obratite se direktno prodavcu koji je izdao račun.
SK	Ak si chcete kúpiť náhradné diely alebo uplatniť akúkoľvek reklamáciu, kontaktujte priamo predajcu, ktorý účtenku vystavil.
AR	إذا كنت ترغب في شراء قطع غيار أو تقديم أي شكوى ، فيرجى الاتصال بالبايع الذي أصدر الإيصال مباشرة.
BG	Ako iskate da kupite rezervni delovi ili da napravite oplakvanja, molja, svrжете се директно с продавача, който е издал касовата бележка.
AZ	Ehtiyat hissələri almaq və ya hər hansı şikayət etmək istəyirsinizsə, qəbz verən satıcı ilə birbaşa əlaqə saxlayın.
ALB	Nëse dëshironi të blini pjesë këmbimi ose të bëni ndonjë ankesë, ju lutemi kontaktoni drejtpërdrejt shitësin që ka lëshuar faturën.
KA	თუ გსურთ სათადარიგო ნაწილების შეძენა ან რაიმე პრობლემა, გთხოვთ დაუკავშირდეთ გამყიდველს, რომელმაც გასცა ქვითარი პირდაპირ.